



商品名

ローラーベアリング用2本アーム プーラー、スウェーデンモデル

ベアリング、ギア、ディスク（盤）の引き抜き用







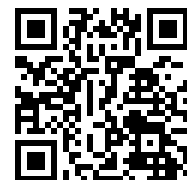

。

商品番号 112-10

シリーズ 112

JANコード 4021176418891



	技術属性	メートル	インペリアル
	スパン 外側	10 - 65 mm	3/8 - 2 5/8 inch
	クランプ深さ	70 mm	2 3/4 inch
	外側六角	8 mm	
max.	最大許容負荷	1,5 t	1.5 US t
	最大トルク	25 Nm	18 ft lb
	重量	0.46 kg	
	下部の空間	5 mm	3/16 inch
	隣接する空間	12 mm	1/2 inch
	フックの数	2	2



テクノロジー



SWITCH

両面のスピンドルチップによるスピンドルのシャフトへの最適な調整。



交換部品

商品番号	商品名
610110	メカニカルスピンドル
112-1-T	クロスビーム
112-1-33	クランピングリング
112-10-70-P	クランピングピン付き2つの爪(一組)

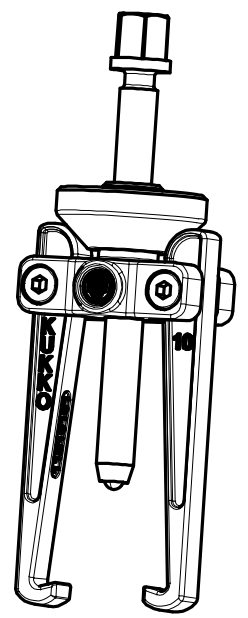
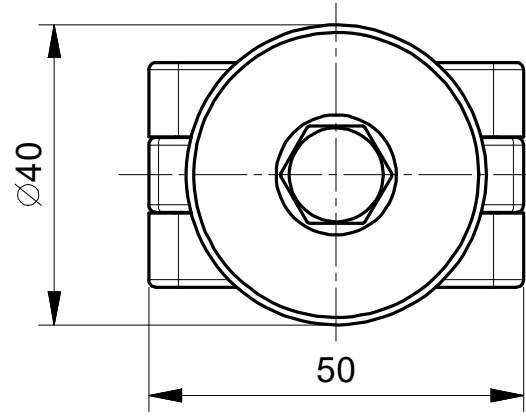
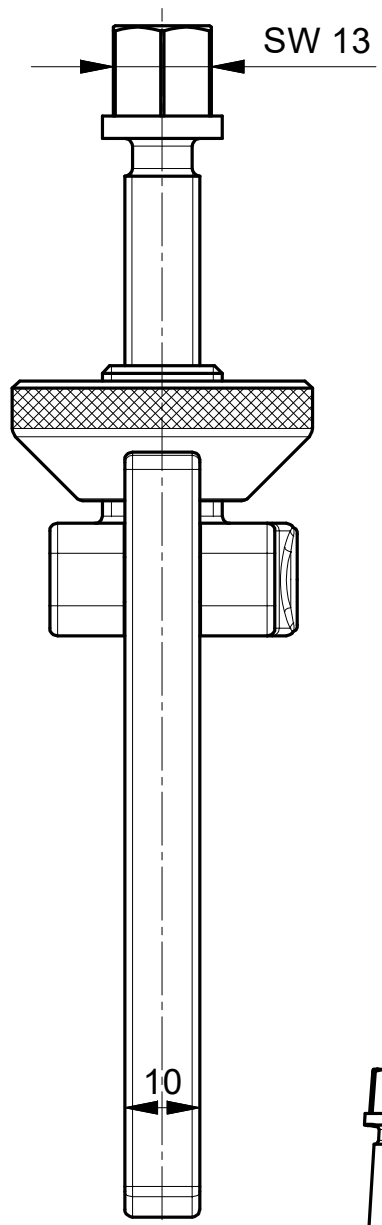
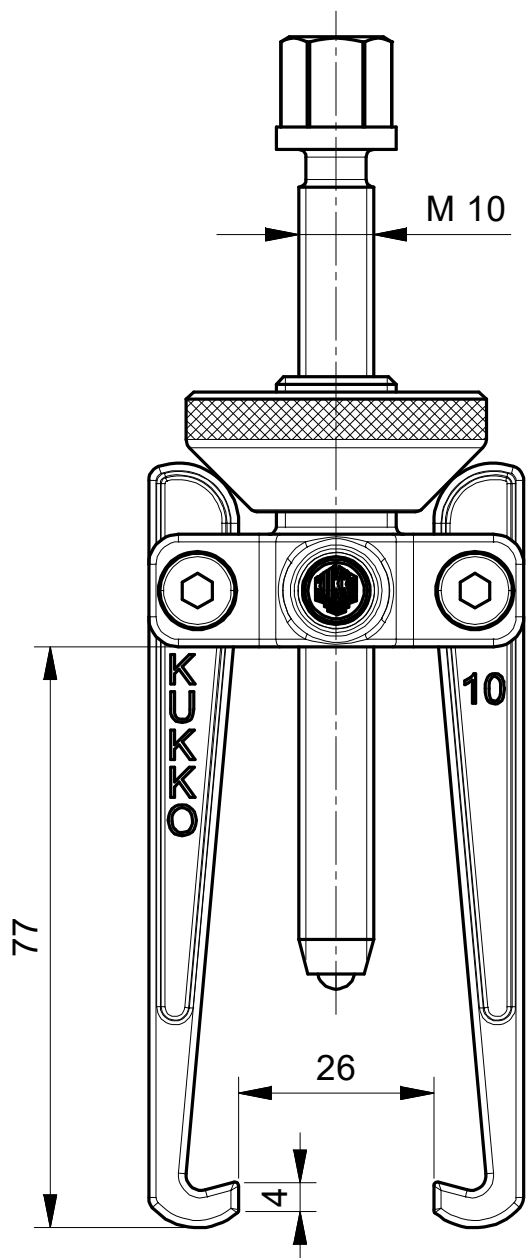

 Kleinbongartz & Kaiser oHG Werkzeugfabrik Hilden - Germany	Dokumentname: 112-10_2-armiger Abzieher		Toleranz: DIN ISO 2768-m	
	Dokumentbeschreibung: Baugruppe		Material: Hoch legierter Werkzeugstahl / High alloy tool steel	
	Erstellt von: Breidenbach	Erstellungsdatum: 05/07/2018	Maßstab: 1:1	
Teilbeschreibung: 2-armiger Abzieher, schwedisches Modell/ 2-jaw puller, swedish model			Wärmebehandlung / Härte: vergüteter Stahl/ tempered steel	
			Oberflächenbehandlung:	
Artikelnummer / ZNR.: 112-10	Dokumentversion: -	Schutzvermerk ISO 16016 beachten		