



Nazwa produktu

Ściągacz 2-ramienny do łożysk tocznych, model szwedzki







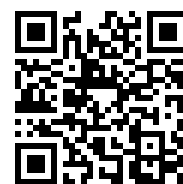

Do ściągania łożysk, kół zębatach, tarcz, itp.

Numer artykułu 112-10

Seria 112

EAN 4021176418891



	Cecha techniczna	Metryczne	Imperial
	Odległość mocowania zewnętrzna	10 - 65 mm	3/8 - 2 5/8 inch
	Głębokość mocowania	70 mm	2 3/4 inch
	Zewnętrzny łeb walcowy o gnieździe sześciokątnym	8 mm	
max.	Dopuszczalne obciążenie	1,5 t	1.5 US t
	Maksymalny moment obrotowy	25 Nm	18 ft lb
	Ciężar	0.46 kg	
	Przeźrzeń poniżej	5 mm	3/16 inch
	Raum nebendran	12 mm	1/2 inch
	Liczba ramion	2	2



Technologie



SWITCH

Optymalne dopasowanie wrzeciona do wału dzięki dwustronnej końcówce wrzeciona.



Części zamienne

Numer artykułu	Nazwa produktu
610110	Mechaniczne wrzeciono naciskowe.
112-1-T	Poprzeczka ściągacza
112-1-33	Pierścień zaciskowy
112-10-70-P	2 ramiona ściągacza (para) z kołkami mocującymi

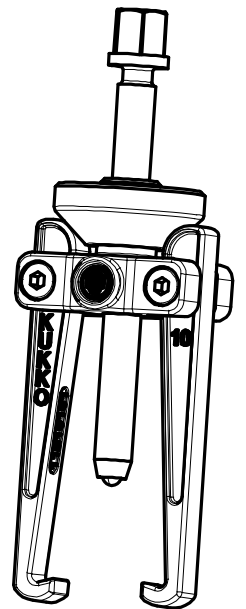
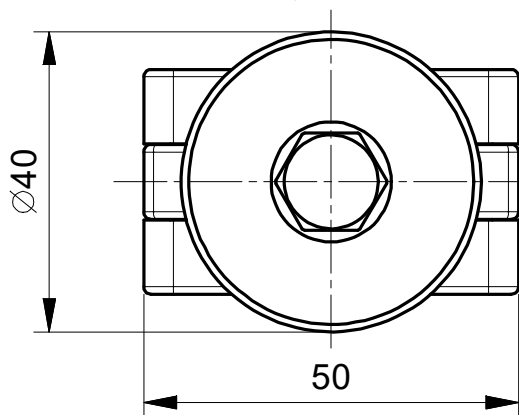
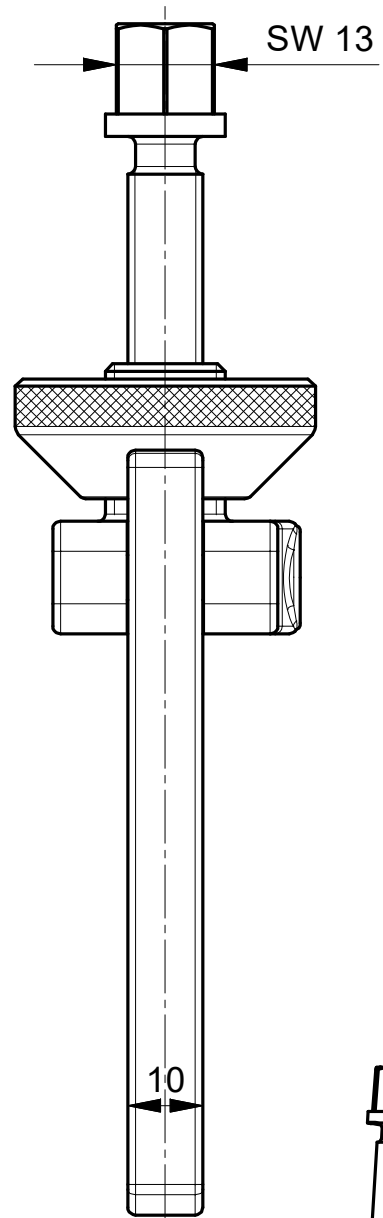
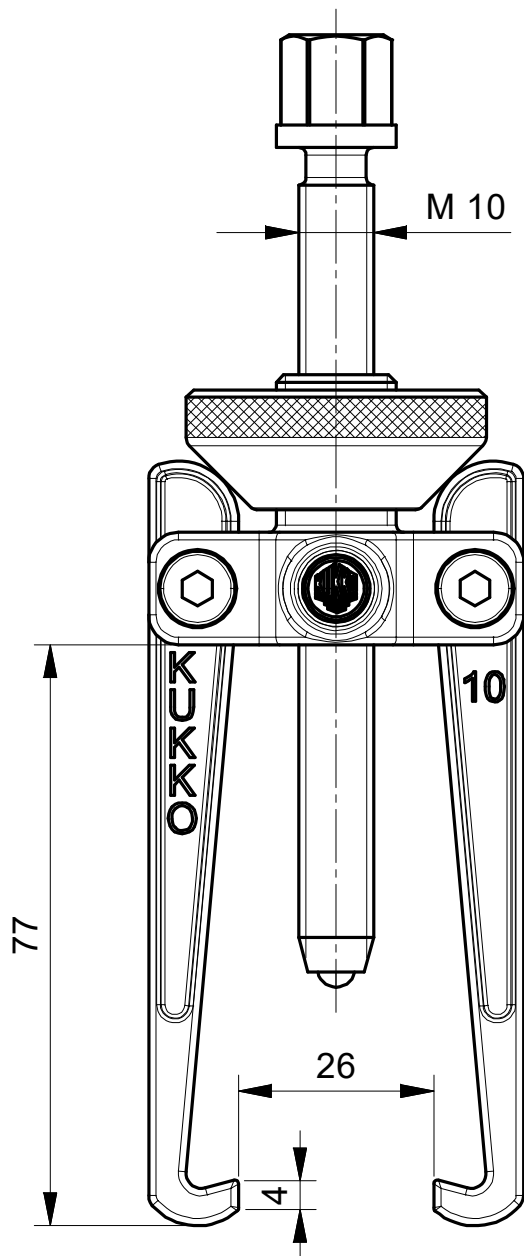

**Kleinbongartz
& Kaiser
oHG**
Werkzeugfabrik
Hilden - Germany

Dokumentname:
112-10_2-armiger Abzieher

Toleranz:
DIN ISO 2768-m

Dokumentbeschreibung:
Baugruppe

Material:
Hoch legierter Werkzeugstahl /
High alloy tool steel

Erstellt von:
Breidenbach

Erstellungsdatum:
05/07/2018

Maßstab:
1:1

Teilbeschreibung:

2-armiger Abzieher, schwedisches Modell/
2-jaw puller, swedish model

Wärmebehandlung / Härte:
vergüteter Stahl/ tempered steel

Oberflächenbehandlung:

Artikelnummer / ZNR.:
112-10

Dokumentversion:
-

Schutzvermerk
ISO 16016
beachten