



Nom du produit

Extracteur «Alligator» à 3 bras avec griffes d'extraction pré réglables

Pour le retrait de roulements, de cames, de disques, etc.

Réf. 12-1

Gammes 12

Code à barre 4021176006616



	Caractéristique technique	Métrique	Impérial
	Capacité de serrage extérieure	20 - 100 mm	3/4 - 3 7/8 inch
	Profondeur de serrage	100 mm	3 7/8 inch
	6 pans mâles	17 mm	
max.	Charge maximale admissible	8 t	8.5 US t
	Moment de couple max.	180 Nm	132.5 ft lb
	Poids	1.24 kg	
	Espace ci-dessous	17 mm	5/8 inch
	Pièce à côté	25 mm	1 inch
	Nombre de crochets	3	3



Technologies



SELFLOCK

Le serrage centré et ferme des mâchoires au moyen d'une vis de blocage empêche les mâchoires de se déplacer ou de glisser.



SWITCH

Ajustement optimal de la tige sur l'arbre grâce à l'embout de tige.



Pièce de rechange

Réf.	Nom du produit
12-1-T	Entretoise
12-1-100-S	3 Griffes d'extraction (Jeu)
12-1-206	Manchon intérieur d'entretoise avec vis
12-1-8	Clé
614135	Vis d'extraction mécanique.

Accessoires

Réf.	Nom du produit
K-600-014	Set de pièces de pression pour vis d'extraction KUKKO

Parti du

Réf.	Nom du produit
EVLW-2-INDUSTRIE	Présentoir de vente, outillage pour l'industrie

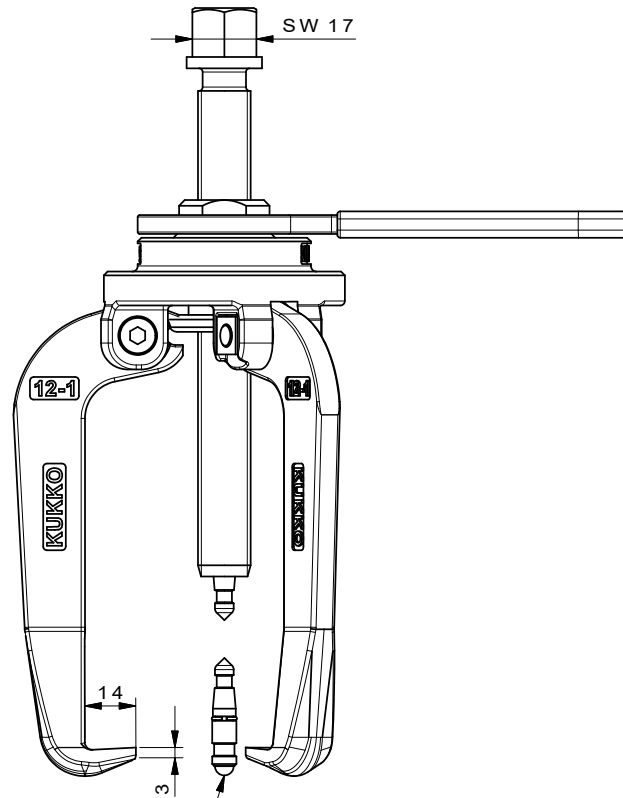
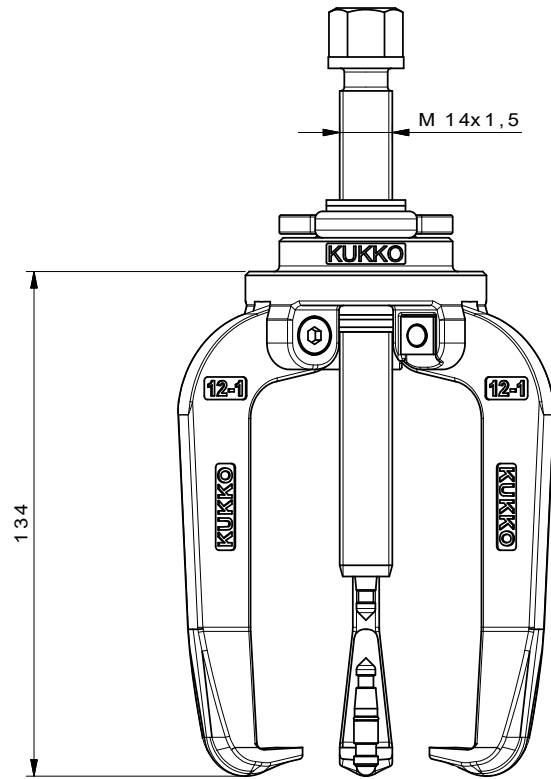

Drehbares Wechseldruckstück
mit Kugel und Spitze

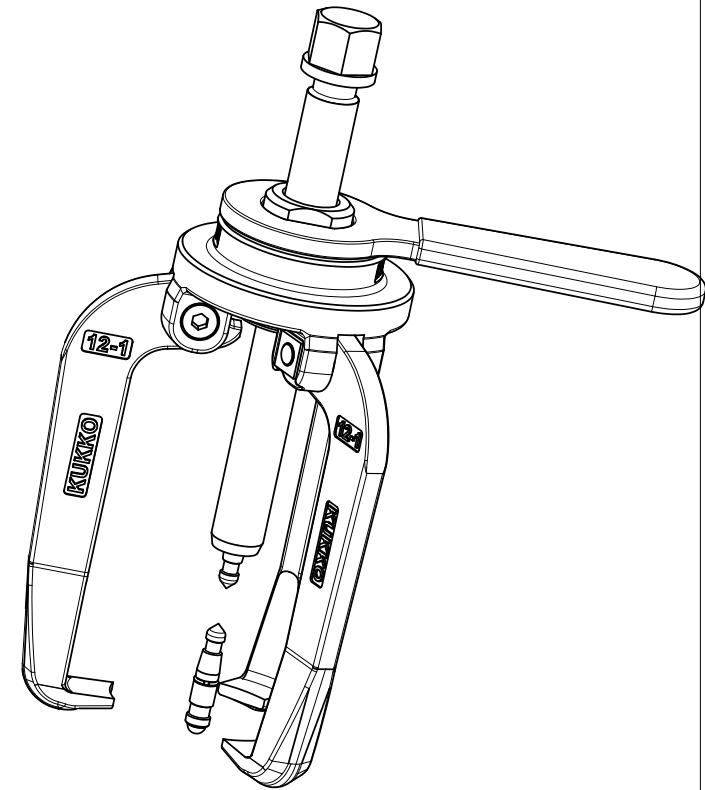
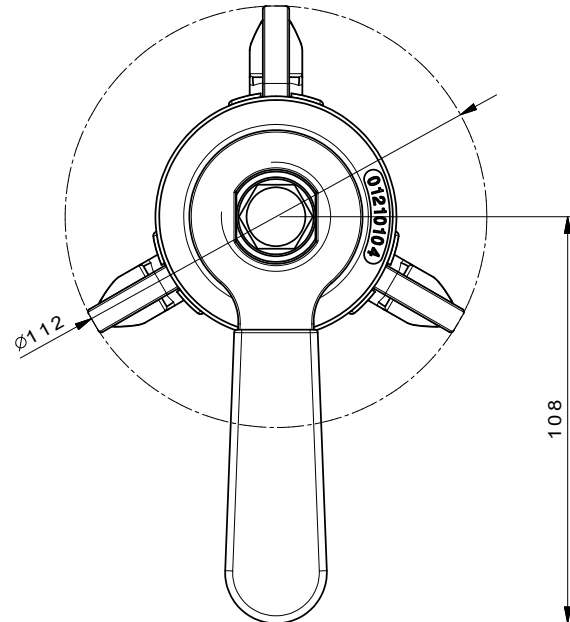

 Kleinbongartz & Kaiser oHG Werkzeugfabrik Hilden - Germany	Dokumentname: 12-1_3-armiger Abzieher-Alligator	Toleranz: DIN ISO 2768-m
	Dokumentbeschreibung: Baugruppe	Material: Hoch legierter Werkzeugstahl / High alloy tool steel
Erstellt von: Schultes	Erstellungsdatum: 07/04/2016	Maßstab: 1:1
Teilbeschreibung: 12-1_3-armiger Abzieher-Alligator/ 3-jaw "alligator" puller with pre-settable jaws		Wärmebehandlung / Härte: vergüteter Stahl/ tempered steel
		Oberflächenbehandlung:
Artikelnummer / ZNR.: 12-1_3	Dokumentversion: -	Schutzvermerk ISO 16616 beachten