



Nazwa produktu

Ściągacz 3-ramienny „Alligator” z ustawianymi wstępnie ramionami









Do ściągania łożysk, kół zębatach, tarcz, itp.

Numer artykułu 12-4

Seria 12

EAN 4021176850509



	Cecha techniczna	Metryczne	Imperial
	Odległość mocowania zewnętrzna	250 mm	9 7/8 inch
	Głębokość mocowania	225 mm	8 7/8 inch
	Zewnętrzny łeb walcowy o gnieździe sześciokątnym	27 mm	
max.	Dopuszczalne obciążenie	10 t	11 US t
	Maksymalny moment obrotowy	300 Nm	221 ft lb
	Ciężar	11.99 kg	
	Przeźrzeń poniżej	20 mm	3/4 inch
	Raum nebendran	63 mm	2 1/2 inch
	Liczba ramion	3	3



Technologie



SELFLOCK

Centralne, stabilne naprężenie haków ciągnących za pomocą śruby blokującej zapobiega przemieszczaniu się lub ześlizgiwaniu haków.





Części zamienne

Numer artykułu	Nazwa produktu
12-4-T	Poprzeczka ściągacza
12-4-225-E	Ramię ściągacza (pojedyncze)
12-3-8	Klucz
12-4-206	Tulejka wewnętrzna poprzeczki ściągacza ze śrubą
12-4-52	Poprzeczka ze złączami zawiasowymi
626400	Mechaniczne wrzeciono naciskowe.

Akcesoria

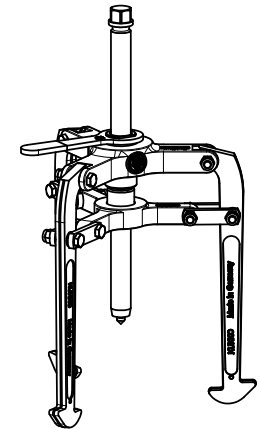
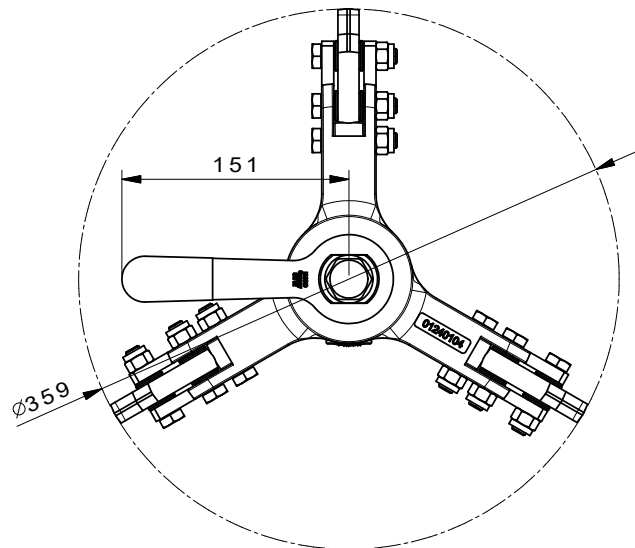
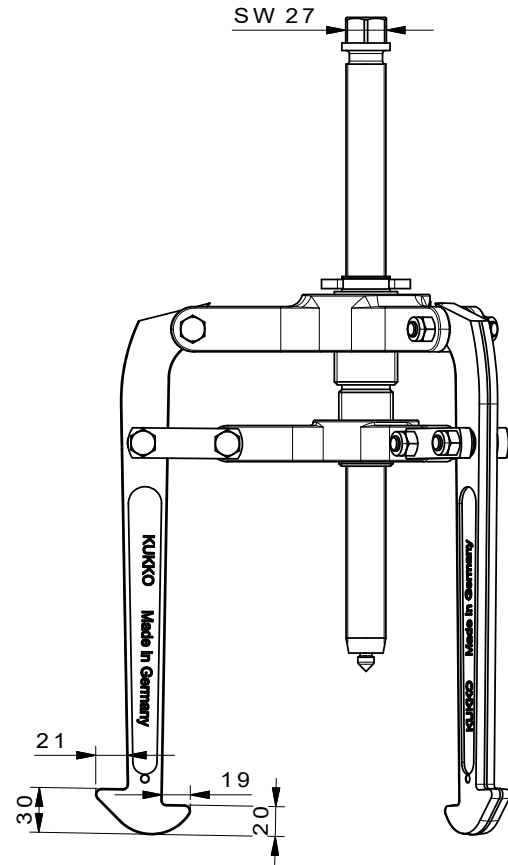
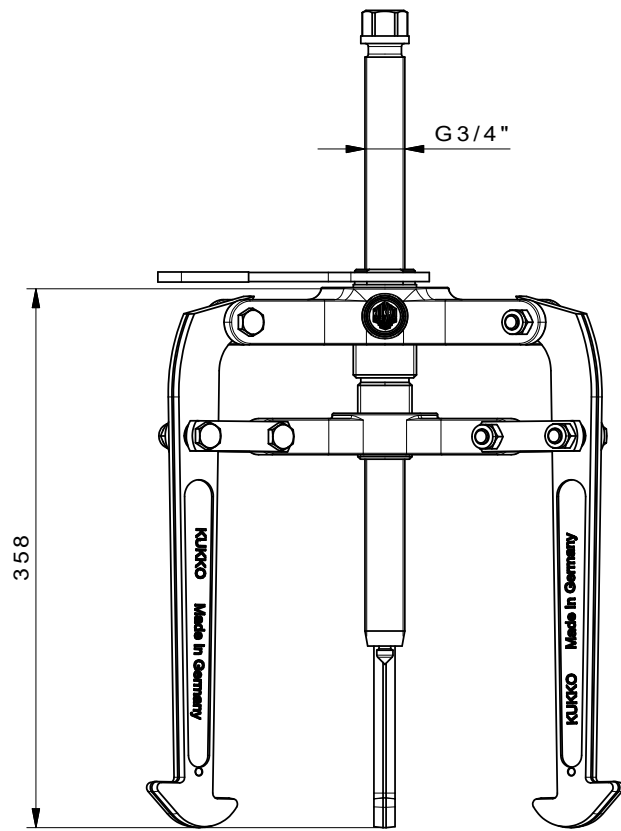
Numer artykułu	Nazwa produktu
8-01	Długie wrzeciono hydrauliczne
8-02	Długie wrzeciono hydrauliczne



 Kleinbongartz & Kaiser oHG Werkzeugfabrik Hilden - Germany	Dokumentname: 12-4_Abzieher mit voreinstellbaren Abzughaken	Toleranz: DIN ISO 2768-m
	Dokumentbeschreibung: Baugruppe	Material: Hoch legierter Werkzeugstahl / High alloy tool steel
Erstellt von: Breidenbach	Erstellungsdatum: 09/06/2017	Maßstab: 1:2,5
Teilbeschreibung: 3-armiger Abzieher "Alligator" mit voreinstellbaren Abzughaken/ 3-jaw "alligator" puller with pre-settable jaws		Wärmebehandlung / Härte: vergüteter Stahl/ tempered steel Oberflächenbehandlung:
Artikelnummer / ZNR.: 12-4	Dokumentversion: -	Schutzvermerk ISO 16016 beachten