



Nazwa produktu *

Ściągacz 2-ramienny uniwersalny „Economy”







Do ściągania łożysk, kół zębatych, tarcz, itp.

Numer artykułu 120-2

Seria 120

EAN 4021176918636



	Cecha techniczna	Metryczne	Imperial
	Odległość mocowania zewnętrzna	50 - 150 mm	2 - 5 7/8 inch
	Głębokość mocowania	150 mm	5 7/8 inch
	Zewnętrzny łeb walcowy o gnieździe sześciokątym	17 mm	
max.	Dopuszczalne obciążenie	3 t	3,30 US t
	Ciężar	1.28 kg	
	Przeźrzenie poniżej	9 mm	3/8 inch
	Raum nebendran	32 mm	1 1/4 inch
	Liczba ramion	2	2



Technologie



PUSH TO UNLOCK

System odblokowujący do szybkiego mocowania i łatwego odbezpieczenia.



SWITCH

Optymalne dopasowanie wrzeciona do wału dzięki dwustronnej końcówce wrzeciona.



Części zamienne

Numer artykułu	Nazwa produktu
614160	Mechaniczne wrzeciono naciskowe.
120-2-T	Poprzeczka ściągacza
0-148-P	2 ramiona ściągacza (para)

Akcesoria

Numer artykułu	Nazwa produktu
K-600-014	Zestaw wymiennych elementów dociskowych do wrzecion KUKKO

Stanowi część

Numer artykułu	Nazwa produktu
120-ST	Ekspozytor sprzedażowy „Economy”



Jest częścią zamienną do

Numer artykułu

Nazwa produktu

120-ST

Ekspozytor sprzedażowy „Economy”

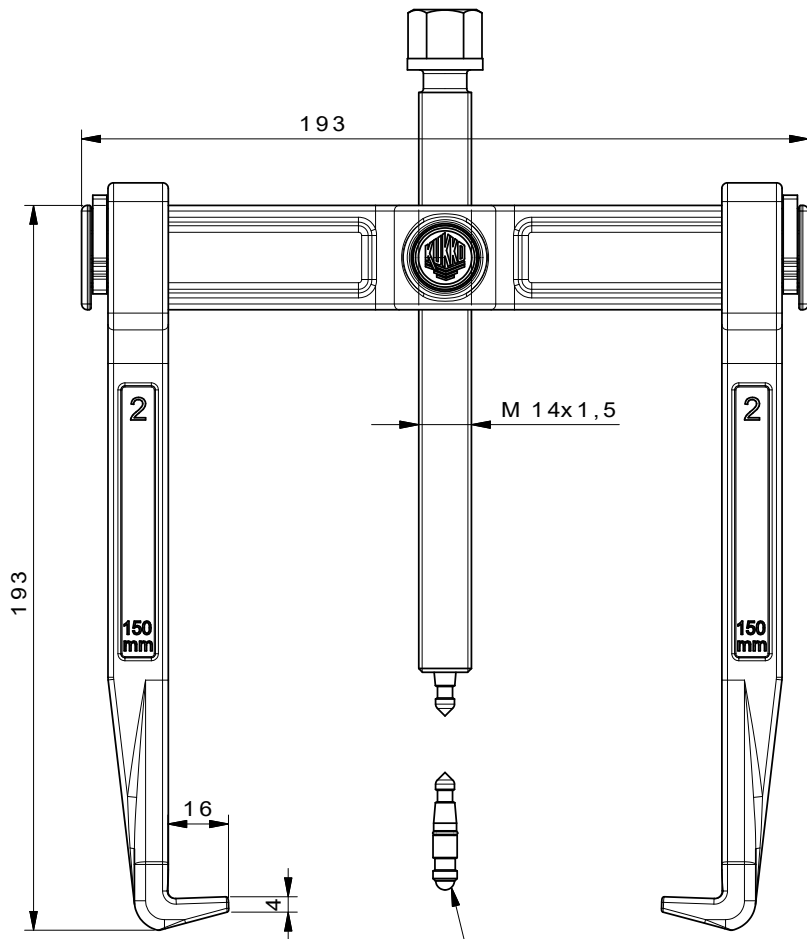

Mit Wechseldruckstück

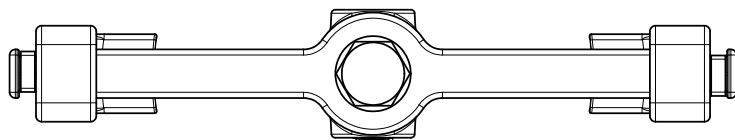
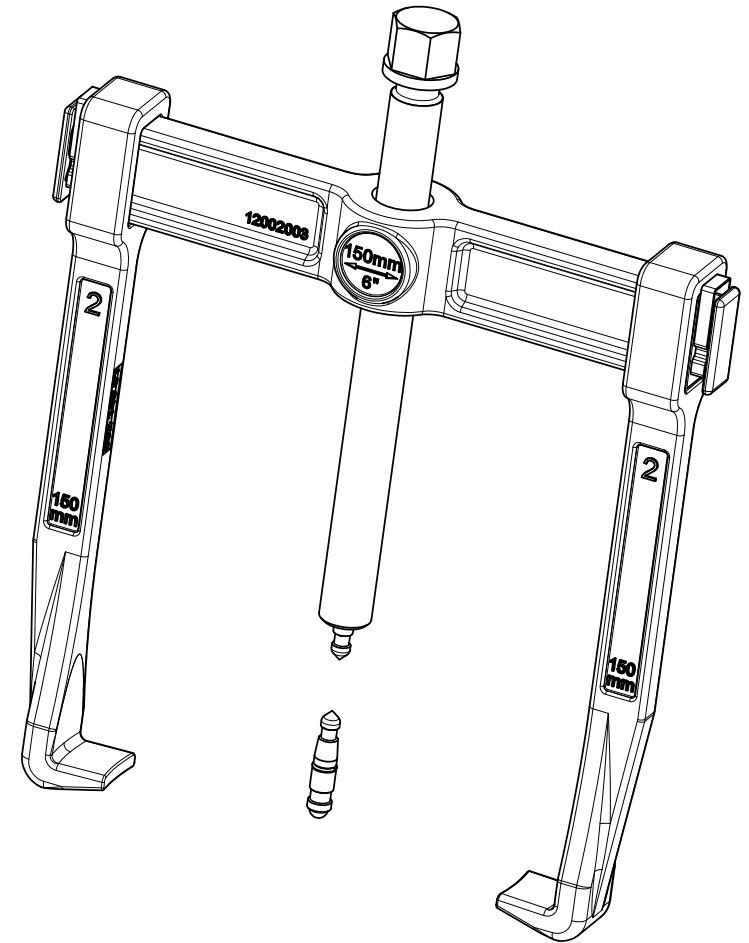
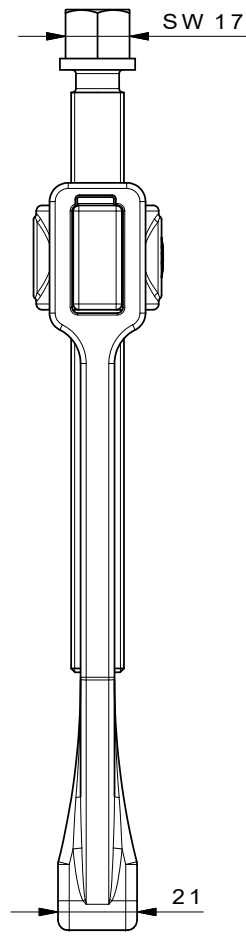

 Kleinbongartz & Kaiser oHG Werkzeugfabrik Hilden - Germany	Dokumentname: 120-2_2-armiger Universalabzieher-Vario	Toleranz: DIN ISO 2768-m
	Dokumentbeschreibung: Baugruppe	Material: Hoch legierter Werkzeugstahl / High alloy tool steel
Erstellt von: Schultes	Erstellungsdatum: 11/04/2016	Maßstab: 1:1
Teilbeschreibung: 2-armiger Universalabzieher-Vario/ Universal 2-jaw puller "Vario"		Wärmebehandlung / Härte: vergüteter Stahl/ tempered steel
Artikelnummer / ZNR.: 120-2		Oberflächenbehandlung: Schutzvermerk ISO 16016 beachten