



Nome do produto *

Extrator universal de 2 braços "Economy"

Para remover rolamentos, engrenagens, discos, etc.

Artigo Nº 120-2

Série 120

EAN 4021176918636

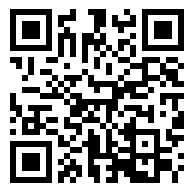

	Características	Métrico	Polegada
	Extensão externa	50 - 150 mm	2 - 5 7/8 inch
	Profundidade de fixação	150 mm	5 7/8 inch
	Hexágono externo	17 mm	
max.	Carga máxima permitida	3 t	3,30 US t
	Peso	1.28 kg	
	Quarto abaixo	9 mm	3/8 inch
	Quarto de drenagem secundária	32 mm	1 1/4 inch
	Número de ganchos	2	2



Tecnologias



PUSH TO UNLOCK

Sistema de desbloqueio para a fixação rápida e desbloqueio fácil.



SWITCH

Ajuste ótimo do fuso ao eixo graças à ponta do fuso de duas faces.



Peça de substituição

Artigo Nº	Nome do produto
614160	Eixo de compressão mecânico.
120-2-T	Travessa
0-148-P	2 ganchos de extração (par)

Acessórios

Artigo Nº	Nome do produto
K-600-014	Peça de pressão de substituição - Conjunto para KUKKO fusos de pressão

Faz parte de

Artigo Nº	Nome do produto
120-ST	Expositor de vendas "Economy"



é uma peça de substituição de

Artigo Nº

Nome do produto

120-ST

Expositor de vendas "Economy"

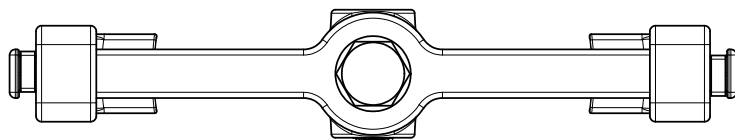
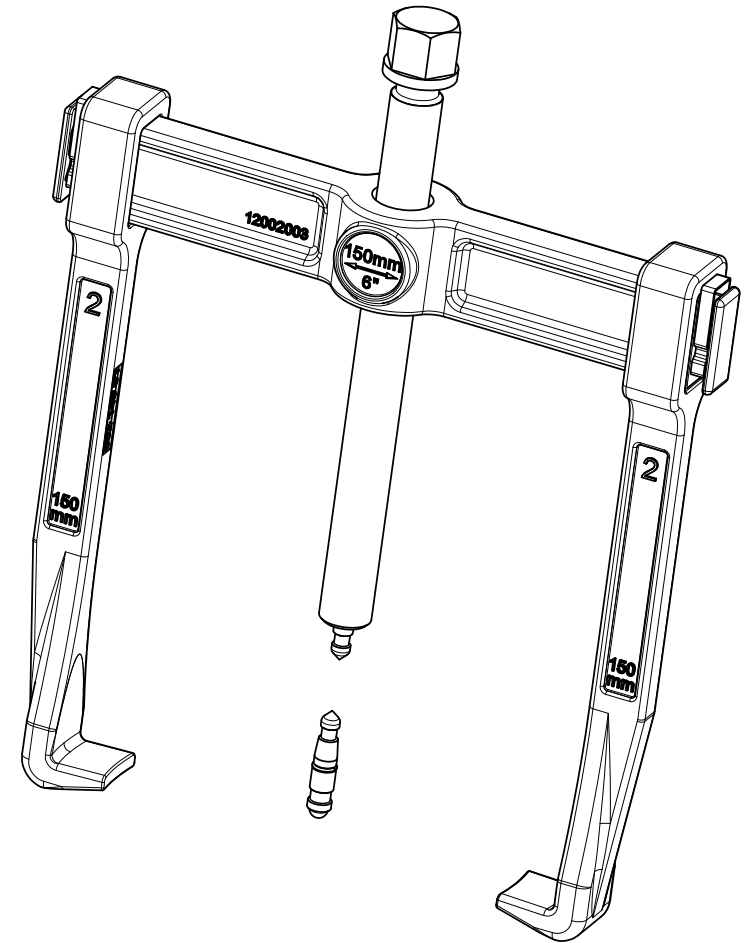
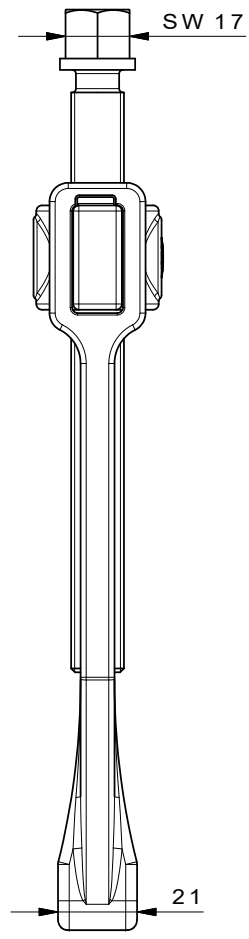
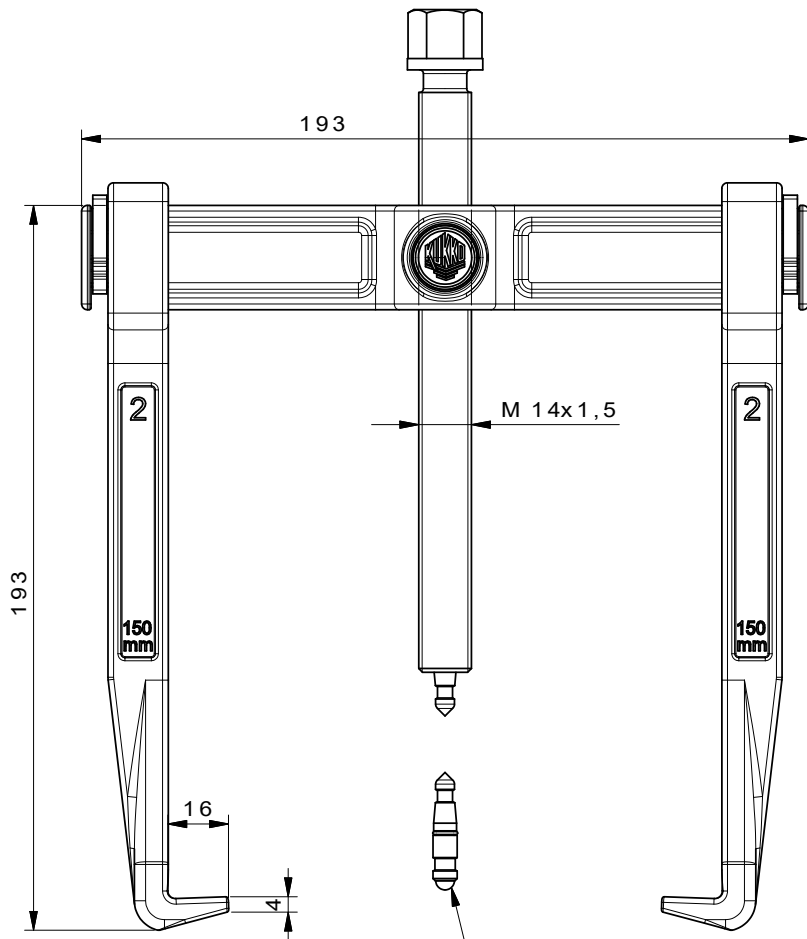

Mit Wechseldruckstück

 Kleinbongartz & Kaiser oHG Werkzeugfabrik Hilden - Germany	Dokumentname: 120-2_2-armiger Universalabzieher-Vario	Toleranz: DIN ISO 2768-m
	Dokumentbeschreibung: Baugruppe	Material: Hoch legierter Werkzeugstahl / High alloy tool steel
Erstellt von: Schultes	Erstellungsdatum: 11/04/2016	Maßstab: 1:1
Teilbeschreibung: 2-armiger Universalabzieher-Vario/ Universal 2-jaw puller "Vario"		Wärmebehandlung / Härte: vergüteter Stahl/ tempered steel
Artikelnummer / ZNR.: 120-2		Oberflächenbehandlung: Schutzvermerk ISO 16016 beachten