



Nom du produit *

Arrache roulements universel "Economy"

Pour le retrait de roulements, de cames, de disques,
etc.

Réf. 120-3

Gammes 120

Code à barre 4021176918711



	Caractéristique technique	Métrique	Impérial
	Profondeur de serrage	200 mm	7 7/8 inch
	Capacité de serrage extérieure	60 - 250 mm	2 3/8 - 9 7/8 inch
	6 pans mâles	24 mm	
max.	Charge maximale admissible	3 t	3,30 US t
	Poids	3.84 kg	
	Espace ci-dessous	15 mm	5/8 inch
	Pièce à côté	43 mm	1 3/4 inch
	Nombre de crochets	2	2



Technologies



PUSH TO UNLOCK

Systeme de d everrouillage pour une fixation rapide et un d eblocage simple.



SWITCH

Ajustement optimal de la tige sur l'arbre gr ace   l'embout de tige.



Pièce de rechange

Réf.	Nom du produit
623230	Vis d'extraction mécanique.
120-3-T	Entretoise
0-200-P	2 griffes d'extraction (paire)

Accessoires

Réf.	Nom du produit
K-600-025	Set de pièces de pression pour vis d'extraction KUKKO

Parti du

Réf.	Nom du produit
120-ST	Stand de vente "Economy"



Pièce de rechange de

Réf.

Nom du produit

120-ST

Stand de vente "Economy"

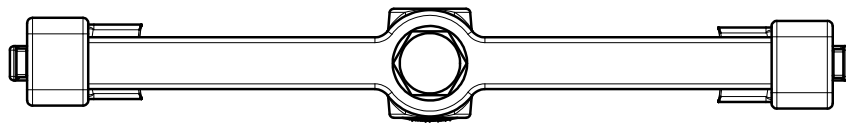
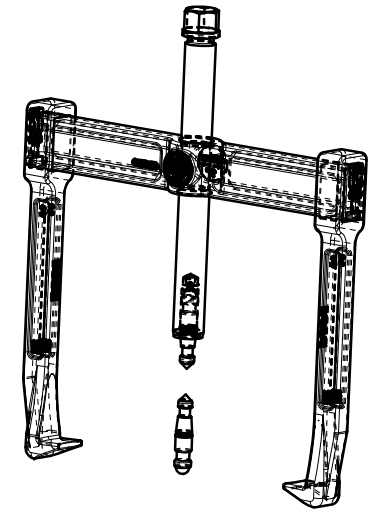
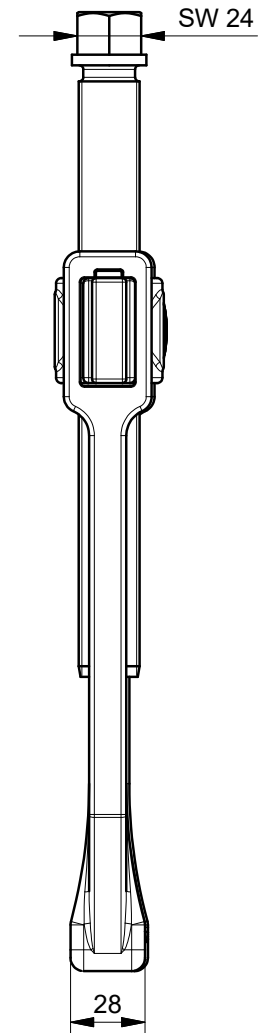
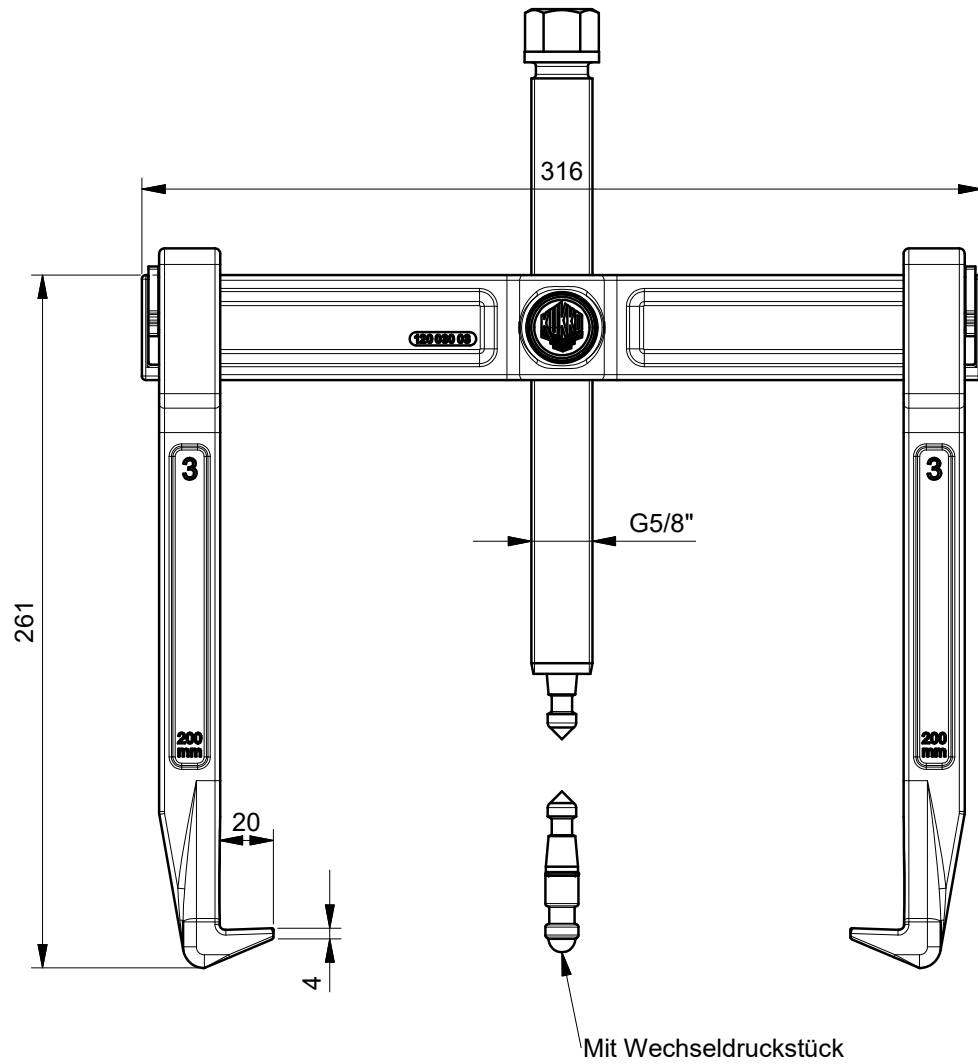

Mit Wechseldruckstück

 Kleinbongartz & Kaiser oHG Werkzeugfabrik Hilden - Germany	Dokumentname: 120-3_2-armiger Universalabzieher-Vario		Toleranz: DIN ISO 2768-m
	Dokumentbeschreibung: Baugruppe		Material: Hoch legierter Werkzeugstahl / High alloy tool steel
Erstellt von: Breidenbach	Erstellungsdatum: 13/10/2017	Maßstab: 1:2	
Teilbeschreibung: 2-armiger Universalabzieher-Vario/ Universal 2-jaw puller "Vario"		Wärmebehandlung / Härte: vergüteter Stahl/ tempered steel	
Artikelnummer / ZNR.: 120-10		Dokumentversion: -	Oberflächenbehandlung: Schutzvermerk ISO 16016 beachten