



商品名

ボールジョイントエキストラクター、レバータイプ









ボールジョイント取外しにおけるボールスタッドの引き抜き、および乗用車とライトバン用タイロッドからのタイロッドヘッドの引き抜きに。

商品番号 129-1

シリーズ 129-1

JANコード 4021176024696



	技術属性	メートル	インペリアル
	フォーク開口部	22 mm	7/8 inch
	レバークランプ領域	50 mm	2 inch
 DIN ISO 7803	公称サイズのボールジョイント用	19 - 27 mm	
	用途	121433	121433
	最大トルク	30 Nm	22.1 ft lb
	最大許容負荷	3 t	3.3 US t
	重量	0.72 kg	
	最小くわえ口高さ	1,7 - 17,5 mm	1/16 - 3/4 inch
	最大くわえ口高さ	mm	inch

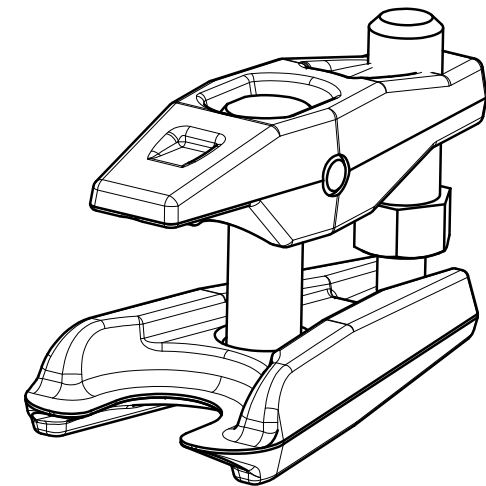
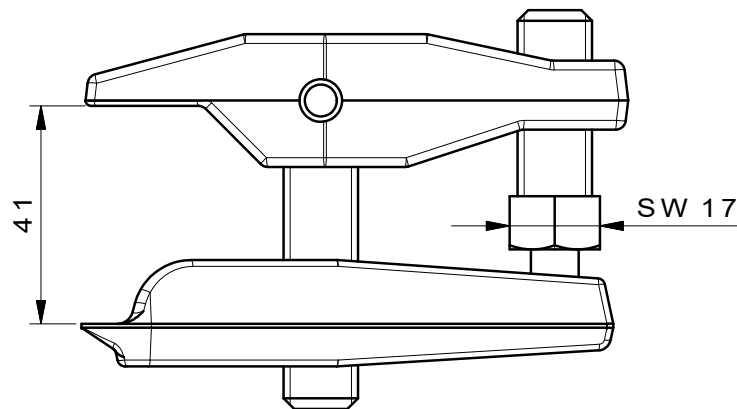
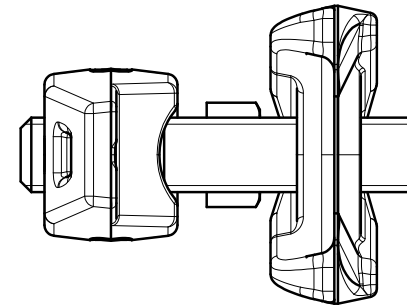
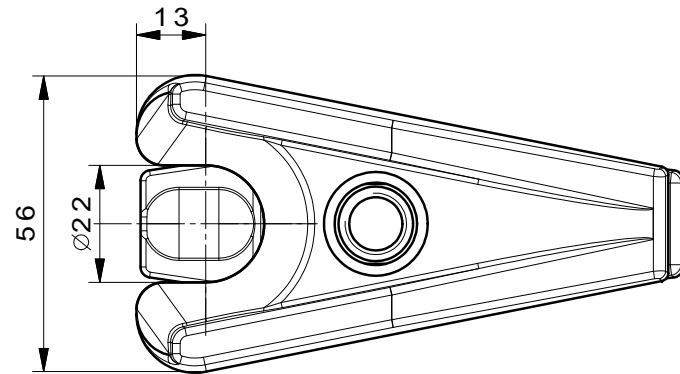

 Kleinbongartz & Kaiser oHG Werkzeugfabrik Hilden - Germany	Dokumentname: 129-1_Kugelgelenk-Ausdrücker		Toleranz: DIN ISO 2768-m		
	Dokumentbeschreibung: Baugruppe		Material: Hoch legierter Werkzeugstahl / High alloy tool steel		
	Erstellt / Geprüft von: Schultes	Erstellungsdatum: 30/03/2015	Maßstab: 1:1		
Teilbeschreibung: Kugelgelenk-Ausdrücker/ Adjustable ball joint extractors lever type			Wärmebehandlung / Härte: vergüteter Stahl/ tempered steel		
			Oberflächenbehandlung:		
Artikelnummer / ZNR.: 129-1		Dokumentversion: -	Schutzvermerk ISO 16016 beachten		