



商品名

ボールジョイントエキストラクター、レバータイプ





ボールジョイント分解時のボールジャーナル、タイロットのタイロッドヘッドの押し出し用。乗用自動車、ライトバン、中型貨物自動車用。

商品番号 129-2

シリーズ 129-2

JANコード 4021176024771



技術属性	メートル	インペリアル
 フォーク開口部	32 mm	1 1/4 inch
 レバークランプ領域	70 mm	2 3/4 inch
 公称サイズのボールジョイント用 DIN ISO 7803	27 - 40 mm	
 用途	universal	universal
 最大トルク	35 Nm	25.8 ft lb
 最大許容負荷	3 t	3.3 US t
 重量	1.13 kg	
 最小くわえ口高さ	2 - 15 mm	1/8 - 5/8 inch
 最大くわえ口高さ	mm	inch

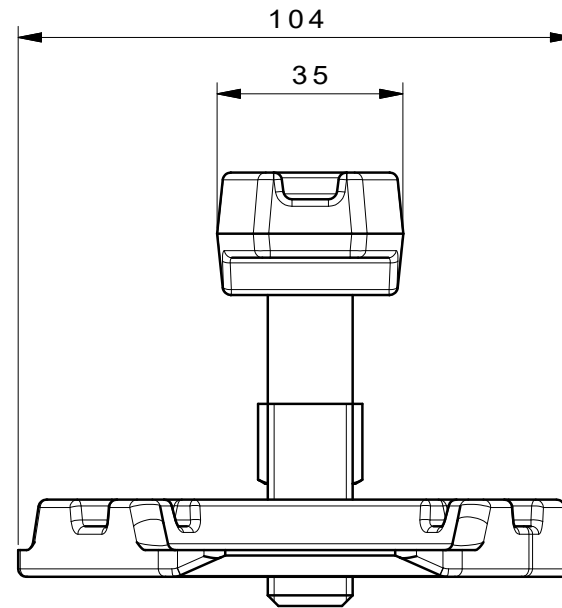
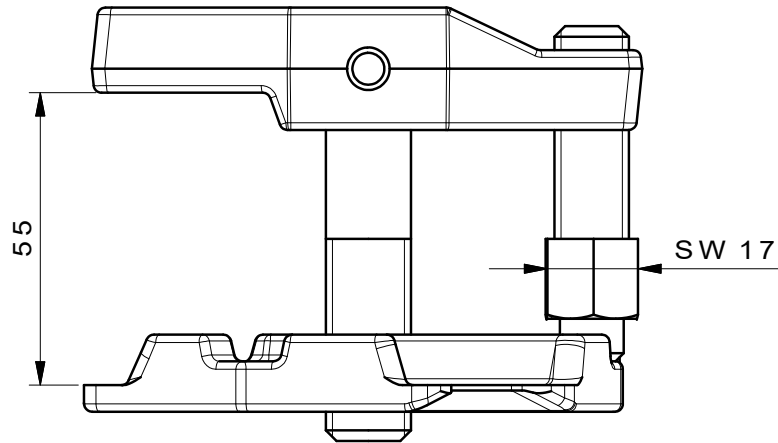
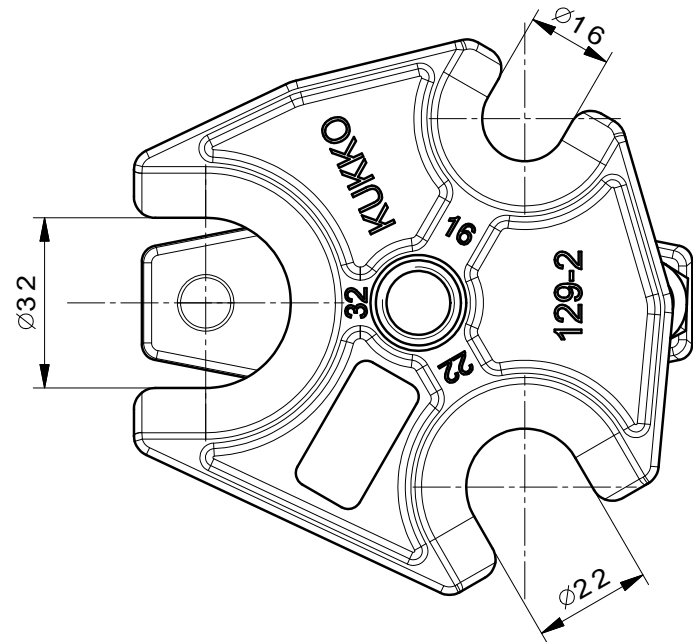

 Kleinbongartz & Kaiser oHG Werkzeugfabrik Hilden - Germany	Dokumentname: 129-2_Kugelgelenk-Ausdrücker		Toleranz: DIN ISO 2768-m	
	Dokumentbeschreibung: Baugruppe		Material: Hoch legierter Werkzeugstahl / High alloy tool steel	
Erstellt von: Breidenbach	Erstellungsdatum: 30/03/2015	Maßstab: 1:1		
Teilbeschreibung: Kugelgelenk-Ausdrücker/ Adjustable ball joint extractors lever type			Wärmebehandlung / Härte: vergüteter Stahl/ tempered steel	
Oberflächenbehandlung:			Schutzvermerk ISO 16016 beachten	
Artikelnummer / ZNR.: 129-2		Dokumentversion: -		