



商品名

## ボールジョイントエキストラクター、レバータイプ

ボールジョイント分解時のボールジャーナル、乗用自動車のタイロッドのタイロッドヘッドの押し出し用。

商品番号 129-4-30

シリーズ 129-4-30

JANコード 4021176102653

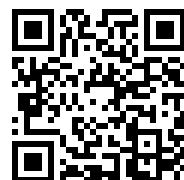

技術属性	メートル	インペリアル
 フォーク開口部	30 mm	1 3/16 inch
 レバークランプ領域	70 mm	2 3/4 inch
 公称サイズのボールジョイント用	35 mm	
 用途	insb. / esp. Audi R8	insb. / esp. Audi R8
 重量	2.8 kg	
 max. 最大トルク	85 Nm	62 ft lb
 max. 最大許容負荷	10 t	11 US t
 最小くわえ口高さ	4 - 20 mm	3/16 - 3/4 inch
 最大くわえ口高さ	mm	inch

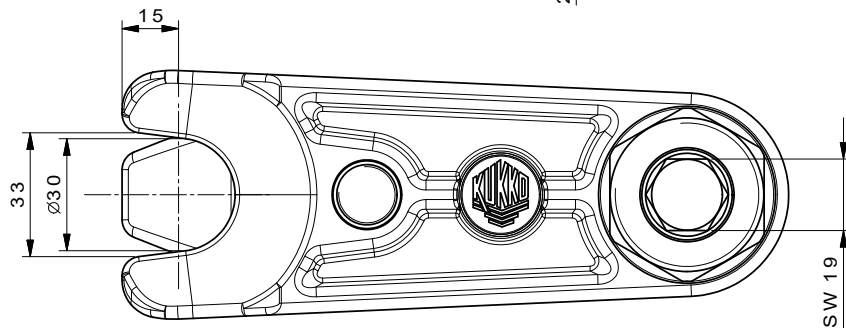
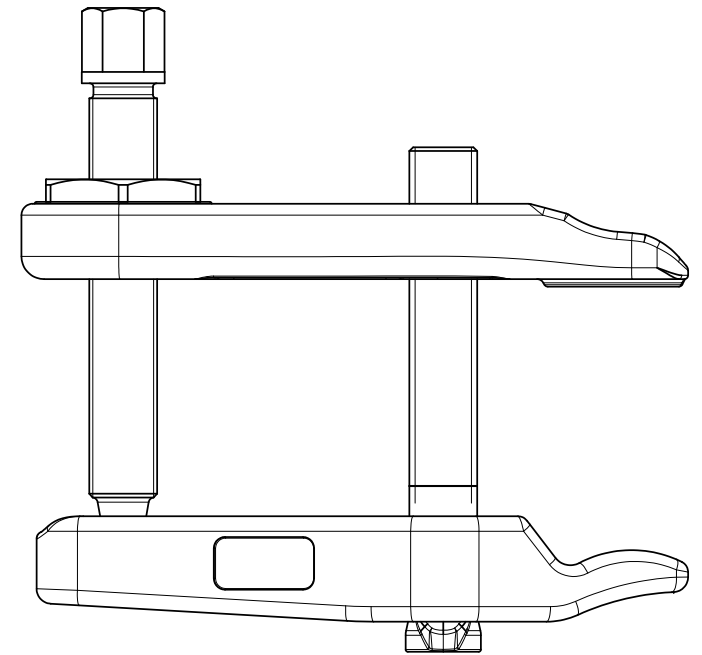
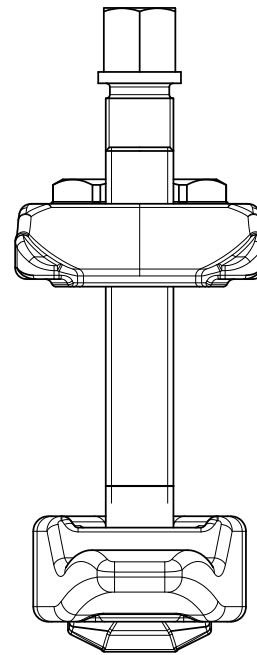
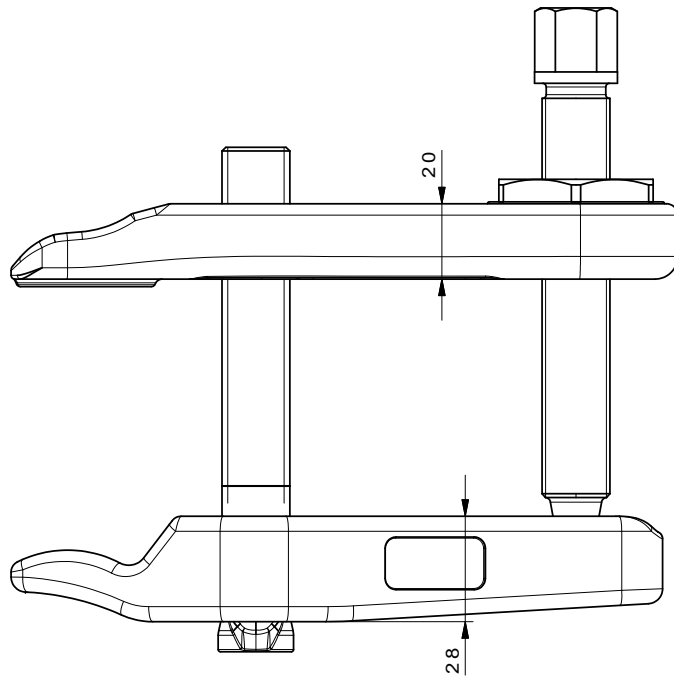
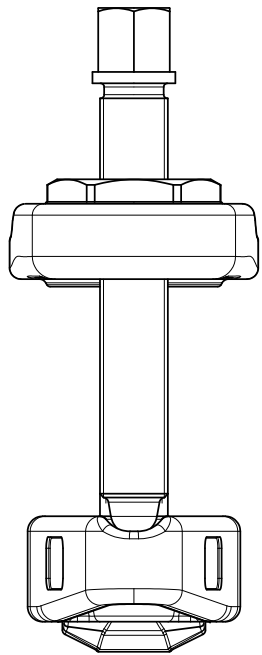
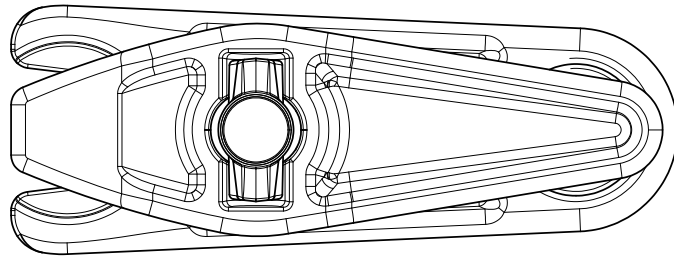

	<b>Kleinbongartz &amp; Kaiser oHG</b> Werkzeugfabrik Hilden - Germany		Dokumentname: 129-4-30_Kugelgelenk-Ausdrücker	Toleranz: DIN ISO 2768-m
	Teilbeschreibung: Kugelgelenk-Ausdrücker/ Adjustable ball joint extractors lever type		Dokumentbeschreibung: ZSB	Material: Hoch legierter Werkzeugstahl / High alloy tool steel
Artikelnummer / ZNR.: 129-4-30		Erstellt / Geprüft von: Schultes	Erstellungsdatum: 04/03/2015	Maßstab: 1:1
Wärmebehandlung / Härte: vergüteter Stahl/ tempered steel			Oberflächenbehandlung:	
Schutzvermerk ISO 16616 beachten				