



商品名

## 大型トラック、バス、建設車両用 ボールジョイントエキストラクター、レバータイプ









ボールジョイント取外しにおけるボールスタッドの引き抜き、およびタイロットからのタイロットヘッドの引き抜きに。

商品番号 129-4

シリーズ 129-3/-4

JANコード 4021176271021



	技術属性	メートル	インペリアル
	フォーク開口部	40 mm	1 5/8 inch
	レバークランプ領域	85 mm	3 3/8 inch
 DIN ISO 7803	公称サイズのボールジョイント用	50 mm	
	用途	schwere LKW, Busse und Baufahrzeuge / heavy trucks, busses and construction vehicles	schwere LKW, Busse und Baufahrzeuge / heavy trucks, busses and construction vehicles
	最大トルク	125 Nm	92.1 ft lb
	最大許容負荷	15 t	16.5 US t
	重量	3.26 kg	
	最小くわえ口高さ	4,5 - 28 mm	3/16 - 1 1/8 inch
	最大くわえ口高さ	mm	inch

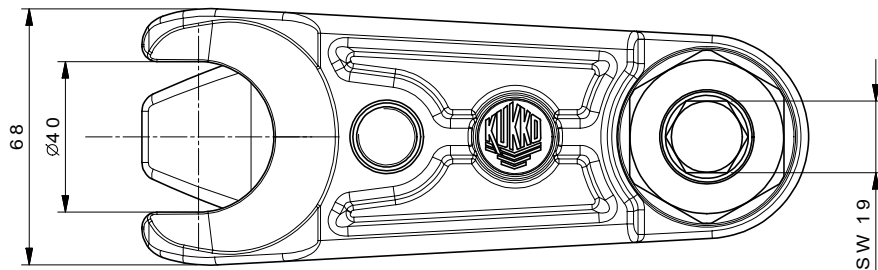
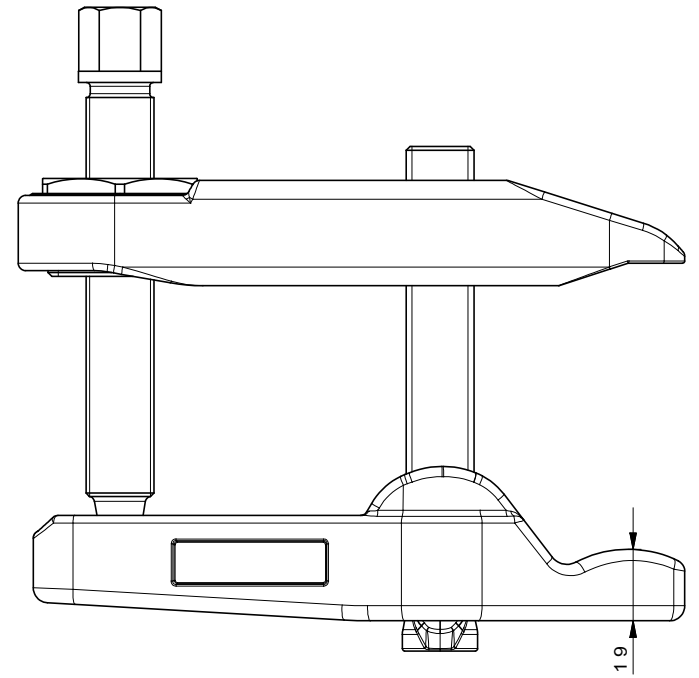
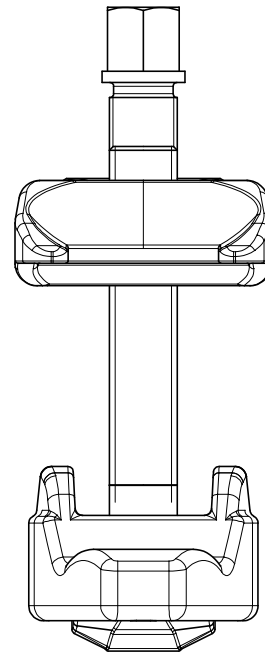
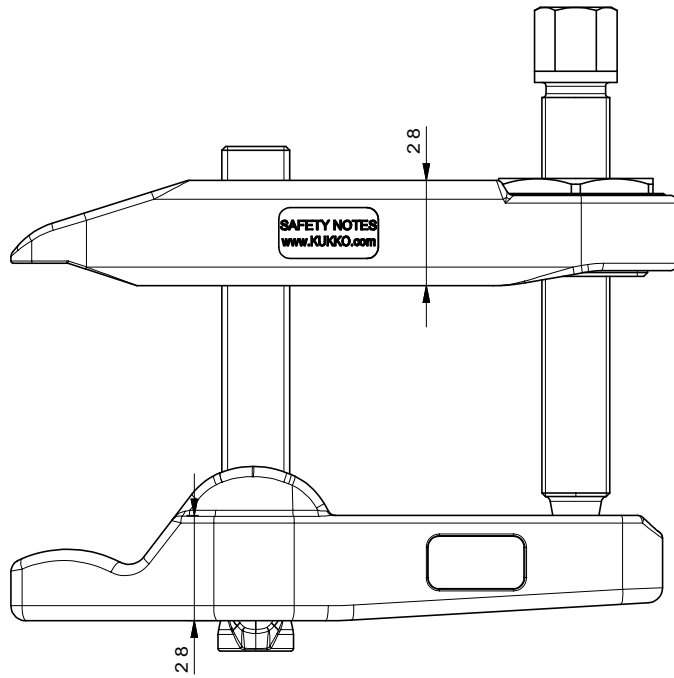
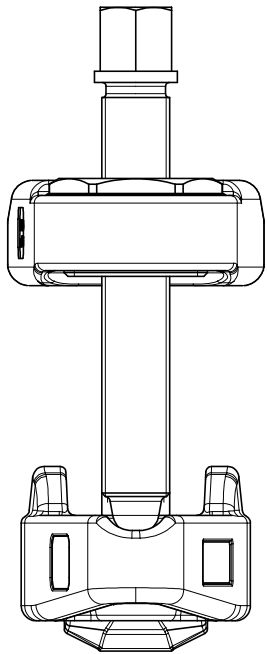
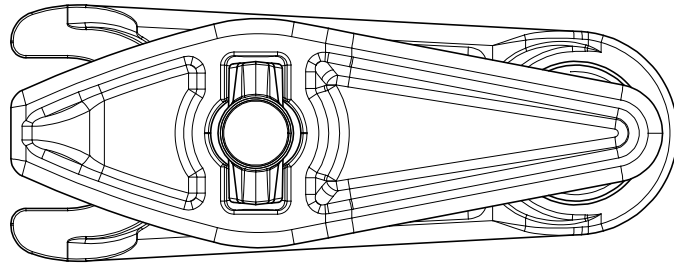

 <b>Kleinbongartz &amp; Kaiser oHG</b> <b>Werkzeugfabrik Hilden - Germany</b>	Dokumentname: <b>129-4_Kugelgelenk-Ausdrücker</b>	Toleranz: <b>DIN ISO 2768-m</b>
	Dokumentbeschreibung: <b>Baugruppe</b>	Material: <b>Hoch legierter Werkzeugstahl / High alloy tool steel</b>
Erstellt / Geprüft von: <b>Schultes</b>	Erstellungsdatum: <b>04/03/2015</b>	Maßstab: <b>1:1</b>
Teilbeschreibung: <b>Kugelgelenk-Ausdrücker / Adjustable ball joint extractors lever type, universal for heavy trucks, buses and construction vehicles.</b>		Wärmebehandlung / Härte: <b>vergüteter Stahl / tempered steel</b>
Artikelnummer / ZNR.: <b>129-4</b>	Dokumentversion: <b>-</b>	Schutzvermerk ISO 16016 beachten