



Nazwa produktu

## Ściągacz 3-ramienny uniwersalny „Economy”







Do ściągania łożysk, kół zębatach, tarcz, itp.

Numer artykułu 130-10

Seria 130

EAN 4021176918834



	Cecha techniczna	Metryczne	Imperial
	Odległość mocowania zewnętrzna	50 - 110 mm	2 - 4 3/8 inch
	Głębokość mocowania	100 mm	3 7/8 inch
	Zewnętrzny łeb walcowy o gnieździe sześciokątnym	17 mm	
max.	Dopuszczalne obciążenie	3 t	3,30 US t
	Ciężar	1.24 kg	
	Przestrzeń poniżej	9 mm	3/8 inch
	Raum nebendran	32 mm	1 1/4 inch
	Liczba ramion	3	3



## Technologie



### **PUSH TO UNLOCK**

System odblokowujący do szybkiego mocowania i łatwego odbezpieczenia.



### **SWITCH**

Optymalne dopasowanie wrzeciona do wału dzięki dwustronnej końcówce wrzeciona.



## Części zamienne

<b>Numer artykułu</b>	<b>Nazwa produktu</b>
614135	Mechaniczne wrzeciono naciskowe.
130-10-T	Poprzeczka ściągacza
0-100-S	3 ramiona ściągacza (zestaw)

## Akcesoria

<b>Numer artykułu</b>	<b>Nazwa produktu</b>
K-600-014	Zestaw wymiennych elementów dociskowych do wrzecion KUKKO

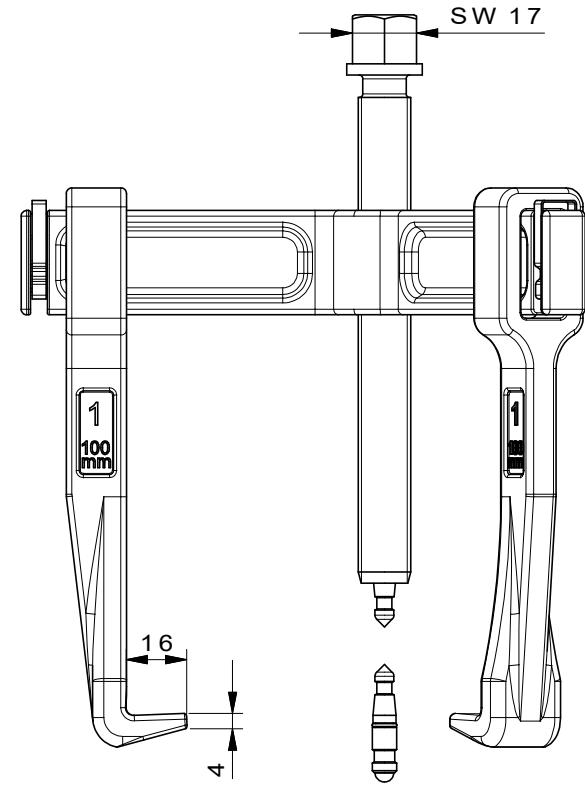
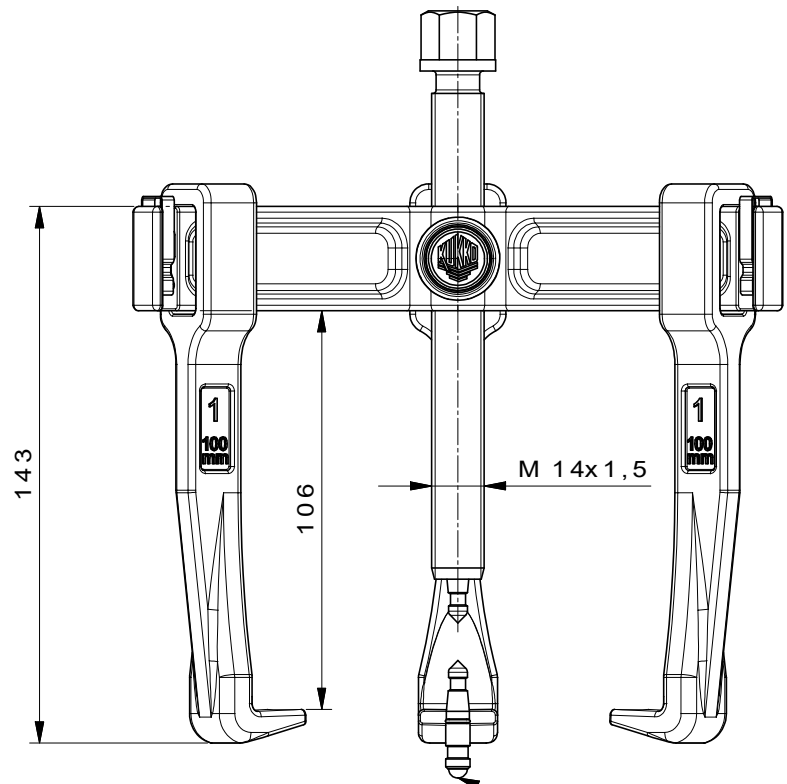

Mit Wechseldruckstück

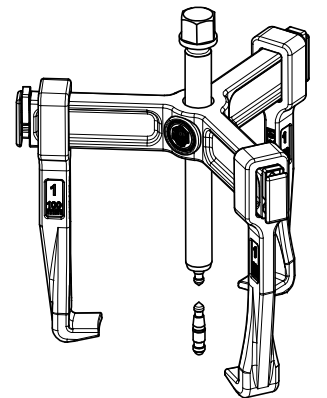
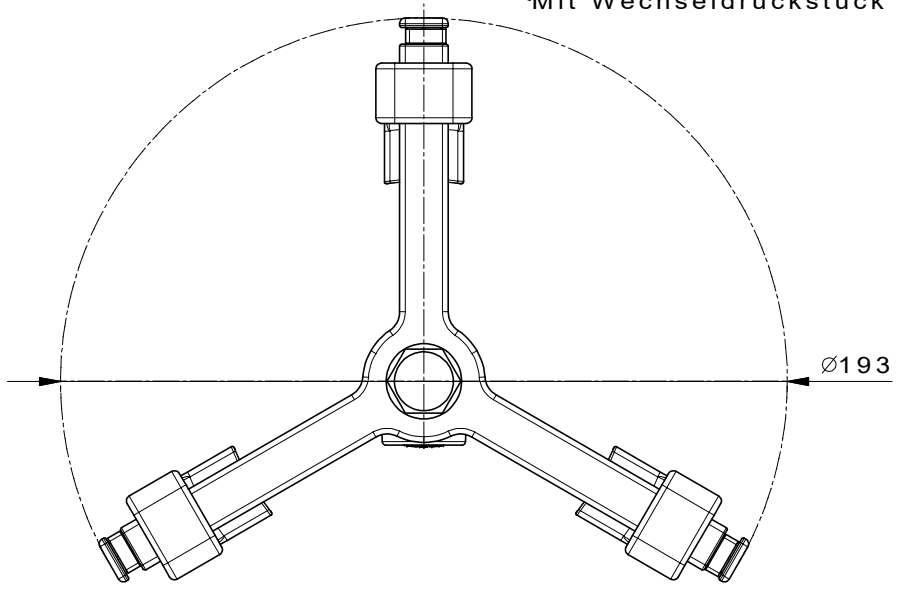

 <b>Kleinbongartz &amp; Kaiser oHG</b> Werkzeugfabrik Hilden - Germany	Dokumentname: 130-10_3-armiger Universalabzieher-Vario	Toleranz: DIN ISO 2768-m
	Dokumentbeschreibung: Baugruppe	Material: Hoch legierter Werkzeugstahl / High alloy tool steel
Erstellt von: Schultes	Erstellungsdatum: 11/04/2016	Maßstab: 1:1
Teilbeschreibung: 3-armiger Universalabzieher-Vario/ Universal 2-jaw puller "Vario"		Wärmebehandlung / Härte: vergüteter Stahl/ tempered steel
Artikelnummer / ZNR.: 130-10		Oberflächenbehandlung: Schutzvermerk ISO 16016 beachten