



商品名 \*

## セパレーター







アームに十分な場所が取れない場合の、ボールベアリング、ローラーベアリング、内輪、その他平らに位置しているパーツのプーリングに。

商品番号 15-0

シリーズ 15

JANコード 4021176006951



	技術属性	メートル	インペリアル
	シャフトの直径	8 - 60 mm	3/8 - 2 3/8 inch
	サイドボルトの間隔	60 mm	2 3/8 inch
	重量	0.695 kg	
	下部の空間	0 mm	0 inch
	隣接する空間	60 mm	2 3/8 inch
	スパン 外側	8 - 60 mm	3/8 - 2 3/8 inch
	クランプ深さ	150 mm	5 7/8 inch



必要:

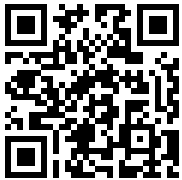

プーリング装置  
18-0



## 交換部品

商品番号	商品名
015122	ナット付きサイドボルト

## は次のものの構成要素です:

商品番号	商品名
15-K	セパレーター_セット
WT-1-INDUSTRIE	プーラー品目 - 工業
WT-100+C	プーラー品目 - 外抜きプーリング - BASIC+

## は次のものの予備部品です:

商品番号	商品名
15-K	セパレーター_セット

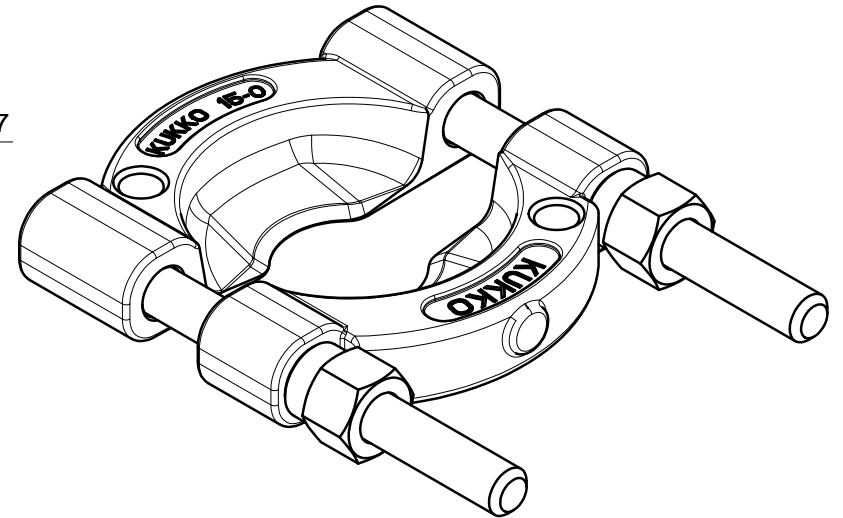
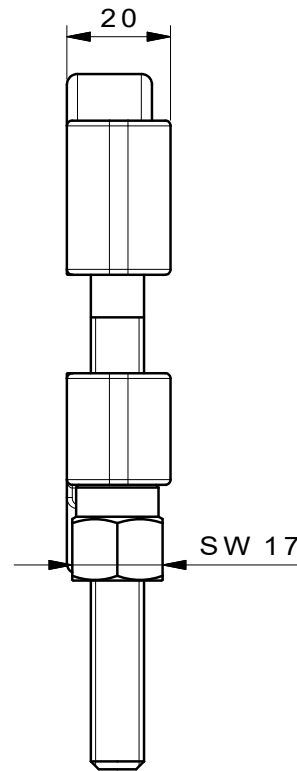
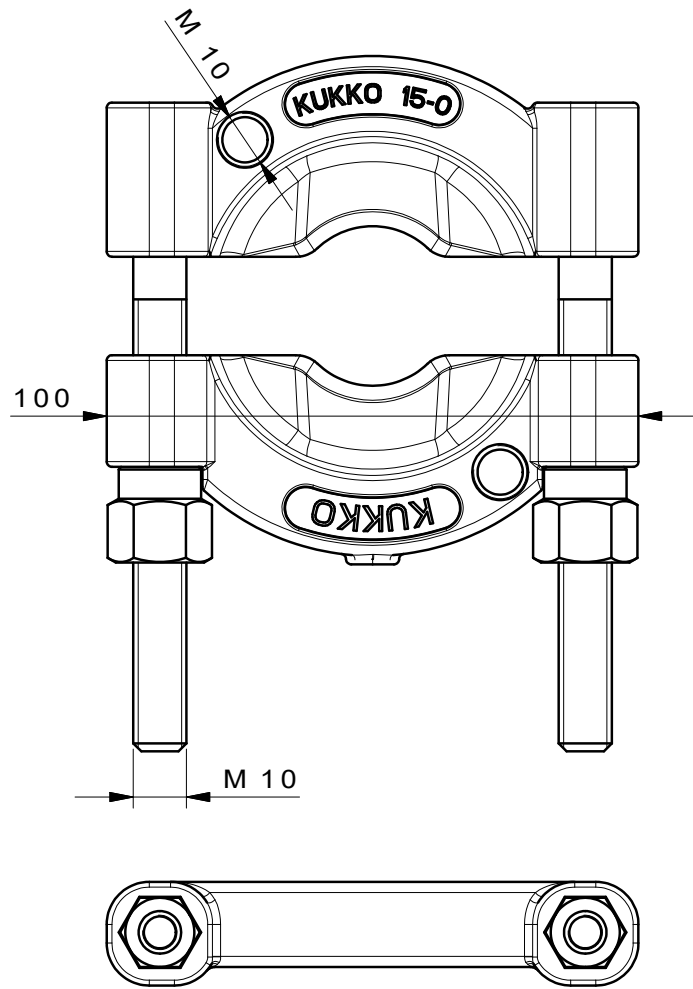

 <b>Kleinbongartz &amp; Kaiser oHG</b> Werkzeugfabrik Hilden - Germany	Dokumentname: <b>15-0_Trennvorrichtung</b>		Toleranz: <b>DIN ISO 2768-m</b>	
	Dokumentbeschreibung: <b>Baugruppe</b>		Material: <b>Hoch legierter Werkzeugstahl / High alloy tool steel</b>	
	Erstellt von: <b>Schultes</b>	Erstellungsdatum: <b>11/04/2016</b>	Maßstab: <b>1:1</b>	
Teilbeschreibung: <b>Trennvorrichtung /Separators</b>			Wärmebehandlung / Härte: <b>vergüteter Stahl/ tempered steel</b>	
			Oberflächenbehandlung:	
Artikelnummer / ZNR.: <b>15-0</b>		Dokumentversion: <b>-</b>	Schutzvermerk <b>ISO 16016 beachten</b>	