



Название артикула *

Сепаратор

Для демонтажа подшипников, роликоподшипников, внутренних колец и других плотно прилегающих деталей, когда для захватов не хватает места.

№ арт. 15-0

Серия 15

штрих-код 4021176006951



	Техническая характеристика	метрический	в дюймах
	Диаметр вала	8 - 60 mm	3/8 - 2 3/8 inch
	Расстояние между боковыми штоками	60 mm	2 3/8 inch
	Вес	0.695 kg	
	Raum unterhalb	0 mm	0 inch
	Raum nebendran	60 mm	2 3/8 inch
	Ширина фиксации внешняя	8 - 60 mm	3/8 - 2 3/8 inch
	Глубина фиксации	150 mm	5 7/8 inch



также потребуется

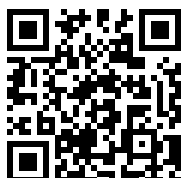

Съемное приспособление

18-0



Запасная часть

№ арт.	Название артикула
015122	Боковой болт с гайкой

является частью

№ арт.	Название артикула
15-K	Сепаратор в наборе
WT-1-INDUSTRIE	Набор съёмников для грузовиков, автобусов, прицепов
WT-100+C	Набор съёмников для наружного демонтажа, серия Basic+

служит запчастью для

№ арт.	Название артикула
15-K	Сепаратор в наборе

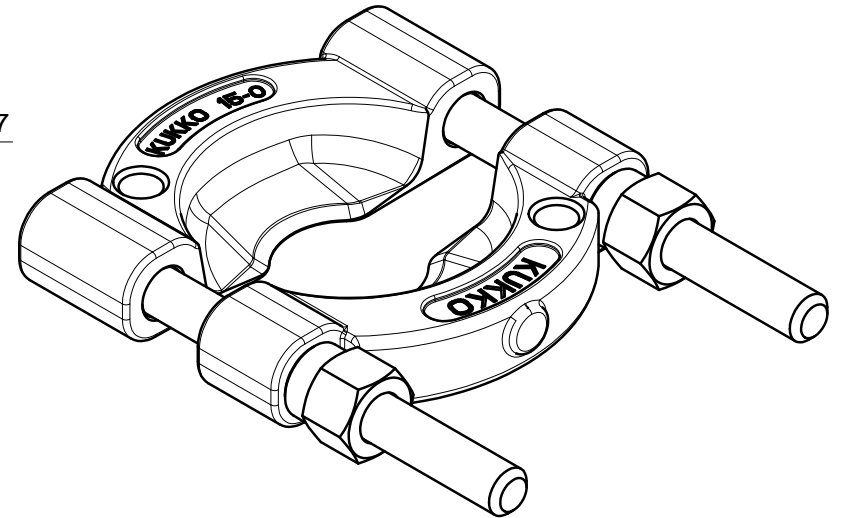
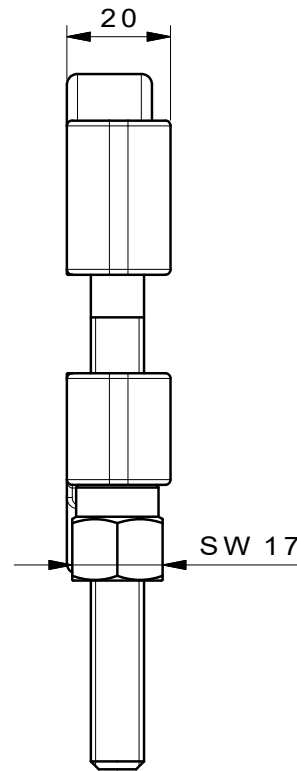
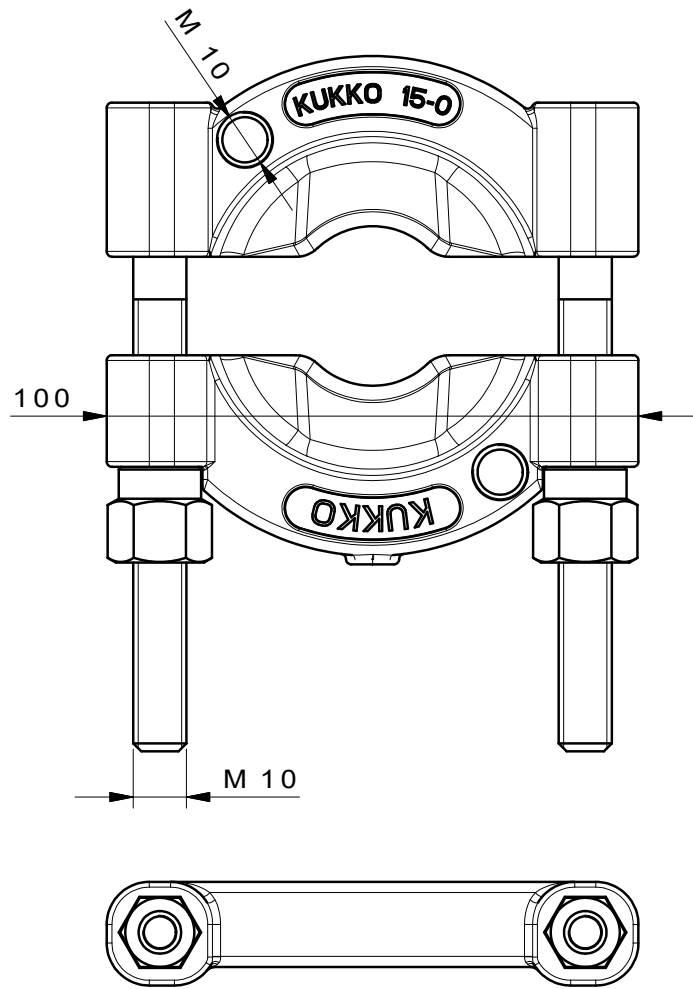

 Kleinbongartz & Kaiser oHG Werkzeugfabrik Hilden - Germany	Dokumentname: 15-0_Trennvorrichtung		Toleranz: DIN ISO 2768-m
	Dokumentbeschreibung: Baugruppe		Material: Hoch legierter Werkzeugstahl / High alloy tool steel
	Erstellt von: Schultes	Erstellungsdatum: 11/04/2016	Maßstab: 1:1
Teilbeschreibung: Trennvorrichtung /Separators			Wärmebehandlung / Härte: vergüteter Stahl/ tempered steel
			Oberflächenbehandlung:
Artikelnummer / ZNR.: 15-0	Dokumentversion: -	Schutzvermerk ISO 16016 beachten	