



Nazwa produktu

Przyrząd rozdzielający

Do ściągania łożysk kulkowych, łożysk wałeczkowych, pierścieni wewnętrznych i innych płasko przylegających elementów, gdy niemożliwe jest zastosowanie ramion ściągacza z powodu braku dostatecznej przestrzeni.

Numer artykułu 15-1

Seria 15

EAN 4021176007033



Cecha techniczna

Metryczne

Imperial

	Cecha techniczna	Metryczne	Imperial
	Średnica wału	12 - 75 mm	3/16 - 3 inch
	Rozstaw trzpieni bocznych	75 mm	3 inch
	Ciężar	1.105 kg	
	Przeźrzeń poniżej	0 mm	0 inch
	Raum nebendran	75 mm	3 inch
	Odległość mocowania zewnętrzna	12 - 75 mm	1/2 - 3 inch
	Głębokość mocowania	200 mm	7 7/8 inch



Należy uzupełnić o

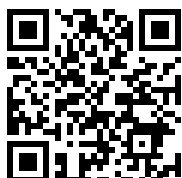

Przyrząd ściągający

18-1



Części zamienne

Numer artykułu	Nazwa produktu
015145	Boczna śruba z nakrętką

Stanowi część

Numer artykułu	Nazwa produktu
15-A	Zestaw przyrządów rozdzielających

Jest częścią zamienną do

Numer artykułu	Nazwa produktu
15-A	Zestaw przyrządów rozdzielających

Zawarty również w

Numer artykułu	Nazwa produktu
WT-014	Asortyment ściągaczy "Motoryzacja — podwozie

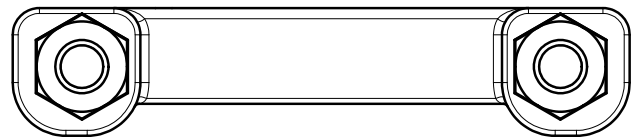
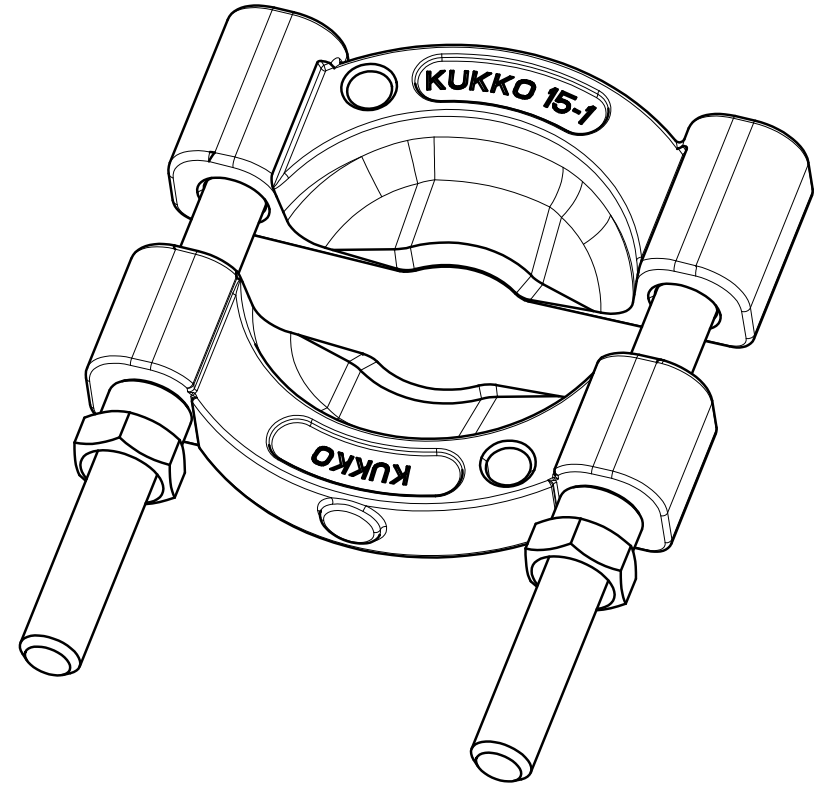
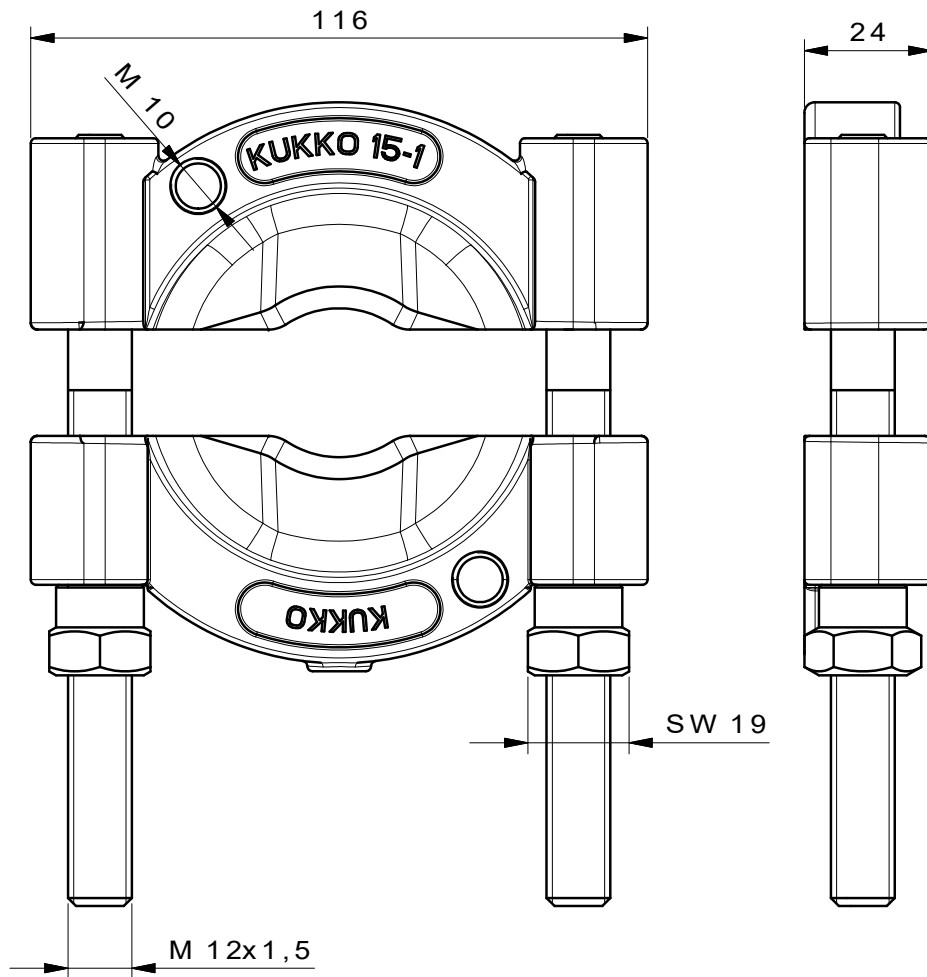

 Kleinbongartz & Kaiser oHG Werkzeugfabrik Hilden - Germany	Dokumentname: 15-1_Trennvorrichtung		Toleranz: DIN ISO 2768-m	
	Dokumentbeschreibung: Baugruppe		Material: Hoch legierter Werkzeugstahl / High alloy tool steel	
	Erstellt von: Schultes	Erstellungsdatum: 08/04/2016	Maßstab: 1:1	
Teilbeschreibung: Trennvorrichtung /Separators			Wärmebehandlung / Härte: vergüteter Stahl/ tempered steel	
			Oberflächenbehandlung:	
Artikelnummer / ZNR.: 15-1		Dokumentversion: -	Schutzvermerk ISO 16016 beachten	