



Название артикула

Сепаратор

Для демонтажа подшипников, роликоподшипников, внутренних колец и других плотно прилегающих деталей, когда для захватов не хватает места.

№ арт. 15-1

Серия 15

штрих-код 4021176007033



	Техническая характеристика	метрический	в дюймах
	Диаметр вала	12 - 75 mm	3/16 - 3 inch
	Расстояние между боковыми штоками	75 mm	3 inch
	Вес	1.105 kg	
	Raum unterhalb	0 mm	0 inch
	Raum nebendran	75 mm	3 inch
	Ширина фиксации внешняя	12 - 75 mm	1/2 - 3 inch
	Глубина фиксации	200 mm	7 7/8 inch



также потребуется

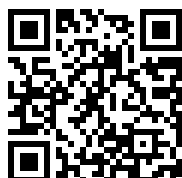

Съемное приспособление

18-1



Запасная часть

№ арт.	Название артикула
015145	Боковой болт с гайкой

является частью

№ арт.	Название артикула
15-A	Сепаратор в наборе

служит запчастью для

№ арт.	Название артикула
15-A	Сепаратор в наборе

также ВХОДИТ В

№ арт.	Название артикула
WT-014	Набор съёмников для ремонта ходовой части

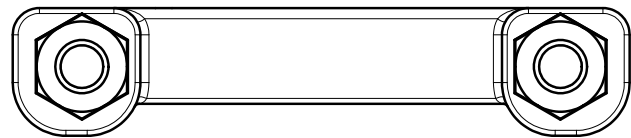
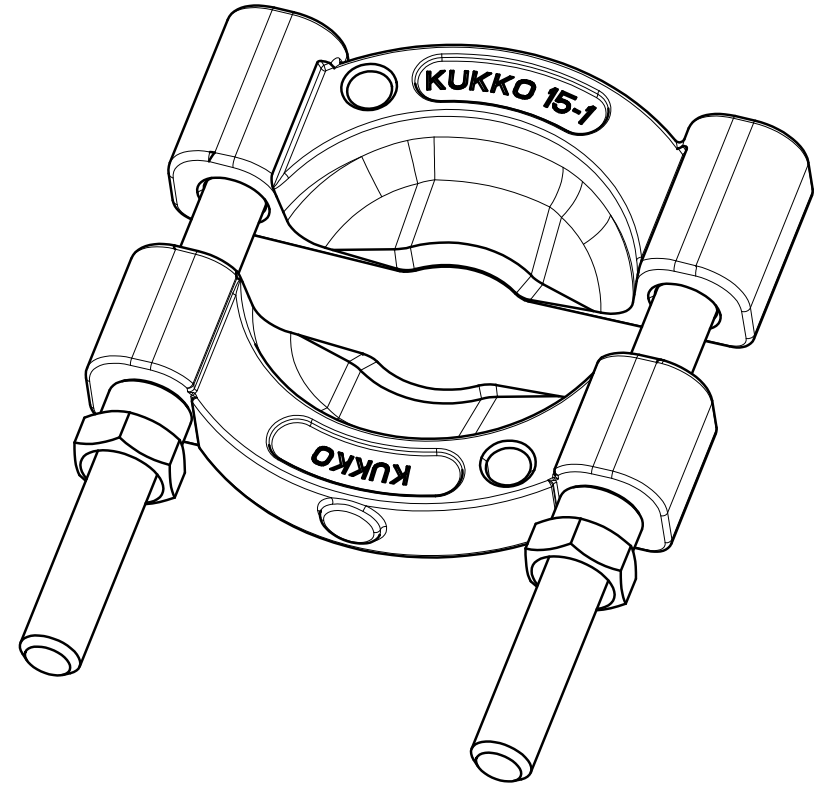
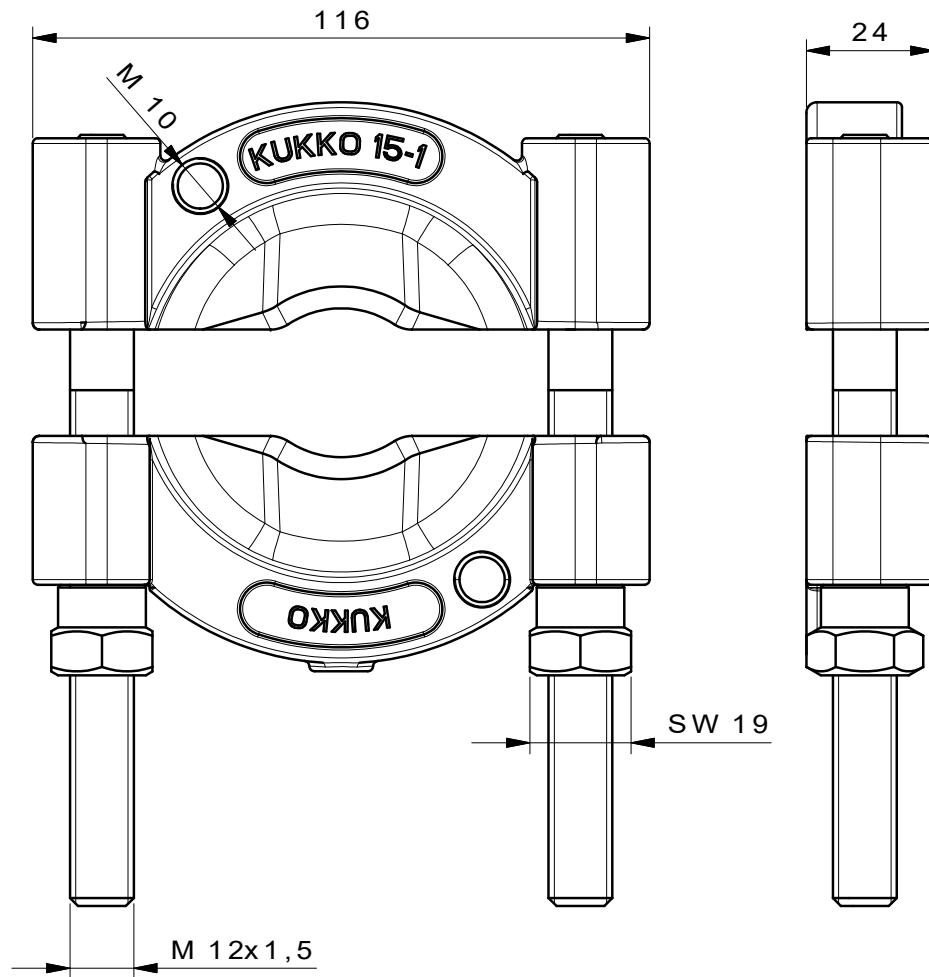

 Kleinbongartz & Kaiser oHG Werkzeugfabrik Hilden - Germany	Dokumentname: 15-1_Trennvorrichtung		Toleranz: DIN ISO 2768-m		
	Dokumentbeschreibung: Baugruppe		Material: Hoch legierter Werkzeugstahl / High alloy tool steel		
	Erstellt von: Schultes	Erstellungsdatum: 08/04/2016	Maßstab: 1:1		
Teilbeschreibung: Trennvorrichtung /Separators			Wärmebehandlung / Härte: vergüteter Stahl/ tempered steel		
			Oberflächenbehandlung:		
Artikelnummer / ZNR.: 15-1		Dokumentversion: -	Schutzvermerk ISO 16016 beachten		