



Название артикула

## Сепаратор

Для демонтажа подшипников, роликоподшипников, внутренних колец и других плотно прилегающих деталей, когда для захватов не хватает места.

№ арт. 15-2

Серия 15

штрих-код 4021176007118

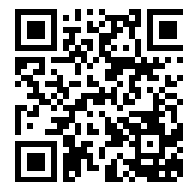

	Техническая характеристика	метрический	в дюймах
	Диаметр вала	22 - 115 mm	7/8 - 4 1/2 inch
	Расстояние между боковыми штоками	115 mm	4 1/2 inch
	Вес	2.9 kg	
	Raum unterhalb	0 mm	0 inch
	Raum nebendran	115 mm	4 1/2 inch
	Ширина фиксации внешняя	22 - 115 mm	7/8 - 4 1/2 inch
	Глубина фиксации	250 mm	9 7/8 inch



также потребуется

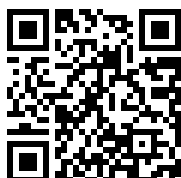

**Съёмное приспособление**

18-2

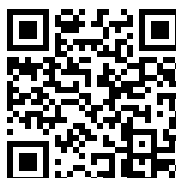

**Гидравлический съёмник  
(включая механический  
шпиндель)**

18-2-B



## Запасная часть

№ арт.	Название артикула
015210	Боковой болт с гайкой

## является частью

№ арт.	Название артикула
WT-008	Набор съёмников для грузовиков, автобусов, прицепов, серия Basic
WT-010	Набор съёмников для грузовиков, автобусов, прицепов, серия Top
15-B	Сепаратор в наборе
30-20-T	Набор съёмников для грузовиков, автобусов, прицепов, серия Basic
WT-50	Набор съёмников для промышленного применения, серия Top
K-20-15	Универсальный съёмник с сепаратором в наборе
29-B	Универсальный демонтажный набор, в футляре TANOS-Systainer®
30-20+T	Набор съёмников для грузовиков, автобусов, прицепов, серия Basic+



## служит запчастью для

№ арт.	Название артикула
WT-008	Набор съёмников для грузовиков, автобусов, прицепов, серия Basic
15-B	Сепаратор в наборе
K-20-15	Универсальный съёмник с сепаратором в наборе
29-B	Универсальный демонтажный набор, в футляре TANOS-Systainer®

## также входит в

№ арт.	Название артикула
WT-008	Набор съёмников для грузовиков, автобусов, прицепов, серия Basic
WT-010	Набор съёмников для грузовиков, автобусов, прицепов, серия Top
30-20-T	Набор съёмников для грузовиков, автобусов, прицепов, серия Basic
WT-50	Набор съёмников для промышленного применения, серия Top
K-20-15	Универсальный съёмник с сепаратором в наборе
30-20+T	Набор съёмников для грузовиков, автобусов, прицепов, серия Basic+

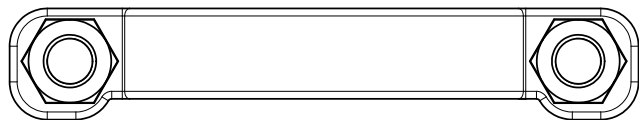
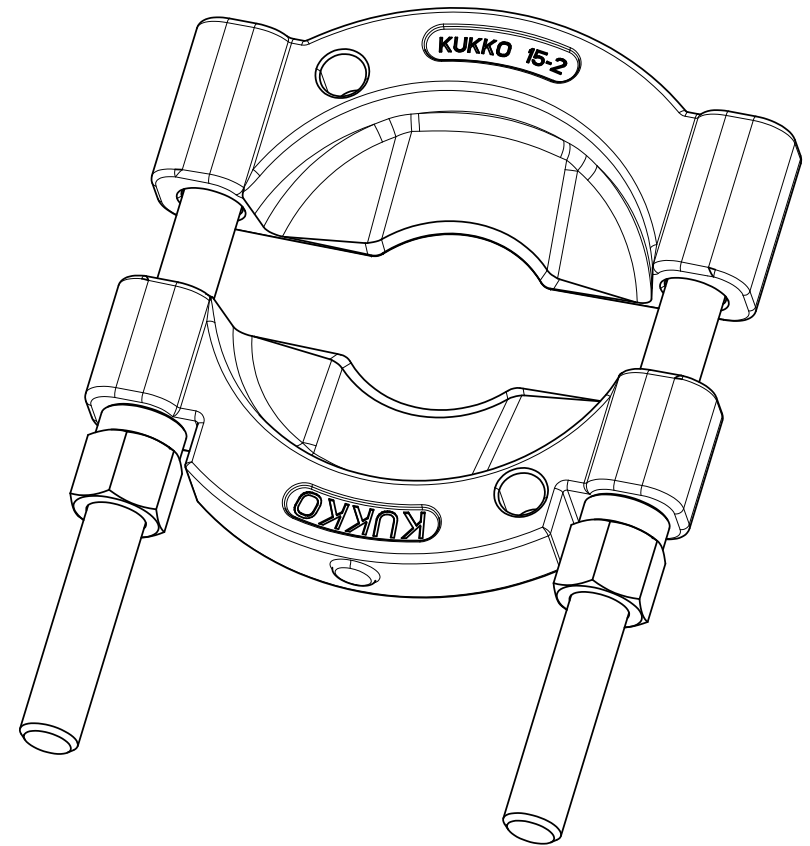
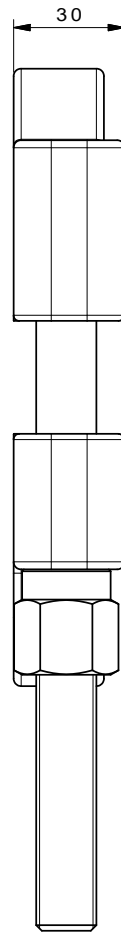
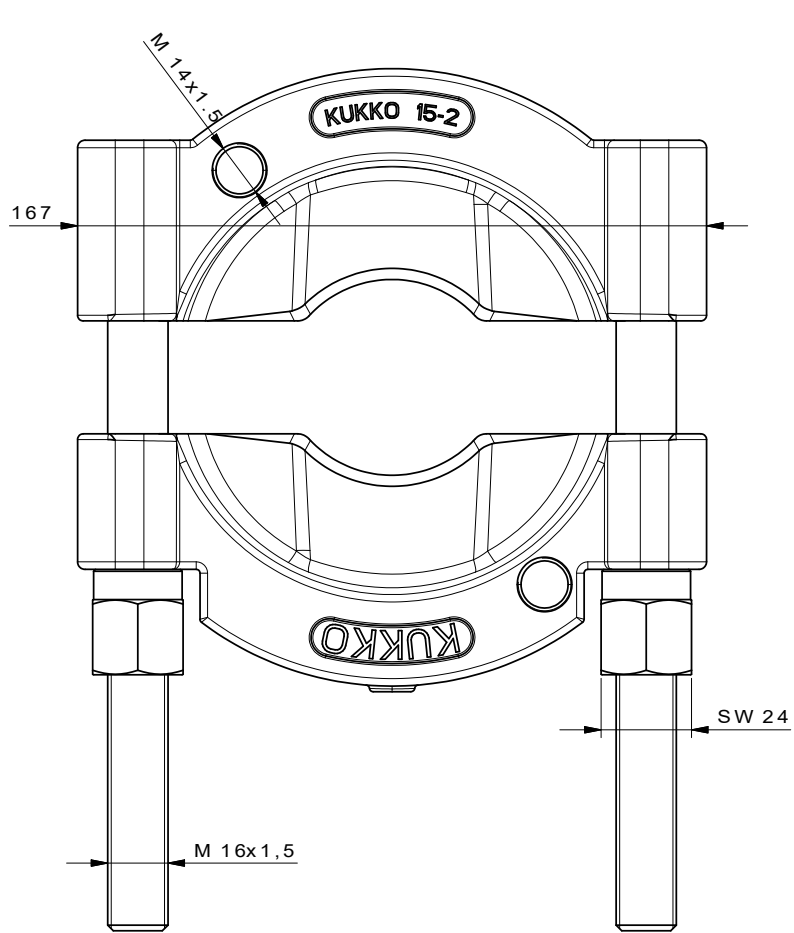

 <b>Kleinbongartz &amp; Kaiser oHG</b> Werkzeugfabrik Hilden - Germany	Dokumentname: 15-2_Trennvorrichtung	Toleranz: DIN ISO 2768-m
	Dokumentbeschreibung: Baugruppe	Material: Hoch legierter Werkzeugstahl / High alloy tool steel
	Erstellt von: Schultes	Erstellungsdatum: 08/04/2016
Teilbeschreibung: Trennvorrichtung / Separators		Wärmebehandlung / Härte: vergüteter Stahl/ tempered steel
		Oberflächenbehandlung:
Artikelnummer / ZNR.: 15-2	Dokumentversion: -	Schutzvermerk ISO 16016 beachten