



Ürün adı

Ayırıcılar

Çektirme kolları için yeterli yer olmadığında bilyeli yatakları, makaralı rulmanları, iç bilezikleri ve diğer gömülü oturan parçaları çıkarmak için.

Ürün No. 15-2

Seriler 15





EAN 4021176007118



Teknik özellik

Metrik

Imparatorluk

	Şaft çapı	22 - 115 mm	7/8 - 4 1/2 inch
	Yan civataların mesafesi	115 mm	4 1/2 inch
	Ağırlık	2.9 kg	
	Raum unterhalb	0 mm	0 inch
	Raum nebendran	115 mm	4 1/2 inch
	Açılma genişliği	22 - 115 mm	7/8 - 4 1/2 inch
	Derinlik	250 mm	9 7/8 inch



...ile tamamlanması gerekir

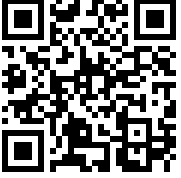

Çektirme
18-2

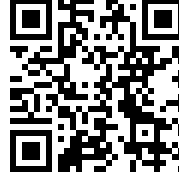

Hidrolik çekme tertibatı
(mekanik mil dahil)
18-2-B



Yedek parça

Ürün No.	Ürün adı
015210	Somunlu yan civata

Parçasıdır

Ürün No.	Ürün adı
WT-008	Çektirme ürün yelpazesi - NFZ - BASIC
WT-010	Çektirme ürün yelpazesi - NFZ - TOP
15-B	Ayırıcı setleri
30-20-T	Çektirme - Sanayi için - BASIC
WT-50	Çektirme - Sanayi için - TOP
K-20-15	Üniversal çektirme ve ayırıcı seti
29-B	üniversal çektirme seti - TANOS-Systainer®
30-20+T	Çektirme - Sanayi için - BASIC+



In yedek parçası

Ürün No.	Ürün adı
WT-008	Çektirme ürün yelpazesi - NFZ - BASIC
15-B	Ayırıcı setleri
K-20-15	Üniversal çektirme ve ayırıcı seti
29-B	üniversal çektirme seti - TANOS-Systainer®

De içinde bulunur

Ürün No.	Ürün adı
WT-008	Çektirme ürün yelpazesi - NFZ - BASIC
WT-010	Çektirme ürün yelpazesi - NFZ - TOP
30-20-T	Çektirme - Sanayi için - BASIC
WT-50	Çektirme - Sanayi için - TOP
K-20-15	Üniversal çektirme ve ayırıcı seti
30-20+T	Çektirme - Sanayi için - BASIC+

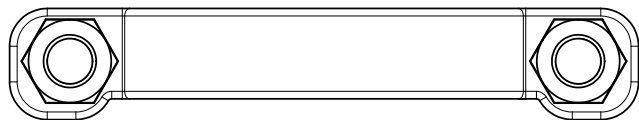
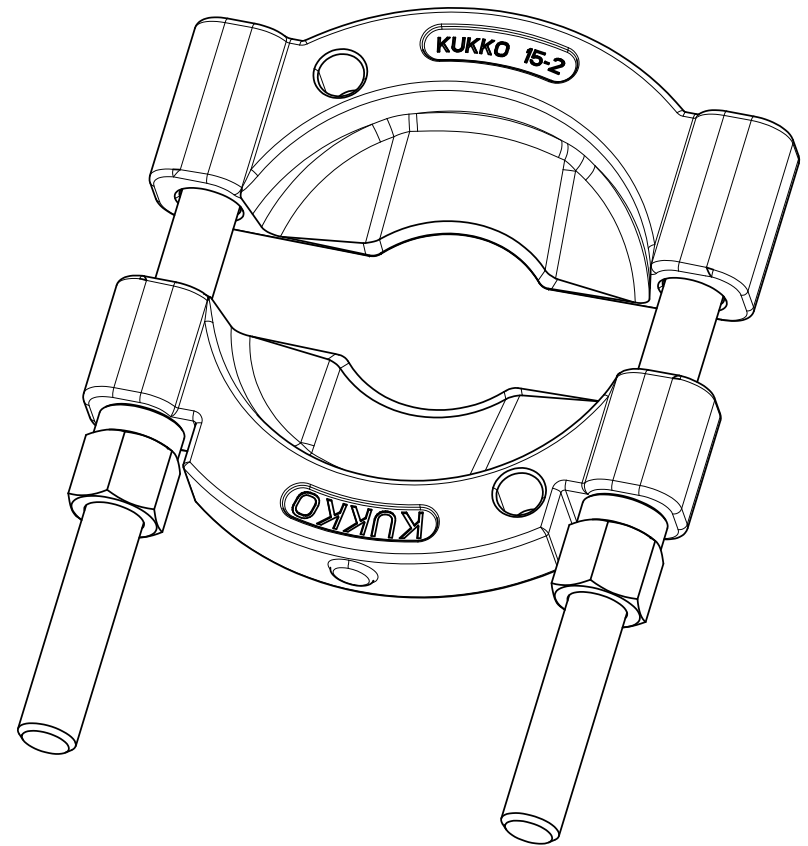
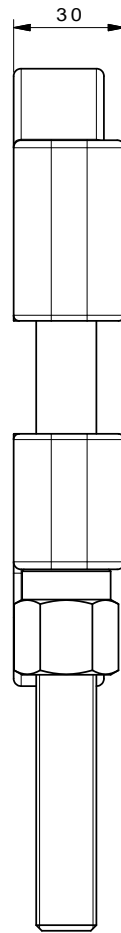
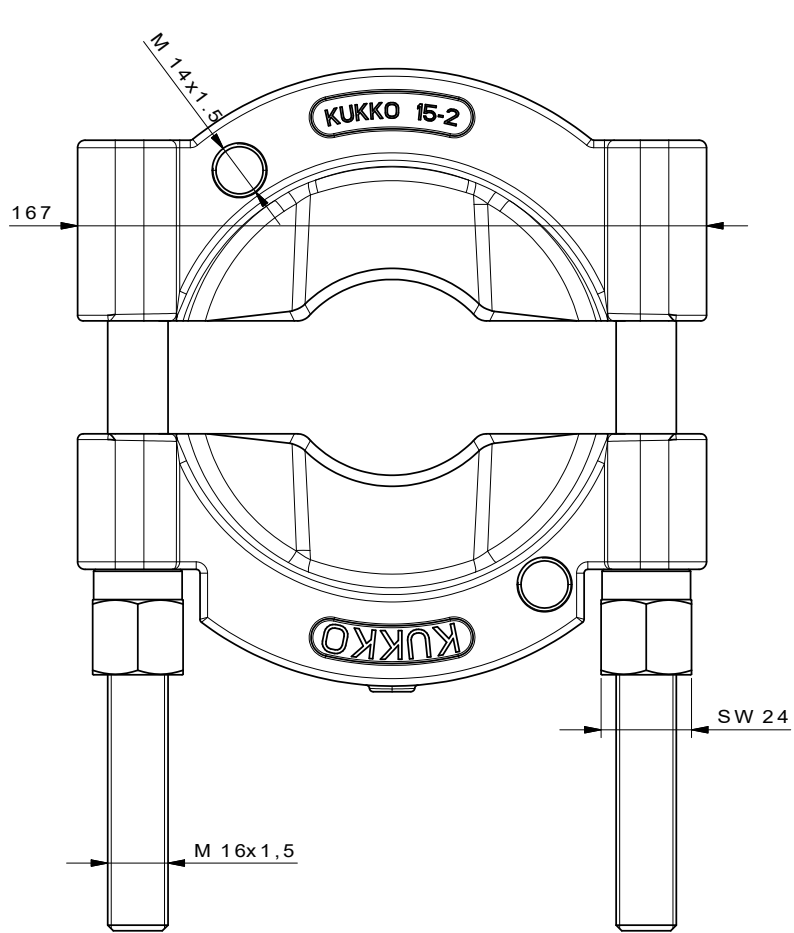

 Kleinbongartz & Kaiser oHG Werkzeugfabrik Hilden - Germany	Dokumentname: 15-2_Trennvorrichtung	Toleranz: DIN ISO 2768-m
	Dokumentbeschreibung: Baugruppe	Material: Hoch legierter Werkzeugstahl / High alloy tool steel
	Erstellt von: Schultes	Erstellungsdatum: 08/04/2016
Teilbeschreibung: Trennvorrichtung / Separators		Wärmebehandlung / Härte: vergüteter Stahl/ tempered steel
		Oberflächenbehandlung:
Artikelnummer / ZNR.: 15-2	Dokumentversion: -	Schutzvermerk ISO 16016 beachten