



Nazwa produktu

## Przyrząd rozdzielający







Do ściągnięcia łożysk kulkowych, łożysk wałeczkowych, pierścieni wewnętrznych i innych płasko przylegających elementów, gdy niemożliwe jest zastosowanie ramion ściągnacza z powodu braku dostatecznej przestrzeni.

Numer artykułu 15-4

Seria 15

EAN 4021176007378



	Cecha techniczna	Metryczne	Imperial
	Średnica wału	30 - 200 mm	1 3/16 - 7 7/8 inch
	Rozstaw trzpieni bocznych	200 mm	7 7/8 inch
	Ciężar	11.8 kg	
	Przeźrzeń poniżej	0 mm	0 inch
	Raum nebendran	200 mm	7 7/8 inch
	Odległość mocowania zewnętrzna	30 - 200 mm	1 3/16 - 7 7/8 inch
	Głębokość mocowania	350 mm	13 3/4 inch



Należy uzupełnić o

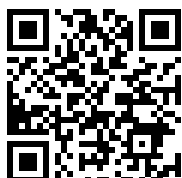

**Przystawienie ściąające**

18-4



**Hydrauliczne przystawienie ściąające (wraz z wrzecionem mechanicznym)**

18-4-B



## Części zamienne

<b>Numer artykułu</b>	<b>Nazwa produktu</b>
-----------------------	-----------------------

015401	Boczna śruba z nakrętką
--------	-------------------------

## Stanowi część

<b>Numer artykułu</b>	<b>Nazwa produktu</b>
-----------------------	-----------------------

15-D	Zestaw przyrządów rozdzielających
------	-----------------------------------

## Jest częścią zamienną do

<b>Numer artykułu</b>	<b>Nazwa produktu</b>
-----------------------	-----------------------

15-D	Zestaw przyrządów rozdzielających
------	-----------------------------------

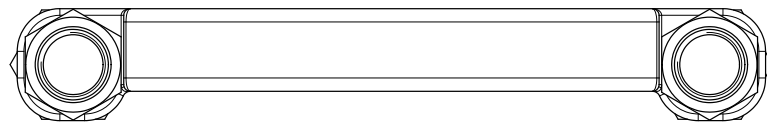
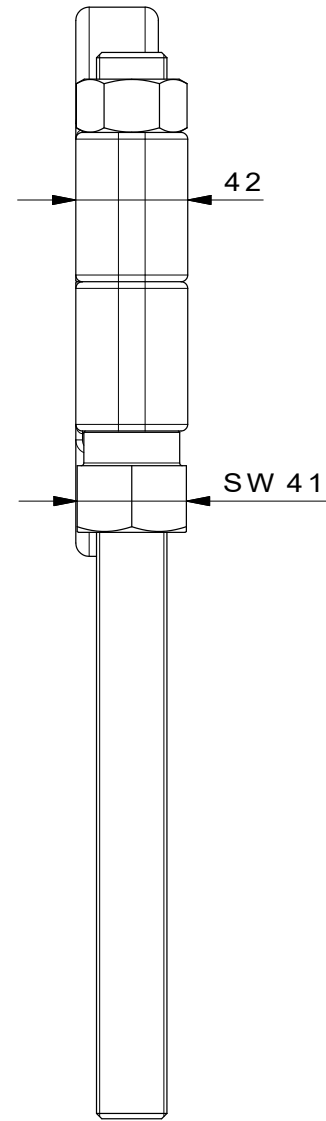
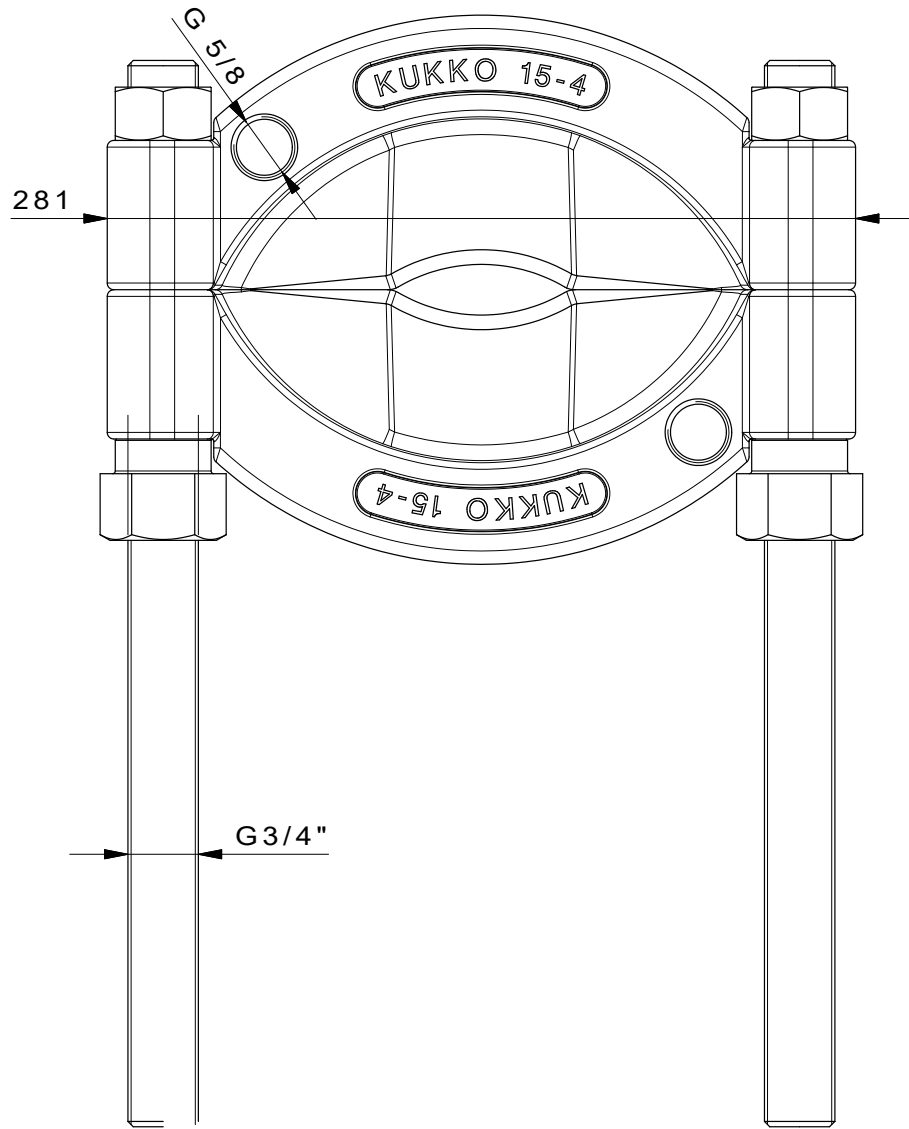

 <b>Kleinbongartz &amp; Kaiser oHG</b> Werkzeugfabrik Hilden - Germany	Dokumentnr.: 15-4 Trennvorrichtung	Toleranz: DIN ISO 2768-m
	Dokumentbeschreibung: Baugruppe	Material: Hoch legierter Werkzeugstahl / High alloy tool steel
Erweit. von: Schultes	Erstellungsdatum: 13/04/2016	Maßstab: 1:1
Teilbeschreibung: Trennvorrichtung / Separators	Wärmebehandlung / Härte: vergüteter Stahl / tempered steel	Oberflächenbehandlung:
Artikelnummer / ZNR.: 15-4	Dokumentversion: -	Schutzvermerk: ISO 16949 zertifiziert