



Nome do produto

Dispositivo de separação

Para a extração dos rolamentos de esferas, rolamentos de rolos, anéis interiores e outras peças de encaixe nivelado quando não há espaço suficiente para ganchos de extração.

Artigo Nº 15-4

Série 15

EAN 4021176007378



	Características	Métrico	Polegada
	Diâmetro do eixo	30 - 200 mm	1 3/16 - 7 7/8 inch
	Distância entre cavilhas laterais	200 mm	7 7/8 inch
	Peso	11.8 kg	
	Quarto abaixo	0 mm	0 inch
	Quarto de drenagem secundária	200 mm	7 7/8 inch
	Extensão externa	30 - 200 mm	1 3/16 - 7 7/8 inch
	Profundidade de fixação	350 mm	13 3/4 inch



ainda necessita de

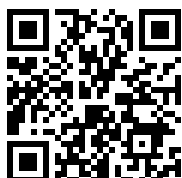

Dispositivo de extração

18-4

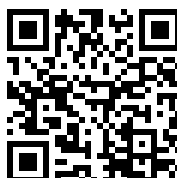

**Dispositivo de extração
hidráulico (incluindo eixo
mecânico)**

18-4-B



Peça de substituição

Artigo Nº	Nome do produto
015401	Parafuso lateral com porca

Faz parte de

Artigo Nº	Nome do produto
15-D	Conjunto de dispositivo de separação

é uma peça de substituição de

Artigo Nº	Nome do produto
15-D	Conjunto de dispositivo de separação

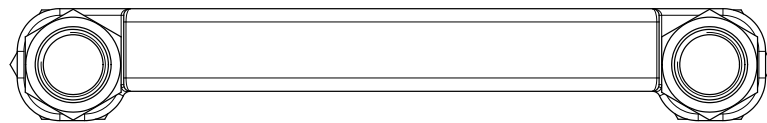
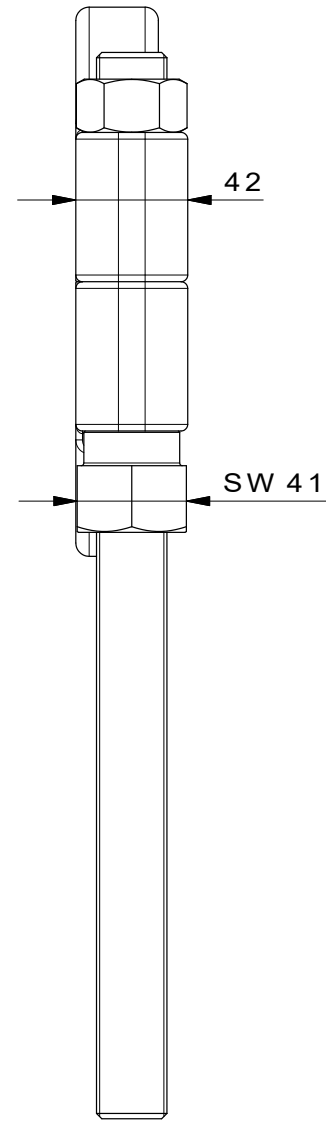
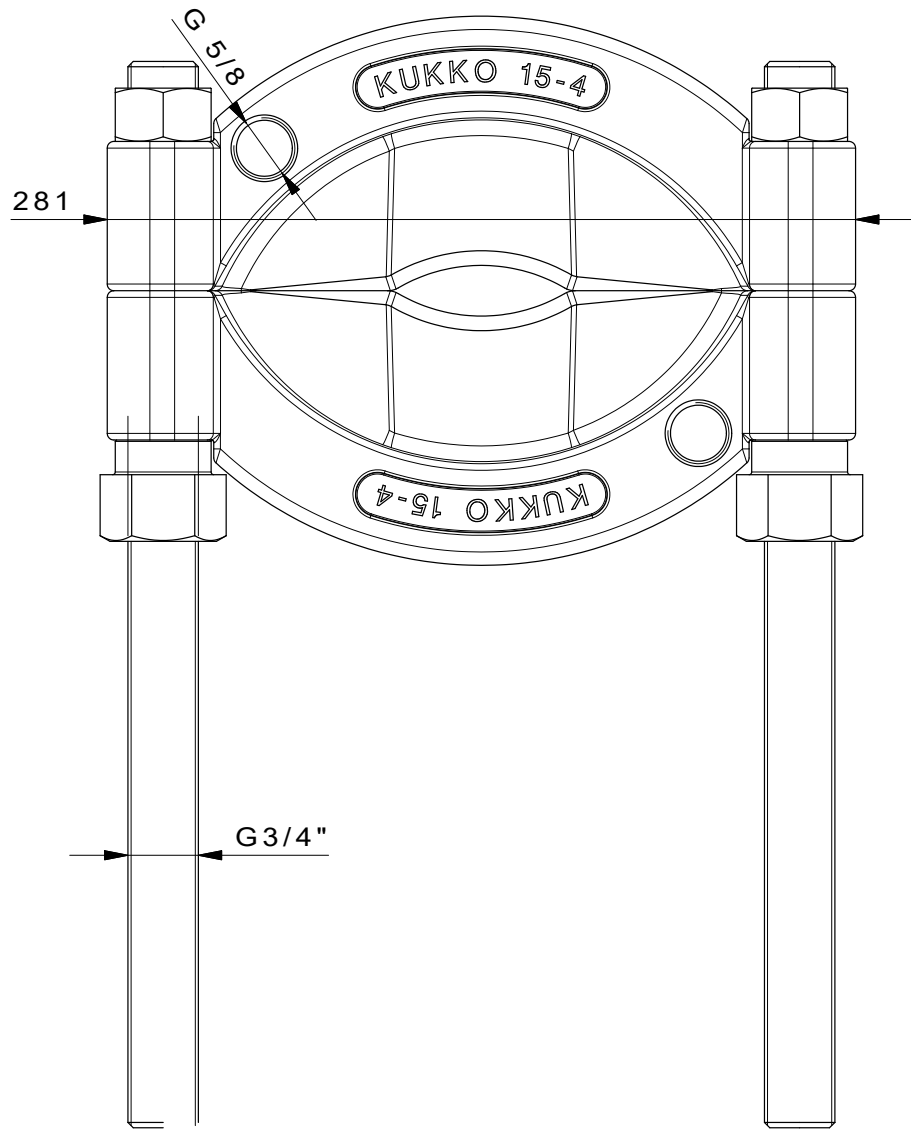

 Kleinbongartz & Kaiser oHG Werkzeugfabrik Hilden - Germany	Dokumentnr.: 15-4 Trennvorrichtung	Toleranz: DIN ISO 2768-m
	Dokumentbeschreibung: Baugruppe	Material: Hoch legierter Werkzeugstahl / High alloy tool steel
Erweit. von: Schultes	Erstellungsdatum: 13/04/2016	Maßstab: 1:1
Teilbeschreibung: Trennvorrichtung / Separators	Wärmebehandlung / Härte: vergüteter Stahl/ tempered steel	Oberflächenbehandlung:
Artikelnummer / ZNR.: 15-4	Dokumentversion: -	Schutzvermerk: ISO 16046 beachten