









Nom du produit

Décolleur avec vis d'extraction de serrage rapide

Pour le retrait d'arrache-roulements, de roulements à rouleaux, de circlips intérieurs et d'autres pièces planes, lorsqu'il n'y a pas suffisamment de place pour des griffes d'extraction.

Réf. 17-0
 Gammes 17
 Code à barre 4021176008108



	Caractéristique technique	Métrique	Impérial
	Diamètre de l'arbre	8 - 60 mm	3/8 - 2 3/8 inch
	Distance du boulon latéral	60 mm	2 3/8 inch
	Poids	0.95 kg	
	Espace ci-dessous	0 mm	0 inch
	Pièce à côté	60 mm	2 3/8 inch
	Capacité de serrage extérieure	8 - 8 mm	3/8 - 3/8 inch
	Profondeur de serrage	150 mm	5 7/8 inch



encore nécessaire



Extracteur à tirants

18-0



Pièce de rechange

Réf.	Nom du produit
17-0-T	Entretoise
17-0-06	Vis
017140	Boulon latéral avec écrou

Parti du

Réf.	Nom du produit
17-K	Jeu de décollage avec vis d'extraction de serrage rapide
EVLW-2-INDUSTRIE	Présentoir de vente, outillage pour l'industrie
EVLW-INDUSTRIE BASIC	Présentoir de vente, outillage pour l'industrie

Pièce de rechange de

Réf.	Nom du produit
17-K	Jeu de décollage avec vis d'extraction de serrage rapide

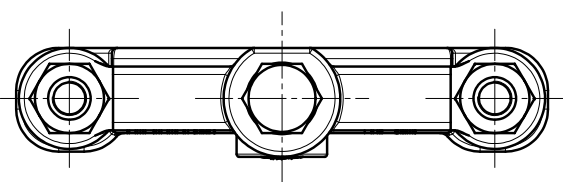
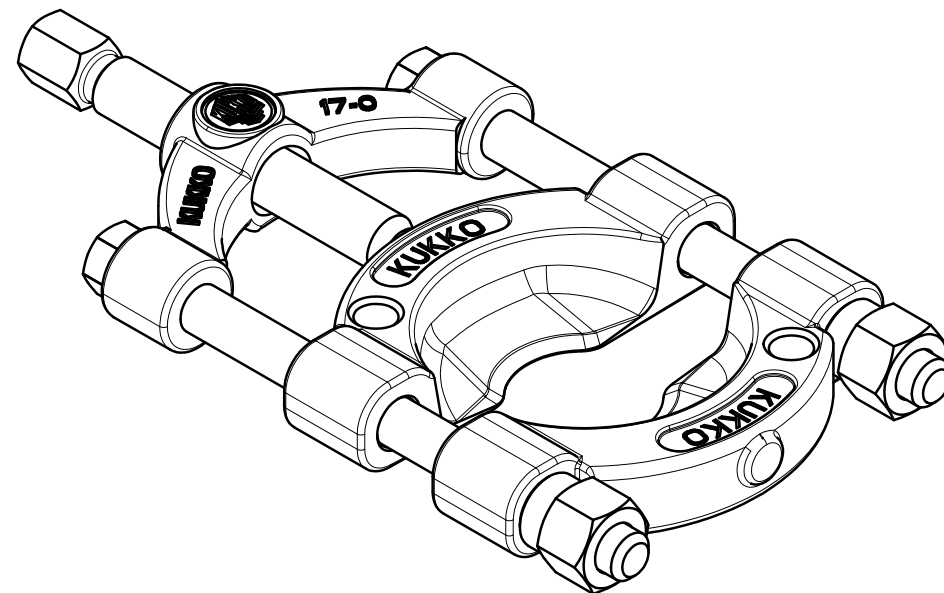
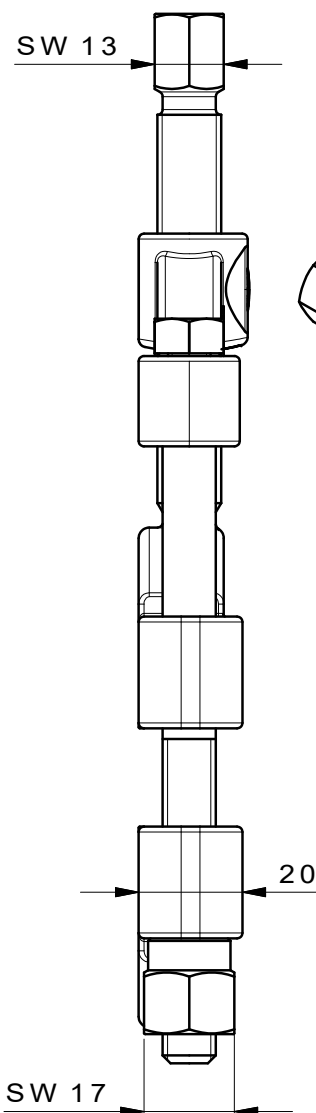
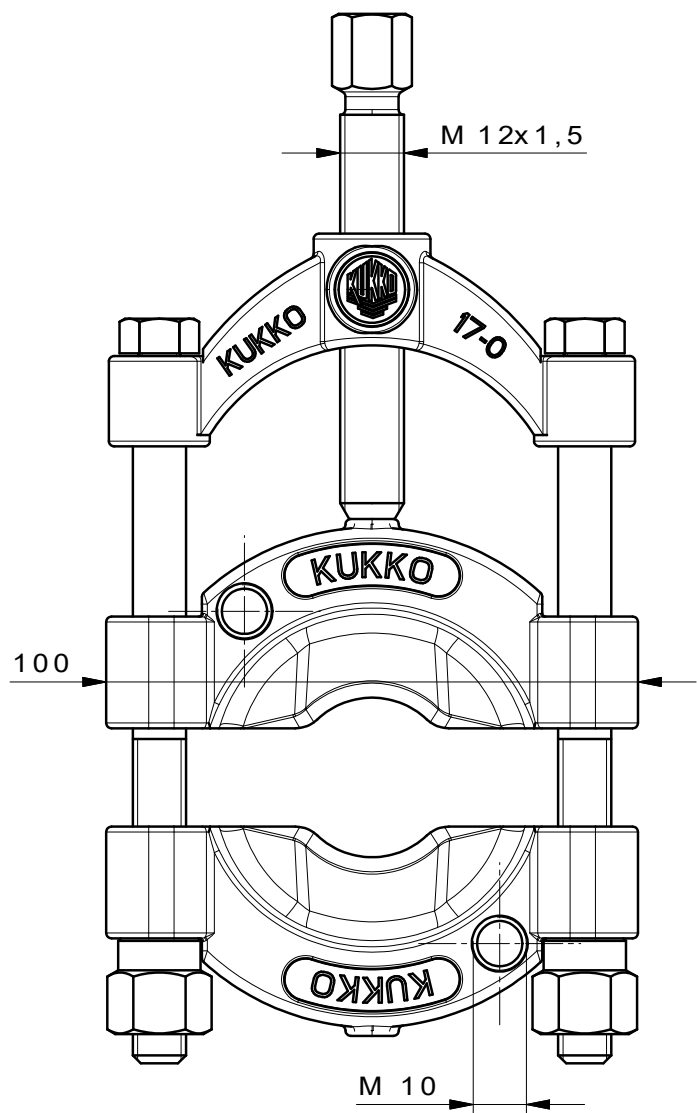

 Kleinbongartz & Kaiser oHG Werkzeugfabrik Hilden - Germany	Dokumentname: 17-0_Trennvorrichtung mit Spindel	Toleranz: DIN ISO 2768-m
	Dokumentbeschreibung: Baugruppe	Material: Hoch legierter Werkzeugstahl / High alloy tool steel
	Erstellt von: Schultes	Erstellungsdatum: 11/04/2016
Teilbeschreibung: Trennvorrichtung mit Schnellspanndruckspindel/ Separator with quick clamping pressure spindle		Wärmebehandlung / Härte: vergüteter Stahl/ tempered steel
Oberflächenbehandlung:		Schutzvermerk ISO 16016 beachten
Artikelnummer / ZNR.: 17-0	Dokumentversion: -	