



Название артикула

Сепаратор с быстрозажимным шпинделем

Для демонтажа подшипников, роликоподшипников, внутренних колец и других плотно прилегающих деталей, когда для захватов не хватает места.

№ арт. 17-0

Серия 17

штрих-код 4021176008108



| | Техническая характеристика | метрический | в дюймах |
|-------------------------------------------------------------------------------------|-----------------------------------|-------------|------------------|
|  | Диаметр вала | 8 - 60 mm | 3/8 - 2 3/8 inch |
|  | Расстояние между боковыми штоками | 60 mm | 2 3/8 inch |
|  | Вес | 0.95 kg | |
|  | Raum unterhalb | 0 mm | 0 inch |
|  | Raum nebendran | 60 mm | 2 3/8 inch |
|  | Ширина фиксации внешняя | 8 - 8 mm | 3/8 - 3/8 inch |
|  | Глубина фиксации | 150 mm | 5 7/8 inch |



также потребуется

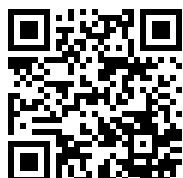

Съемное приспособление

18-0



Запасная часть

| № арт. | Название артикула |
|---------|-----------------------|
| 17-0-T | Траверса |
| 17-0-06 | Шпиндель |
| 017140 | Боковой болт с гайкой |

является частью

| № арт. | Название артикула |
|----------------------|------------------------------------------------|
| 17-K | Набор с сепаратором и быстрозажимным шпинделем |
| EVLW-2-INDUSTRIE | Стенд с инструментами промышленного назначения |
| EVLW-INDUSTRIE BASIC | Стенд с инструментами промышленного назначения |

служит запчастью для

| № арт. | Название артикула |
|--------|------------------------------------------------|
| 17-K | Набор с сепаратором и быстрозажимным шпинделем |

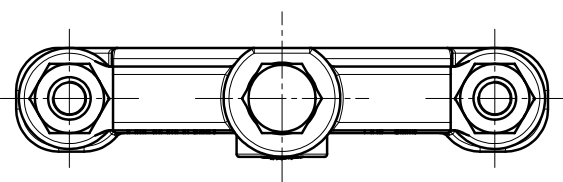
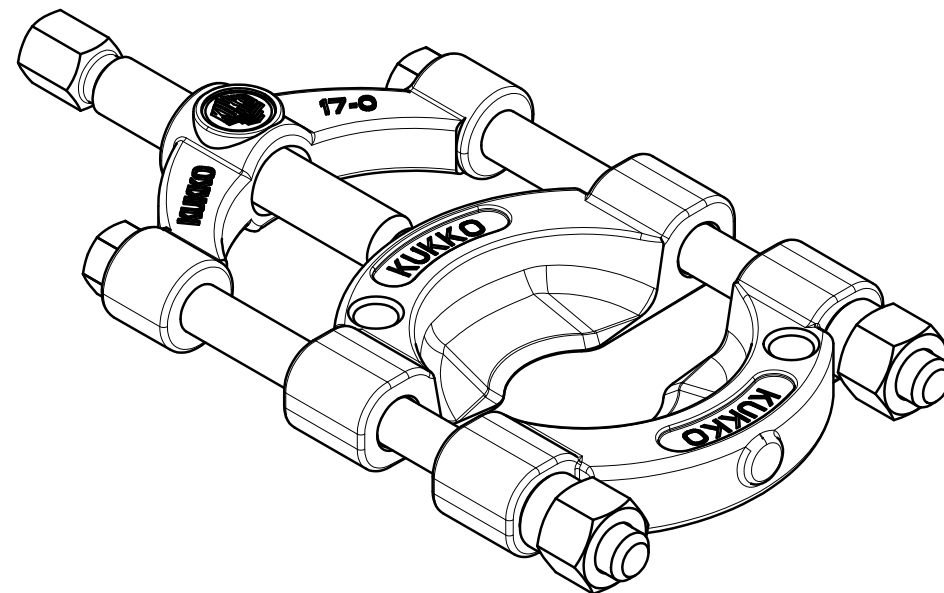
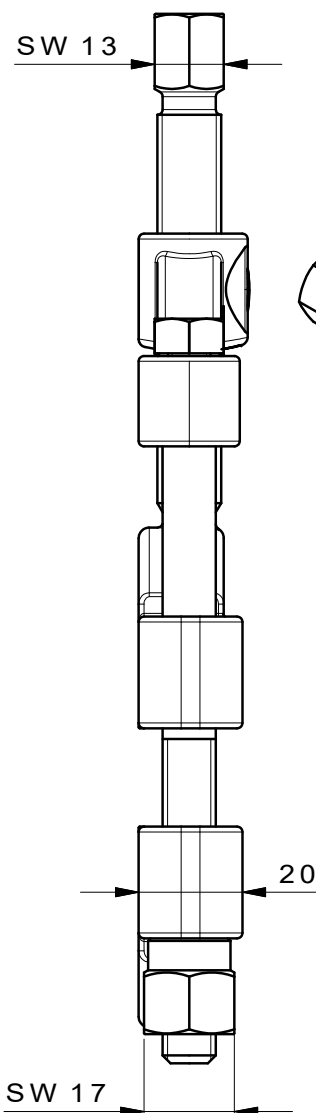
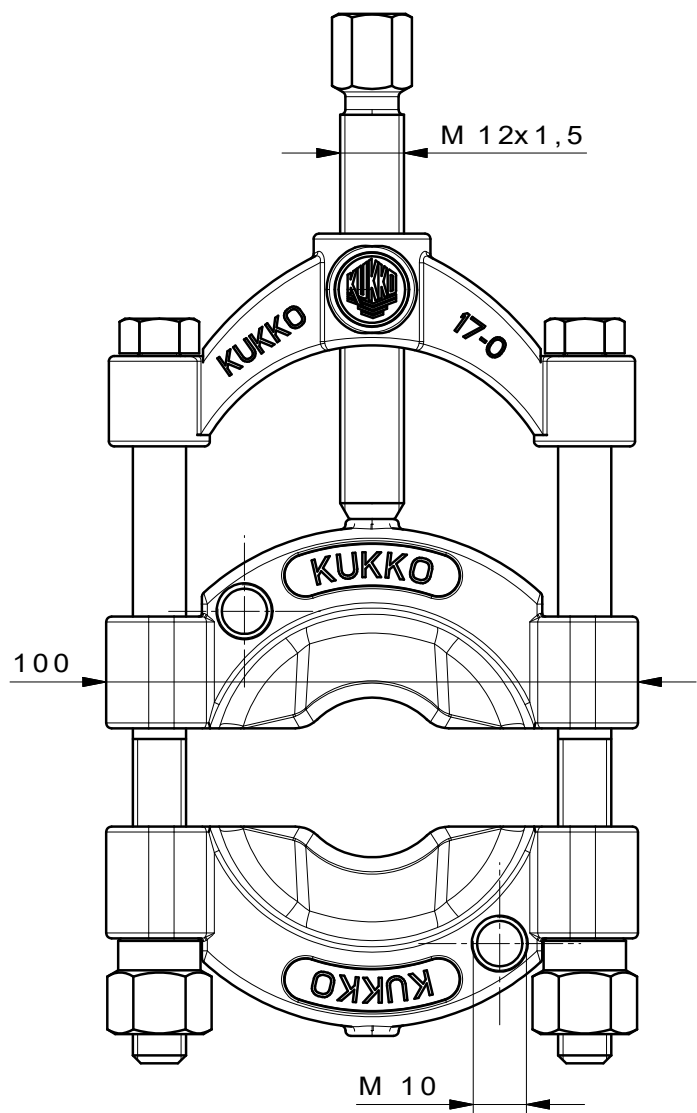

| | | |
|-------------------------------------------------------------------------------------------------------------------------------------------------------------------|----------------------------------------------------|----------------------------------------------------------------------|
|  Kleinbongartz & Kaiser oHG Werkzeugfabrik Hilden - Germany | Dokumentname: 17-0_Trennvorrichtung mit Spindel | Toleranz: DIN ISO 2768-m |
| | Dokumentbeschreibung: Baugruppe | Material: Hoch legierter Werkzeugstahl / High alloy tool steel |
| Erstellt von: Schultes | Erstellungsdatum: 11/04/2016 | Maßstab: 1:1 |
| Teilbeschreibung: Trennvorrichtung mit Schnellspanndruckspindel/ Separator with quick clamping pressure spindle | | Wärmebehandlung / Härte: vergüteter Stahl/ tempered steel |
| Oberflächenbehandlung: | | Schutzvermerk ISO 16016 beachten |
| Artikelnummer / ZNR.: 17-0 | Dokumentversion: - | |