



Nombre del producto

Separador con husillo de presión con regulación rápida

Para extraer rodamientos de bolas, rodamientos de rodillos, anillos interiores y otras piezas superpuestas a ras cuando no hay espacio suficiente para ganchos de extracción.

Núm. art. 17-2

Serie 17

EAN 4021176008368



	Atributo técnico	Métrico	Imperial
	Diámetro del eje	22 - 115 mm	7/8 - 4 1/2 inch
	Distancia de los pernos laterales	115 mm	4 1/2 inch
	Peso	3.72 kg	
	Espacio debajo	0 mm	0 inch
	Espacio adyacente	115 mm	4 1/2 inch
	Envergadura de sujeción exterior	22 - 22 mm	7/8 - 7/8 inch
	Profundidad de sujeción	250 mm	9 7/8 inch



necesita de



Dispositivo extractor

18-2

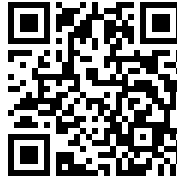

**Dispositivo extractor
hidráulico (con husillo
mecánico)**

18-2-B



Pieza de recambio

Núm. art.	Nombre del producto
618105	Husillo mecánico.
17-2-T	Travesaño
17-2-06	Husillo
017235	Perno lateral con tuerca

Es parte de

Núm. art.	Nombre del producto
17-B	Juego de separación con husillo de presión con regulación rápida
WT-019	Surtido de extractores – extracción por separación
K-20+17-C	Juego universal de expulsión de separadores y extractores
K-20+17	Juego universal de expulsión de separadores y extractores
EVLW-INDUSTRIE BASIC	Expositor de venta, herramientas para industria



Es pieza de sustitucion de

Núm. art.

Nombre del producto

17-B

Juego de separación con husillo de presión con regulación rápida

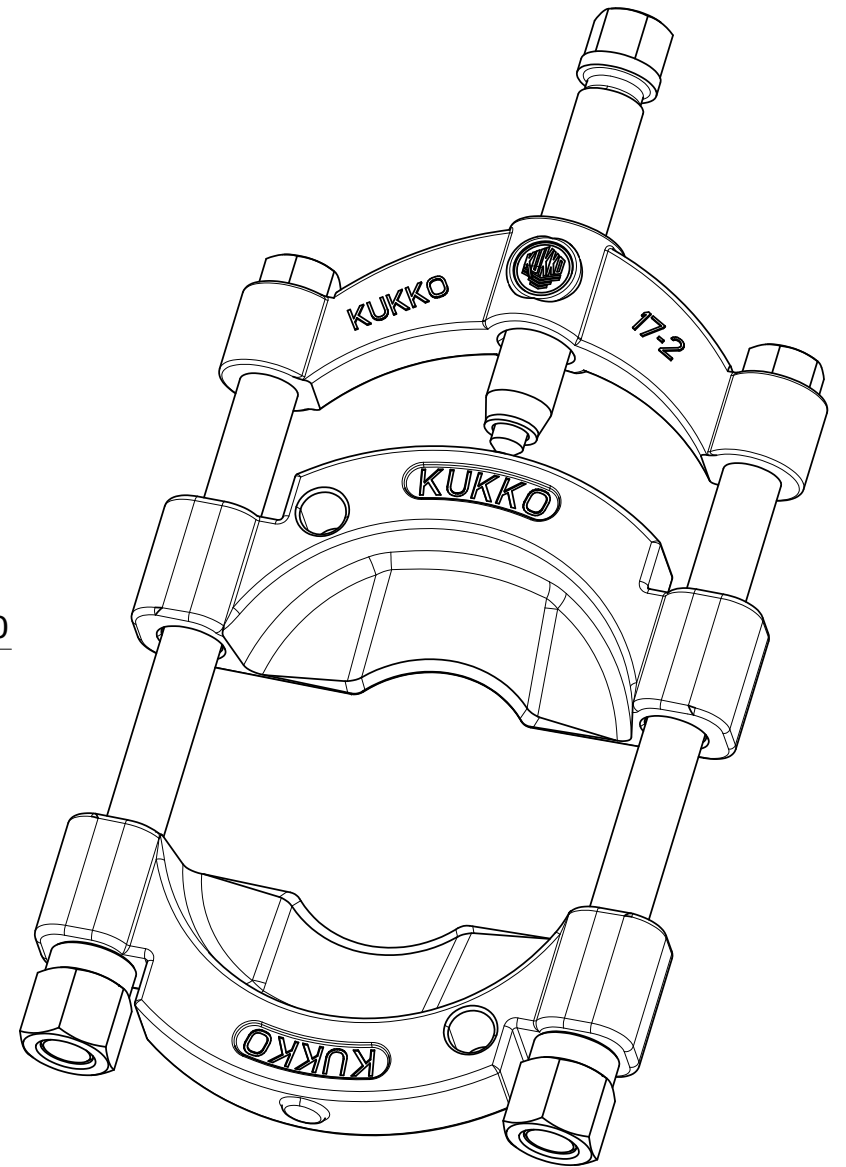
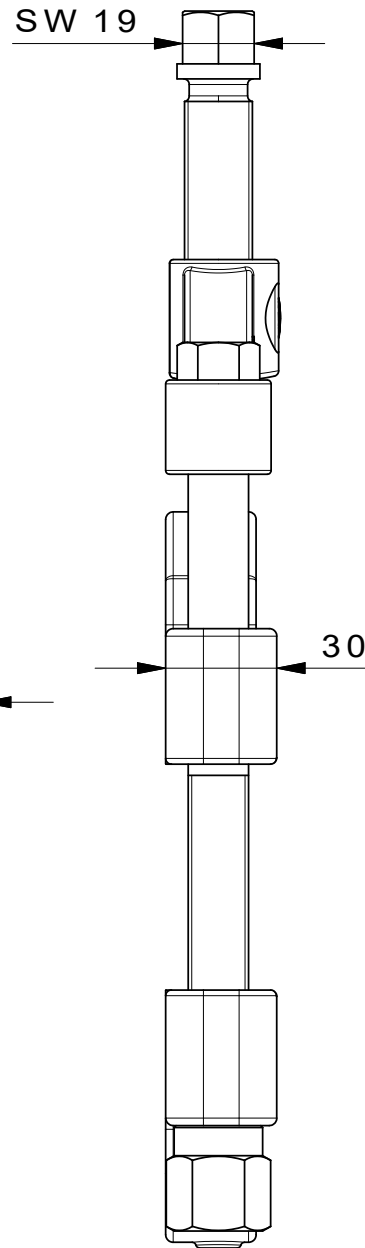
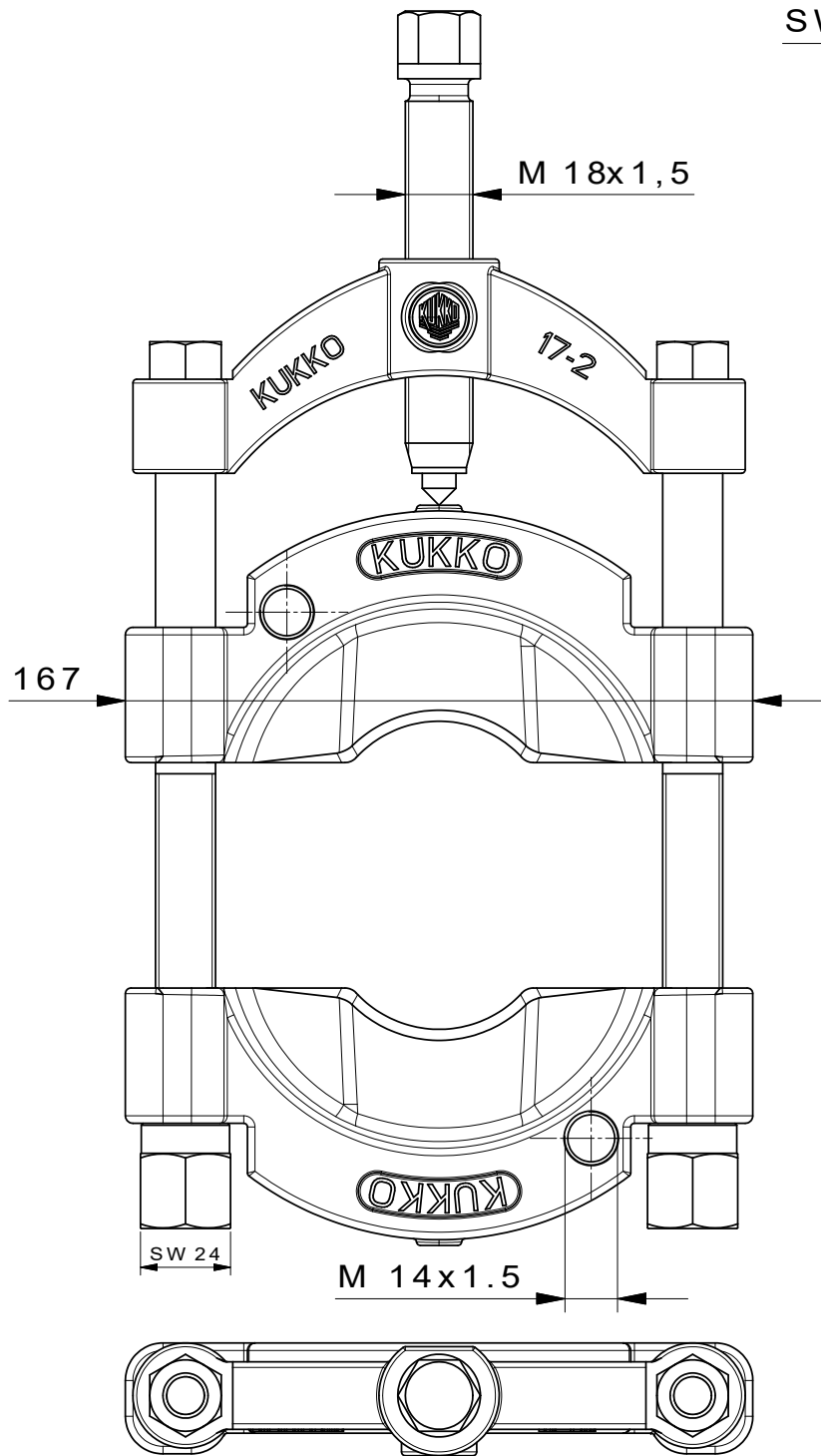

 Kleinbongartz & Kaiser oHG Werkzeugfabrik Hilden - Germany	Dokumentname: 17-2_Trennvorrichtung mit Spindel	Toleranz: DIN ISO 2768-m
	Dokumentbeschreibung: Baugruppe	Material: Hoch legierter Werkzeugstahl / High alloy tool steel
Erstellt von: Schultes	Erstellungsdatum: 08/04/2016	Maßstab: 1:1
Teilbeschreibung: Trennvorrichtung mit Schnellspanndruckspindel/ Separator with quick clamping pressure spindle		Wärmebehandlung / Härte: vergüteter Stahl/ tempered steel
Artikelnummer / ZNR: 17-2	Dokumentversion: -	Schutzvermerk ISO 16616 beachten