



Nazwa produktu

Przyrząd rozdzielający z szybkomocującym wrzecionem naciskowym

Do ściągania łożysk kulkowych, łożysk wałeczkowych, pierścieni wewnętrznych i innych płasko przylegających elementów, gdy niemożliwe jest zastosowanie ramion ściągacza z powodu braku dostatecznej przestrzeni.

Numer artykułu 17-2

Seria 17

EAN 4021176008368



Cecha techniczna

	Średnica wału	22 - 115 mm	7/8 - 4 1/2 inch
	Rozstaw trzpieni bocznych	115 mm	4 1/2 inch
	Ciężar	3.72 kg	
	Przeźrzeń poniżej	0 mm	0 inch
	Raum nebendran	115 mm	4 1/2 inch
	Odległość mocowania zewnętrzna	22 - 22 mm	7/8 - 7/8 inch
	Głębokość mocowania	250 mm	9 7/8 inch



Należy uzupełnić o

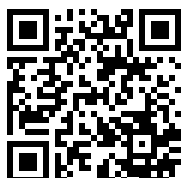

Przystroj ściągający

18-2

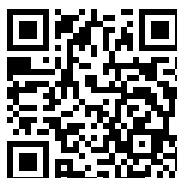

Hydrauliczny przystroj ściągający (wraz z wrzecionem mechanicznym)

18-2-B



Części zamienne

Numer artykułu	Nazwa produktu
618105	Mechaniczne wrzeciono naciskowe.
17-2-T	Poprzeczka ściągacza
17-2-06	Wrzeciono
017235	Boczna śruba z nakrętką

Stanowi część

Numer artykułu	Nazwa produktu
17-B	Zestaw przyrządów rozdzielających z szybkomocującym wrzecionem naciskowym
WT-019	Asortyment ściągaczy "Rozdzielanie"
K-20+17-C	Uniwersalny zestaw do ściągnięcia i rozdzielania
K-20+17	Uniwersalny zestaw do ściągnięcia i rozdzielania
EVLW-INDUSTRIE BASIC	Ścianka z narzędziami "Przemysł"



Jest częścią zamienną do

Numer artykułu	Nazwa produktu
17-B	Zestaw przyrządów rozdzielających z szybkomocującym wrzecionem naciskowym

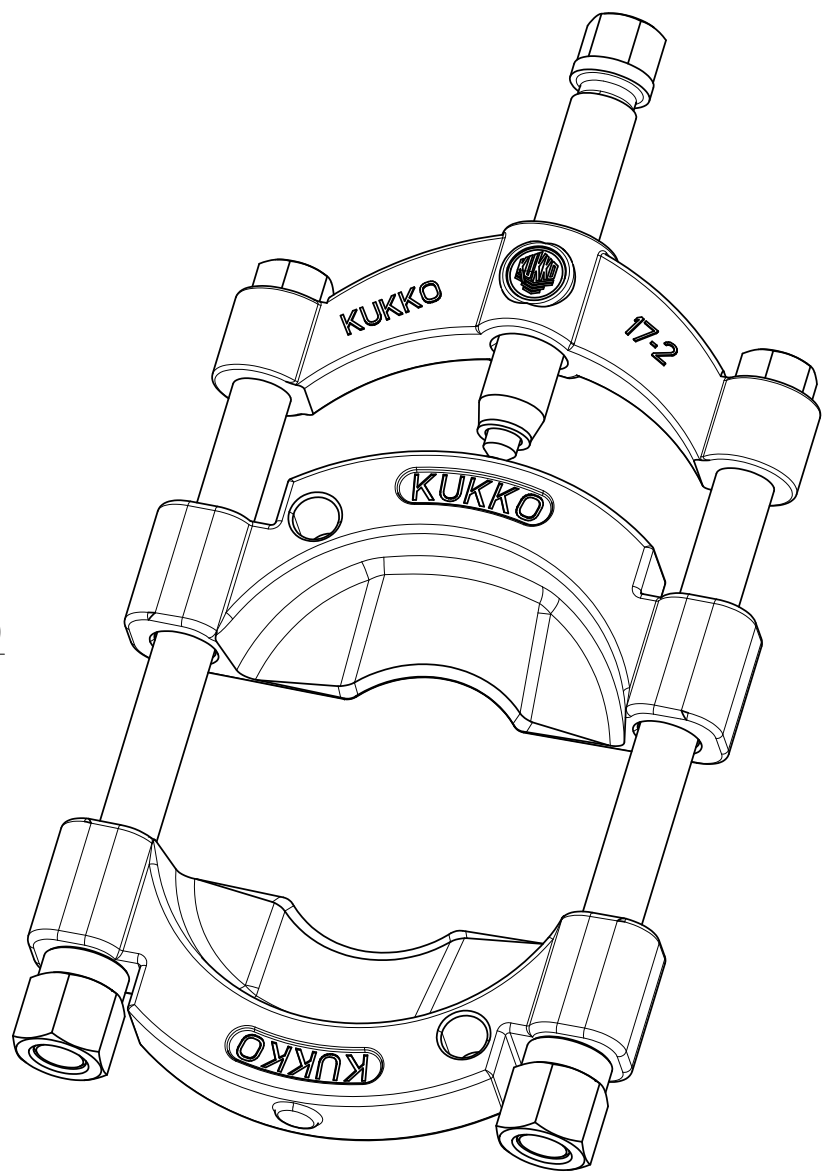
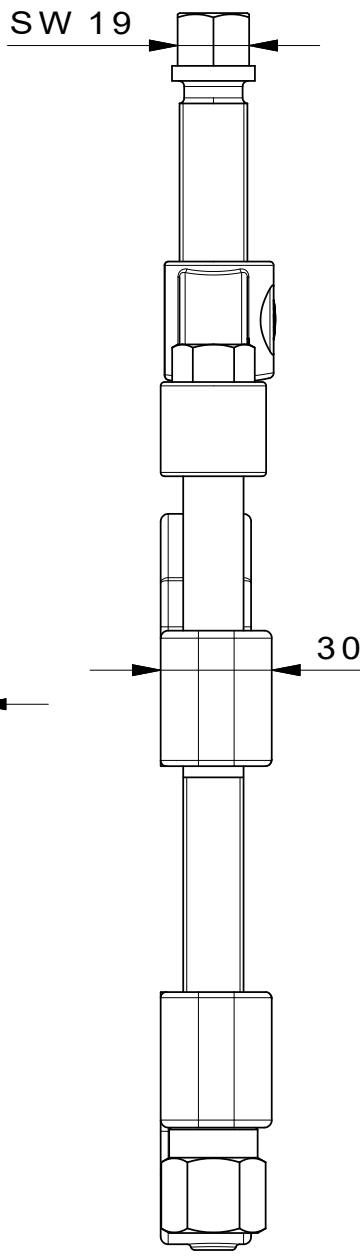
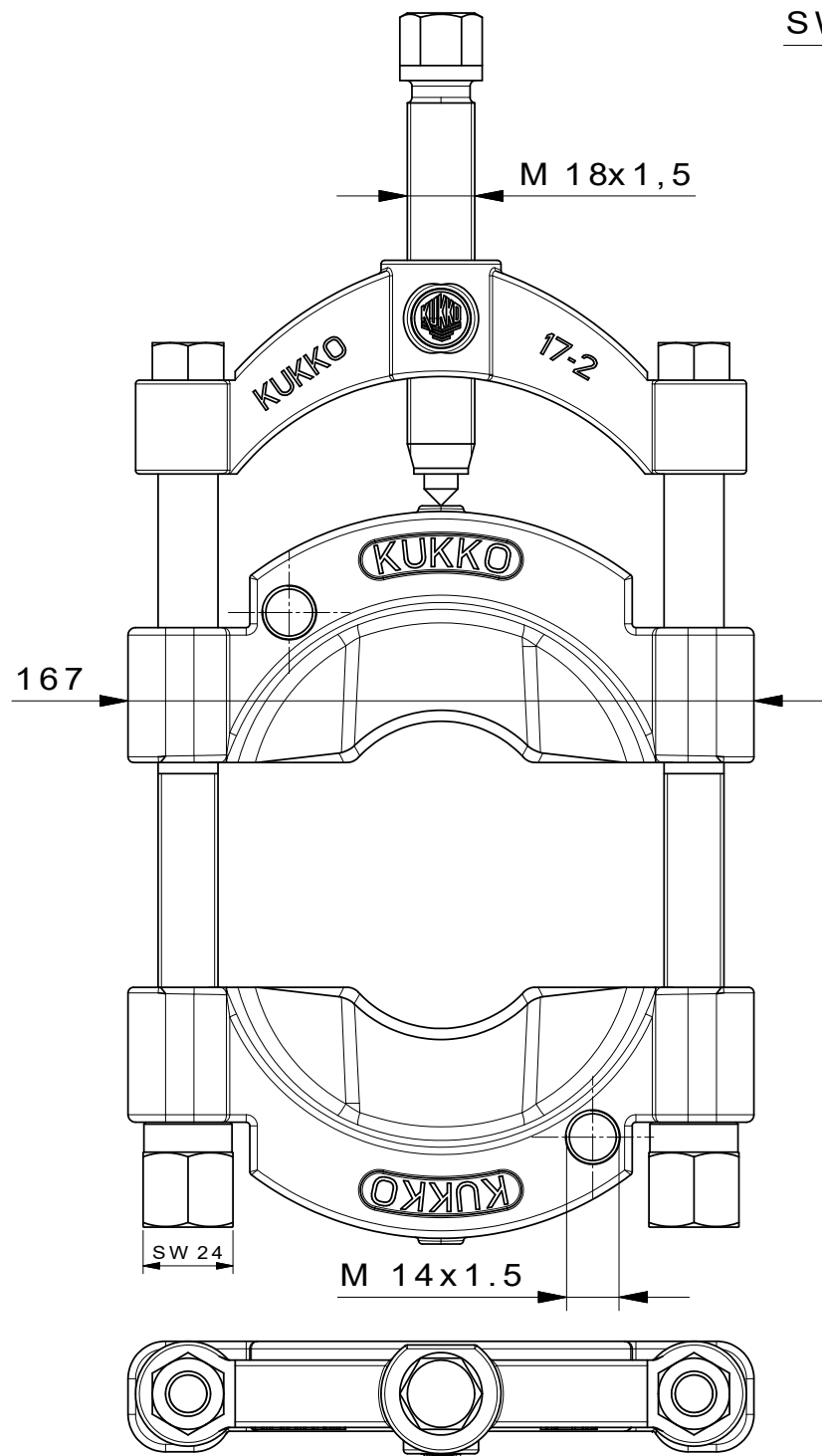

 Kleinbongartz & Kaiser oHG Werkzeugfabrik Hilden - Germany	Dokumentname: 17-2_Trennvorrichtung mit Spindel	Toleranz: DIN ISO 2768-m
	Dokumentbeschreibung: Baugruppe	Material: Hoch legierter Werkzeugstahl / High alloy tool steel
Erstellt von: Schultes	Erstellungsdatum: 08/04/2016	Maßstab: 1:1
Teilbeschreibung: Trennvorrichtung mit Schnellspanndruckspindel/ Separator with quick clamping pressure spindle		Wärmebehandlung / Härte: vergüteter Stahl/ tempered steel
Artikelnummer / ZNR.: 17-2	Dokumentversion: -	Schutzvermerk ISO 16616 beachten