



商品名

セパレーター、クイッククランプ 圧カスピンドル付







アームに十分な場所が取れない場合の、ボールベアリング、ローラーベアリング、内輪、その他平らに位置しているパーツのプーリングに。

商品番号 17-3

シリーズ 17

JANコード 4021176008443



技術属性	メートル	インペリアル
 シャフトの直径	25 - 155 mm	1 - 6 1/8 inch
 サイドボルトの間隔	155 mm	6 1/8 inch
 重量	7.135 kg	
 下部の空間	0 mm	0 inch
 隣接する空間	155 mm	6 1/8 inch
 スパン 外側	25 - 25 mm	1 - 1 inch
 クランプ深さ	300 mm	11 7/8 inch



必要:



プーリング装置
18-3

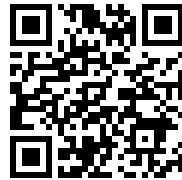

油圧式プーリング装置（メ
カニカルスピンドルを含む
）
18-3-B



交換部品

商品番号	商品名
17-3-T	クロスビーム
17-3-06	スピンドル
621170	メカニカルスピンドル
017322	ナット付きサイドボルト
621220	メカニカルスピンドル

は次のものの構成要素です:

商品番号	商品名
17-C	セパレーターセット、クイッククランプ圧カスピンドル付

は次のものの予備部品です:

商品番号	商品名
17-C	セパレーターセット、クイッククランプ圧カスピンドル付

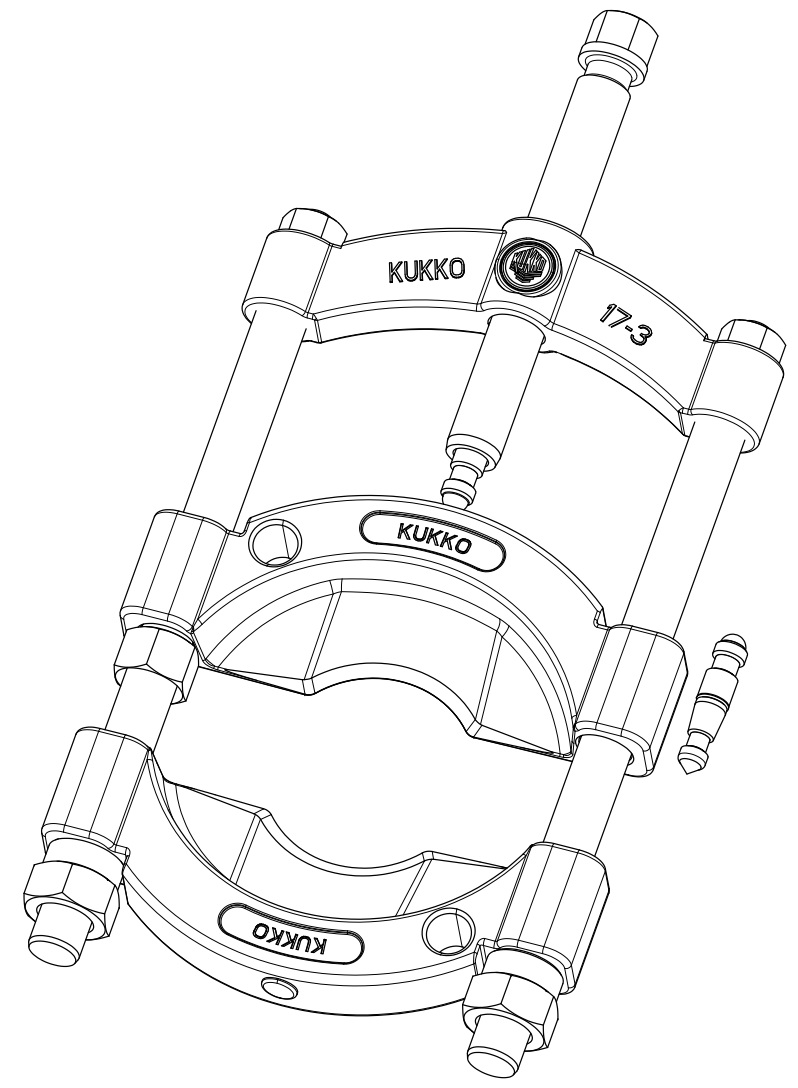
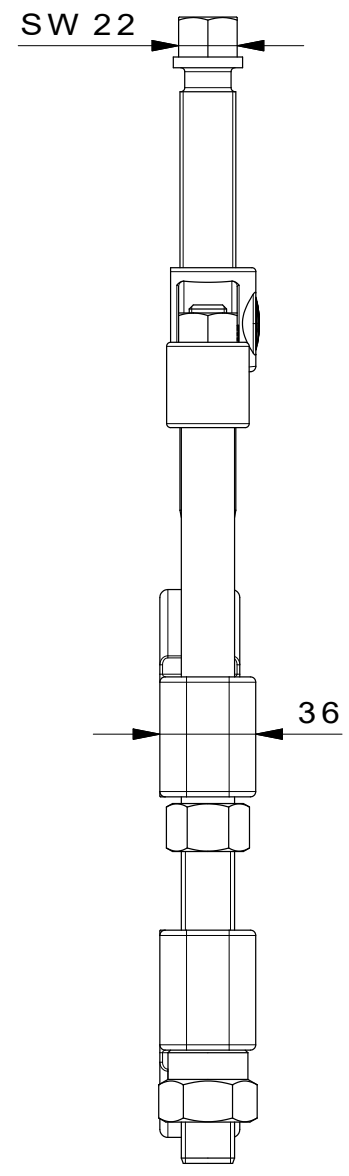
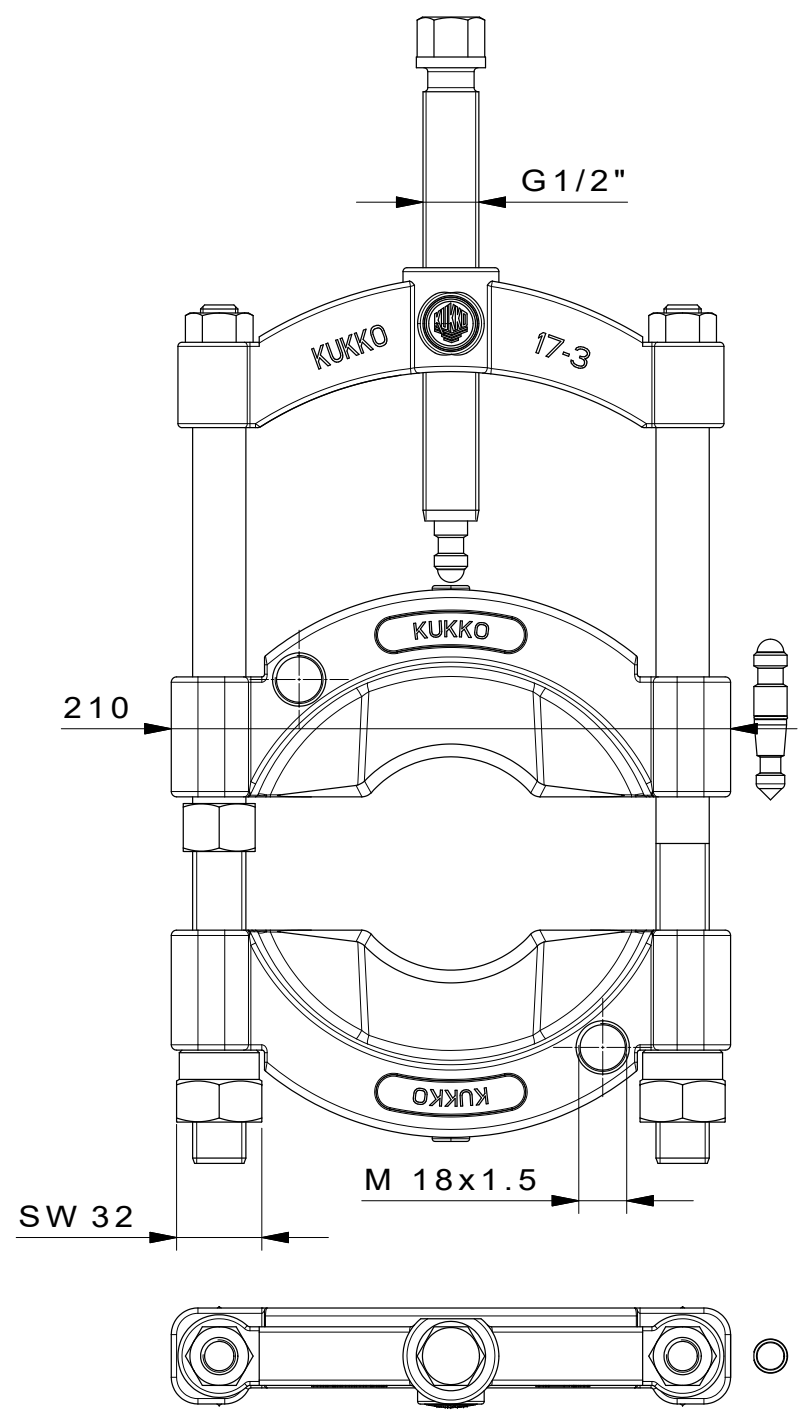

 Kleinbongartz & Kaiser oHG Werkzeugfabrik Hilden - Germany	Dokumentnr.: 17-3_Trennvorrichtung mit Spindel	Toleranz: DIN ISO 2768-m
	Dokumentbeschreibung: Baugruppe	Material: Hoch legierter Werkzeugstahl / High alloy tool steel
Erweit. von: Schultes	Erstellungsdatum: 12/04/2016	Maßstab: 1:1
Teilbeschreibung: Trennvorrichtung mit Schnellspanndruckspindel / Separator with quick clamping pressure spindle	Wärmebehandlung / Härte: vergüteter Stahl / tempered steel	Oberflächenbehandlung:
Artikelnummer / ZNR.: 17-3	Dokumentversion: -	Schutzvermerk: ISO 16949 zertifiziert