



Nazwa produktu

Przyrząd rozdzielający z szybkomocującym wrzecionem naciskowym

Do ściągania łożysk kulkowych, łożysk wałeczkowych, pierścieni wewnętrznych i innych płasko przylegających elementów, gdy niemożliwe jest zastosowanie ramion ściągacza z powodu braku dostatecznej przestrzeni.





Numer artykułu 17-3

Seria 17

EAN 4021176008443



Cecha techniczna

	Metryczne	Imperial
 Średnica wału	25 - 155 mm	1 - 6 1/8 inch
 Rozstaw trzpieni bocznych	155 mm	6 1/8 inch
 Ciężar	7.135 kg	
 Przestrzeń poniżej	0 mm	0 inch
 Raum nebendran	155 mm	6 1/8 inch
 Odległość mocowania zewnętrzna	25 - 25 mm	1 - 1 inch
 Głębokość mocowania	300 mm	11 7/8 inch



Należy uzupełnić o

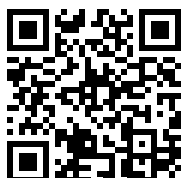

Przystawienie ściąające

18-3

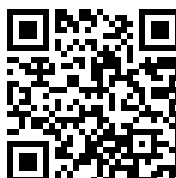

Hydrauliczne przystawienie ściąające (wraz z wrzecionem mechanicznym)

18-3-B



Części zamienne

Numer artykułu	Nazwa produktu
17-3-T	Poprzeczka ściągacza
17-3-06	Wrzeciono
621170	Mechaniczne wrzeciono naciskowe.
017322	Boczna śruba z nakrętką
621220	Mechaniczne wrzeciono naciskowe.

Stanowi część

Numer artykułu	Nazwa produktu
17-C	Zestaw przyrządów rozdzielających z szybkomocującym wrzecionem naciskowym

Jest częścią zamienną do

Numer artykułu	Nazwa produktu
17-C	Zestaw przyrządów rozdzielających z szybkomocującym wrzecionem naciskowym

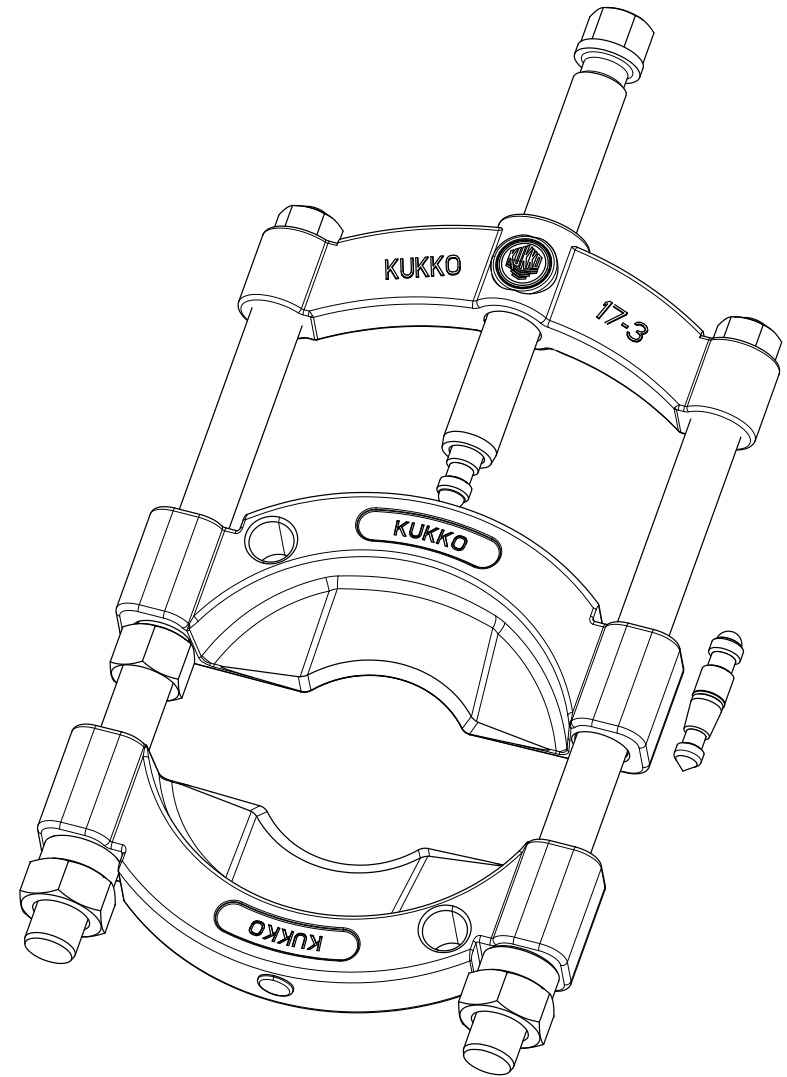
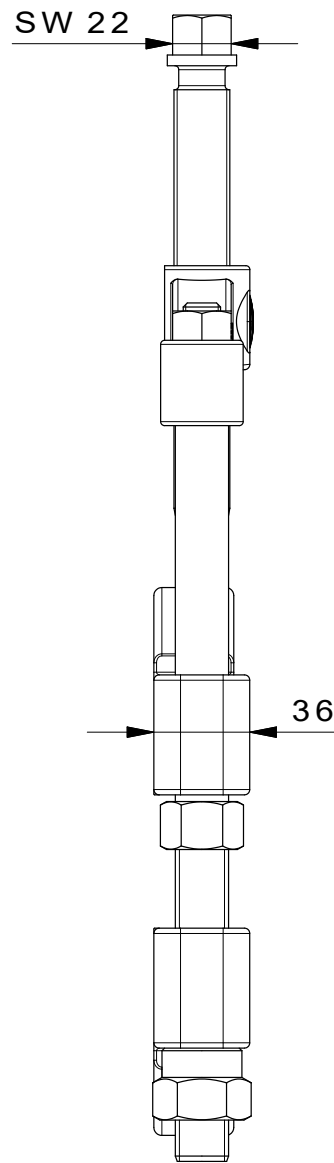
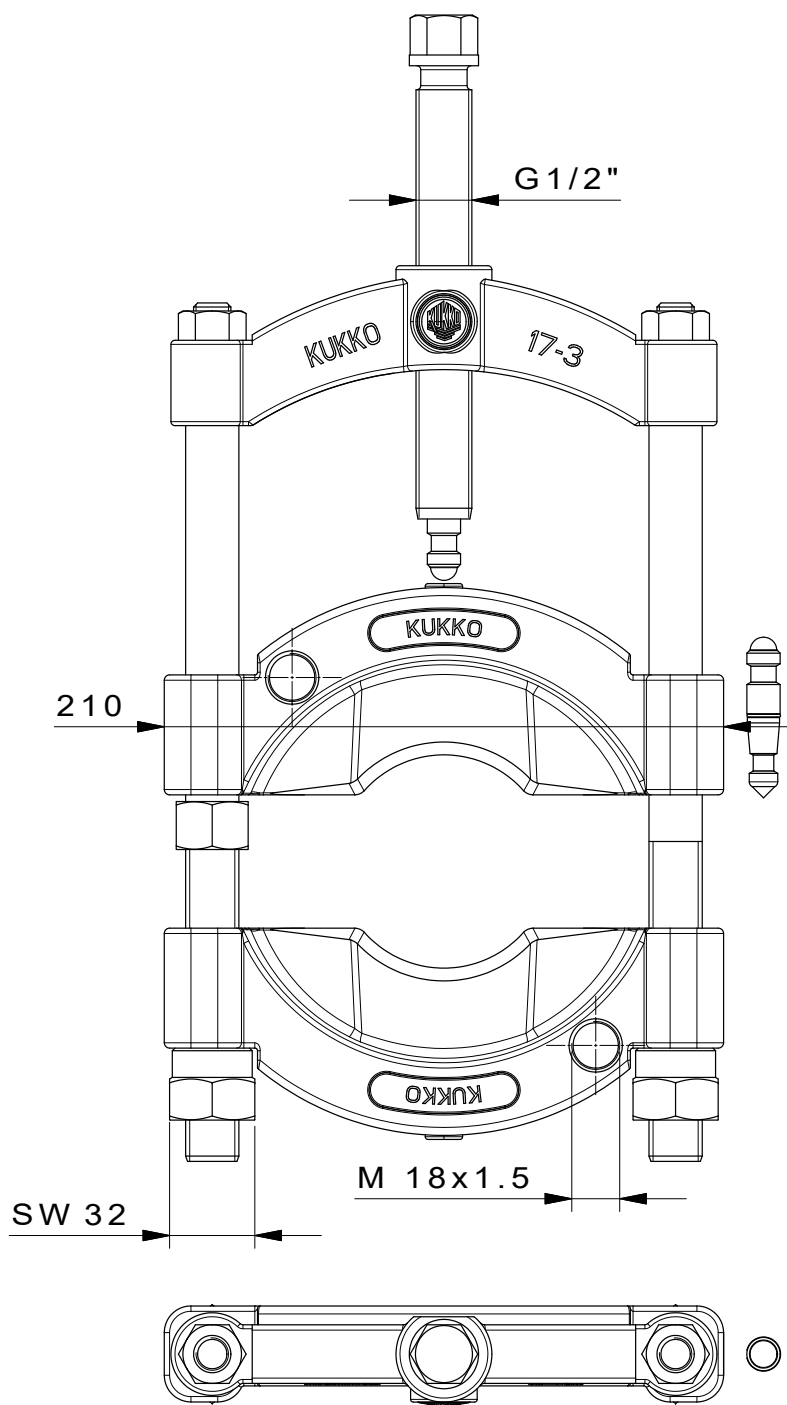

 Kleinbongartz & Kaiser oHG Werkzeugfabrik Hilden - Germany	Dokumentnr.: 17-3_Trennvorrichtung mit Spindel	Toleranz: DIN ISO 2768-m
	Dokumentbeschreibung: Baugruppe	Material: Hoch legierter Werkzeugstahl / High alloy tool steel
Erweit. von: Schultes	Erstellungsdatum: 12/04/2016	Maßstab: 1:1
Teilbeschreibung: Trennvorrichtung mit Schnellspanndruckspindel/ Separator with quick clamping pressure spindle	Wärmebehandlung / Härte: vergüteter Stahl/ tempered steel	Oberflächenbehandlung:
Artikelnummer / ZNR.: 17-3	Dokumentversion: -	Schutzvermerk: ISO 16949 zertifiziert