



Название артикула

Сепаратор с быстрозажимным шпинделем

Для демонтажа подшипников, роликоподшипников, внутренних колец и других плотно прилегающих деталей, когда для захватов не хватает места.

№ арт. 17-3

Серия 17

штрих-код 4021176008443

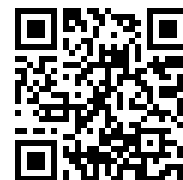

	Техническая характеристика	метрический	в дюймах
	Диаметр вала	25 - 155 mm	1 - 6 1/8 inch
	Расстояние между боковыми штоками	155 mm	6 1/8 inch
	Вес	7.135 kg	
	Raum unterhalb	0 mm	0 inch
	Raum nebendran	155 mm	6 1/8 inch
	Ширина фиксации внешняя	25 - 25 mm	1 - 1 inch
	Глубина фиксации	300 mm	11 7/8 inch



также потребуется

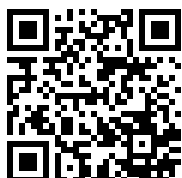

Съёмное приспособление

18-3



**Гидравлический съёмник
(включая механический
шпиндель)**

18-3-B



Запасная часть

№ арт.	Название артикула
17-3-T	Траверса
17-3-06	Шпиндель
621170	Механический упорный шпиндель.
017322	Боковой болт с гайкой
621220	Механический упорный шпиндель.

является частью

№ арт.	Название артикула
17-С	Набор с сепаратором и быстрозажимным шпинделем

служит запчастью для

№ арт.	Название артикула
17-С	Набор с сепаратором и быстрозажимным шпинделем

SW 22

G 1/2"

KUKKO

17-3

KUKKO

210

36

KUKKO

17-3

KUKKO

KUKKO

M 18x1.5

SW 32

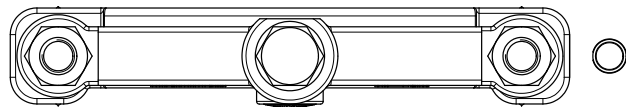
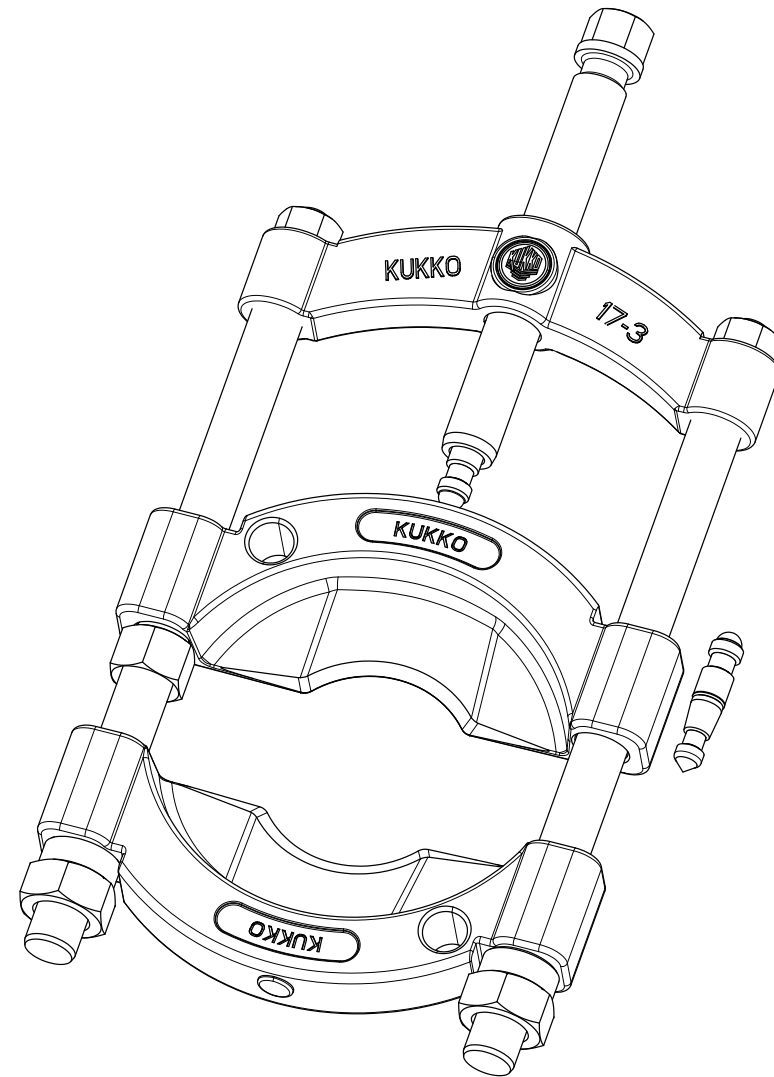

 Kleinbongartz & Kaiser oHG Werkzeugfabrik Hilden - Germany	Dokumentnr.: 17-3_Trennvorrichtung mit Spindel	Toleranz: DIN ISO 2768-m
	Dokumentbeschreibung: Baugruppe	Material: Hoch legierter Werkzeugstahl / High alloy tool steel
Erweit. von: Schultes	Erstellungsdatum: 12/04/2016	Maßstab: 1:1
Teilbeschreibung: Trennvorrichtung mit Schnellspanndruckspindel / Separator with quick clamping pressure spindle	Wärmebehandlung / Härte: vergüteter Stahl / tempered steel	Oberflächenbehandlung:
Artikelnummer / ZNR.: 17-3	Dokumentversion: -	Schutzvermerk: ISO 16949 zertifiziert