



Nazwa produktu \*

## Przyrząd ściągający

Stosowany w połączeniu z typoszeregami 17, 15, 18-AS i 18-A.

Numer artykułu 18-2

Seria 18

EAN 4021176075759



	Cecha techniczna	Metryczne	Imperial
	Szerokość sworznia pociągowego	68 - 244 mm	2 3/4 - 9 5/8 inch
	Głębokość sworznia pociągowego	145 - 280 mm	5 3/4 - 11 1/32 inch
	Gwint	M14x1,5	M14x1,5
	Zewnętrzny łeb walcowy o gnieździe sześciokątnym	22 mm	
max.	Dopuszczalne obciążenie	7 t	7.5 US t
max.	Maksymalny moment obrotowy	120 Nm	88.5 ft lb
	Ciężar	3.245 kg	



## Technologie



### SWITCH

Optymalne dopasowanie wrzeciona do wału dzięki dwustronnej końcówce wrzeciona.



## Części zamienne

Numer artykułu	Nazwa produktu
18-2-T	Poprzeczka ściągacza
621170	Mechaniczne wrzeciono naciskowe.
018275	Boczna śruba z nakrętką

## Akcesoria

Numer artykułu	Nazwa produktu
8-01	Długie wrzeciono hydrauliczne
19-2-P	2 przedłużki do przyrządów ściąających (para)
18-2-AS	Zestaw adapterów gwintu
18-208A	Adapter gwintu
18-210A	Adapter gwintu
18-212A	Adapter gwintu
18-214A	Adapter gwintu
18-216A	Adapter gwintu
18-218A	Adapter gwintu
K-600-025	Zestaw wymiennych elementów dociskowych do wrzecion KUKKO



## Stosowany z

Numer artykułu	Nazwa produktu
15-2	Przyrząd rozdzielający
17-2	Przyrząd rozdzielający z szybkoemocującym wrzecionem naciskowym

## Stanowi część

Numer artykułu	Nazwa produktu
WT-010	Asortyment ściągaczy "Pojazdy użytkowe" TOP
15-B	Zestaw przyrządów rozdzielających
17-B	Zestaw przyrządów rozdzielających z szybkoemocującym wrzecionem naciskowym
WT-50	Asortyment ściągaczy "Przemysł" TOP
K-20-15	Zestaw uniwersalnych przyrządów ściągających i rozdzielających
29-B	Zestaw ściągaczy uniwersalnych w walizce TANOS-Systainer®
WT-019	Asortyment ściągaczy "Rozdzielanie"
EVLW-INDUSTRIE BASIC	Ścianka z narzędziami "Przemysł"



## Jest częścią zamienną do

<b>Numer artykułu</b>	<b>Nazwa produktu</b>
15-B	Zestaw przyrządów rozdzielających
17-B	Zestaw przyrządów rozdzielających z szybkomocującym wrzecionem naciskowym
K-20-15	Zestaw uniwersalnych przyrządów ściągających i rozdzielających
29-B	Zestaw ściągaczy uniwersalnych w walizce TANOS-Systainer®

## Zawarty również w

<b>Numer artykułu</b>	<b>Nazwa produktu</b>
WT-010	Asortyment ściągaczy "Pojazdy użytkowe" TOP
WT-50	Asortyment ściągaczy "Przemysł" TOP
K-20-15	Zestaw uniwersalnych przyrządów ściągających i rozdzielających

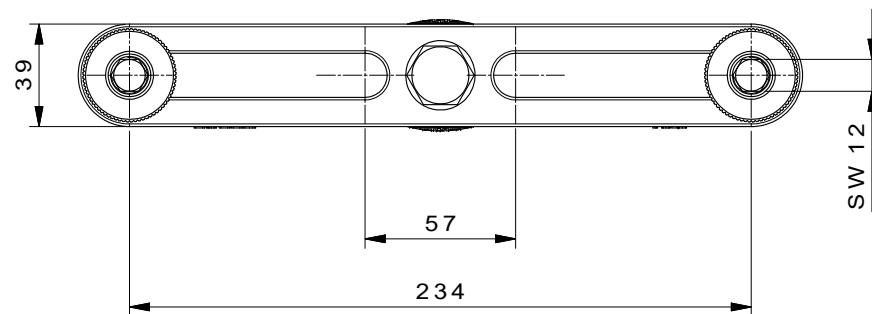
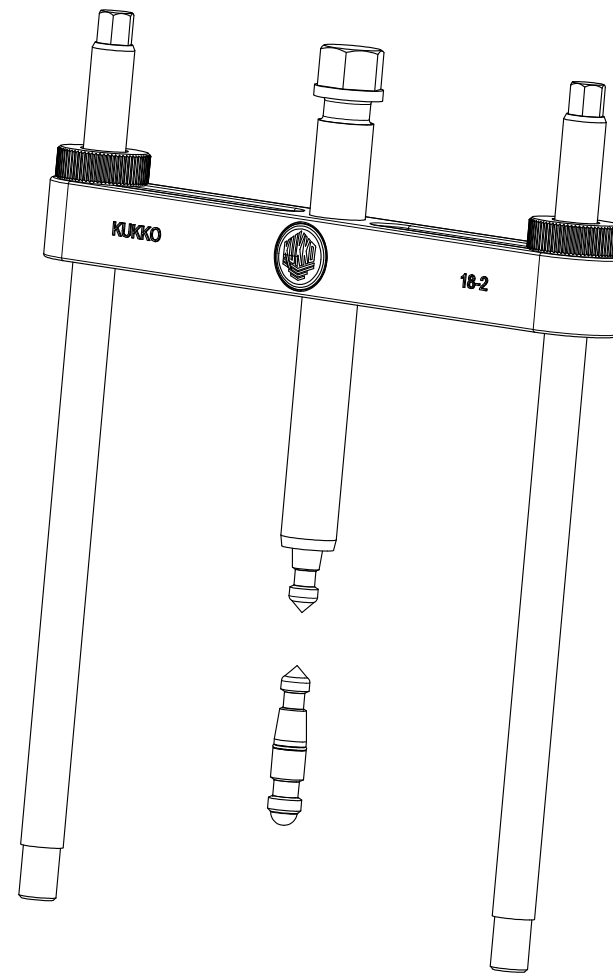
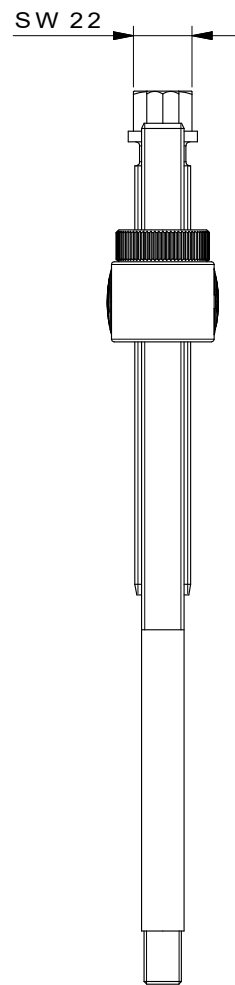
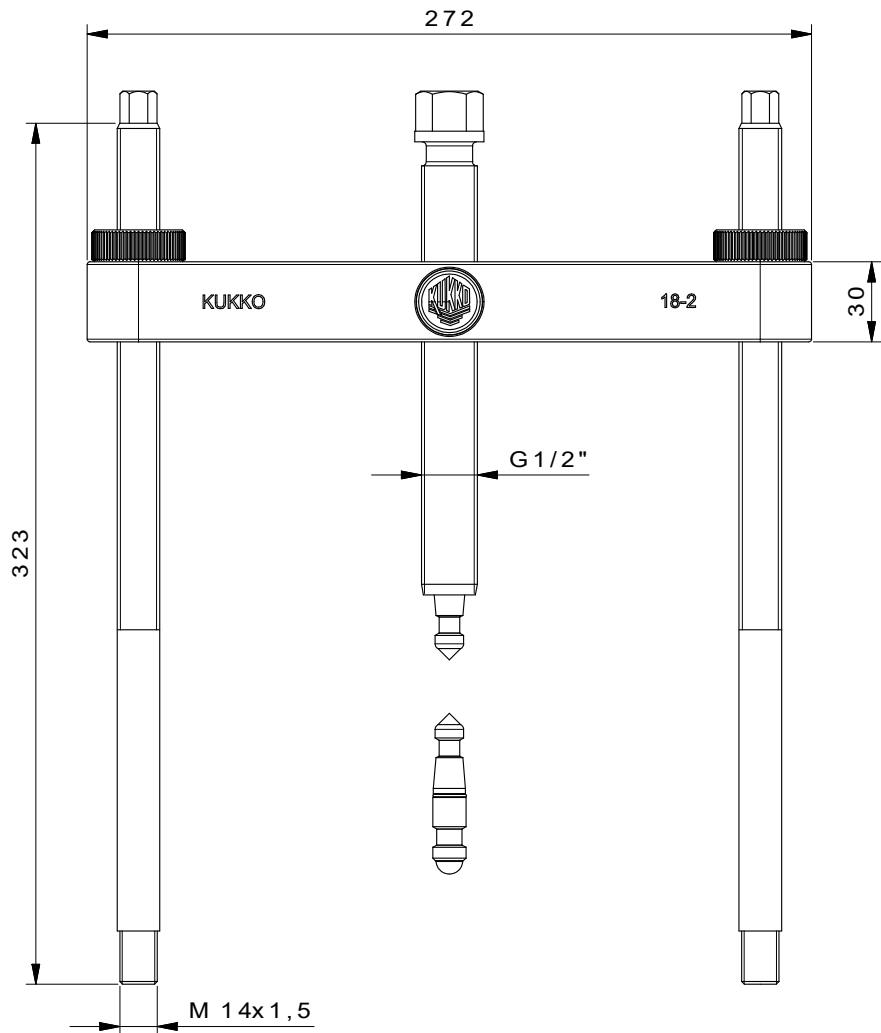

 <b>Kleinbongartz &amp; Kaiser oHG</b> Werkzeugfabrik Hilden - Germany	Dokumentname: <b>18-2 Abziehvorrichtung</b>	Teilname: <b>DIN ISO 2768-m</b>
	Dokumentbeschreibung: <b>Baugruppe</b>	Material: Hoch legierter Werkzeugstahl / High alloy tool steel
Erweitert von: Schultes	Sicherheitsdatum: 12/04/2016	Maßstab: 1:1
Teilbeschreibung: <b>Abziehvorrichtung / Pulling device</b>	Wärmebehandlung / Heat treatment: -	Oberflächenbehandlung: -
Artikelnummer / Znr.: <b>18-2</b>	Dokumentversion: -	Schutzvermerk: ISO 16949 zertifiziert