



Название артикула \*

## Съёмное приспособление

Для использования с тип 17, тип 15, тип 18-AS и тип 18-A.

№ арт. 18-2

Серия 18

штрих-код 4021176075759



	Техническая характеристика	метрический	в дюймах
	Расстояние между тяговыми штоками	68 - 244 mm	2 3/4 - 9 5/8 inch
	Длина тягового штока	145 - 280 mm	5 3/4 - 11 1/32 inch
	Резьба	M14x1,5	M14x1,5
	Наружный шестигранник	22 mm	
max.	Максимально допустимая нагрузка	7 t	7.5 US t
	Максимальный момент силы	120 Nm	88.5 ft lb
	Вес	3.245 kg	



## Технологии



### SWITCH

Оптимальная подгонка шпинделя по отношению к валу благодаря двусторонней головке шпинделя.



## Запасная часть

<b>№ арт.</b>	<b>Название артикула</b>
18-2-T	Траверса
621170	Механический упорный шпиндель.
018275	Боковой болт с гайкой

## Принадлежности

<b>№ арт.</b>	<b>Название артикула</b>
8-01	Длинный гидравлический шпиндель
19-2-P	2 удлинителя для съёмника (комплект)
18-2-AS	Набор резьбовых переходников
18-208A	Резьбовой переходник
18-210A	Резьбовой переходник
18-212A	Резьбовой переходник
18-214A	Резьбовой переходник
18-216A	Резьбовой переходник
18-218A	Резьбовой переходник
K-600-025	Набор сменных опор для шпинделей KUKKO



## ИСПОЛЬЗУЕТСЯ С

№ арт.	Название артикула
15-2	Сепаратор
17-2	Сепаратор с быстрозажимным шпинделем

## ЯВЛЯЕТСЯ ЧАСТЬЮ

№ арт.	Название артикула
WT-010	Набор съёмников для грузовиков, автобусов, прицепов, серия Тор
15-B	Сепаратор в наборе
17-B	Набор с сепаратором и быстрозажимным шпинделем
WT-50	Набор съёмников для промышленного применения, серия Тор
K-20-15	Универсальный съёмник с сепаратором в наборе
29-B	Универсальный демонтажный набор, в футляре TANOS-Systainer®
WT-019	Набор съёмников с сепаратором
EVLW-INDUSTRIE BASIC	Стенд с инструментами промышленного назначения





## служит запчастью для

<b>№ арт.</b>	<b>Название артикула</b>
15-B	Сепаратор в наборе
17-B	Набор с сепаратором и быстрозажимным шпинделем
K-20-15	Универсальный съёмник с сепаратором в наборе
29-B	Универсальный демонтажный набор, в футляре TANOS-Systainer®

## также ВХОДИТ В

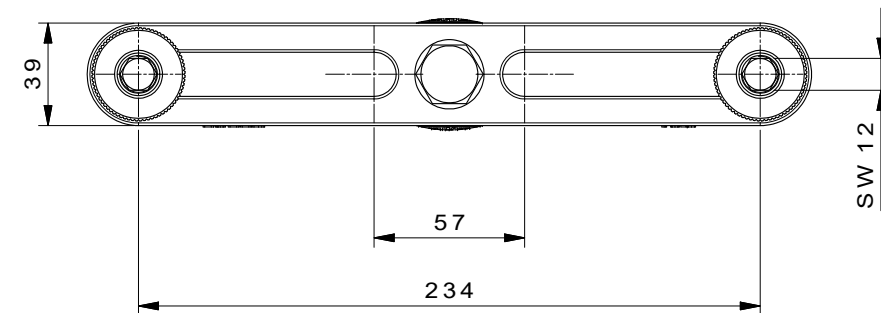
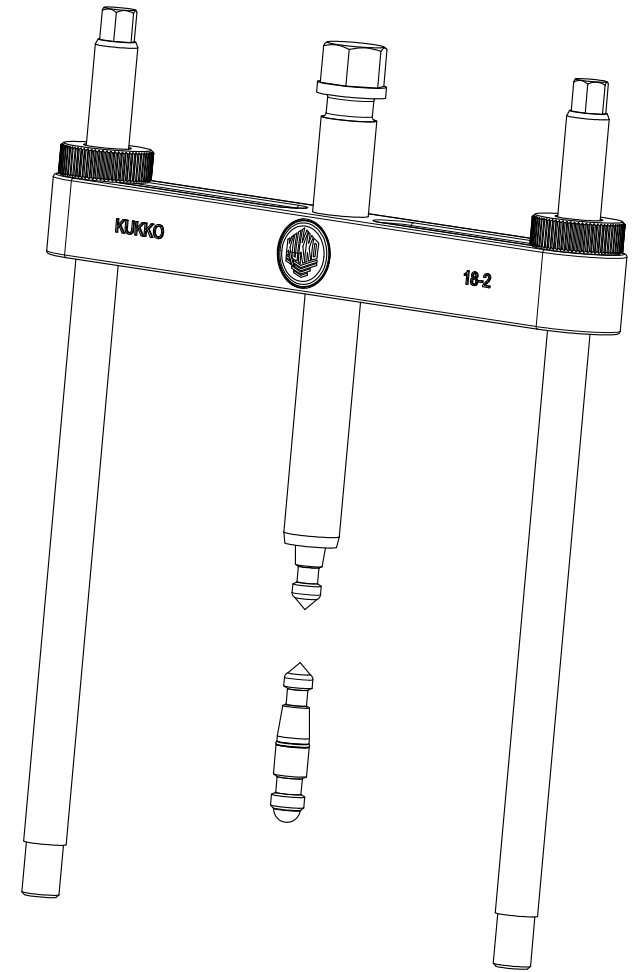
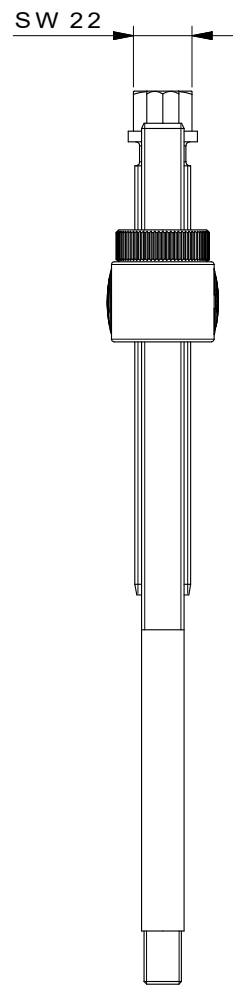
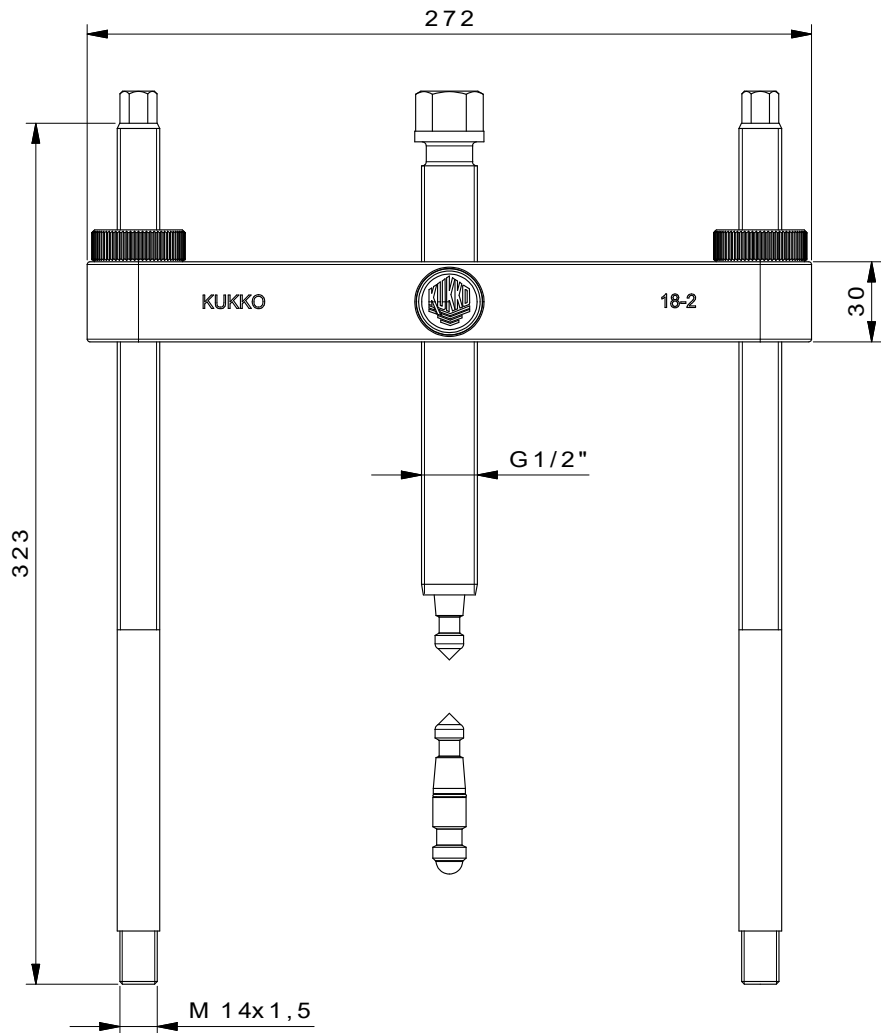
<b>№ арт.</b>	<b>Название артикула</b>
WT-010	Набор съёмников для грузовиков, автобусов, прицепов, серия Top
WT-50	Набор съёмников для промышленного применения, серия Top
K-20-15	Универсальный съёмник с сепаратором в наборе



 <b>Kleinbongartz &amp; Kaiser oHG</b> Werkzeugfabrik Hilden - Germany	Dokumentname: <b>18-2 Abziehvorrichtung</b>	Teilname: <b>DIN ISO 2768-m</b>
	Dokumentbeschreibung: <b>Baugruppe</b>	Material: Hoch legierter Werkzeugstahl / High alloy tool steel
Erstellt von: Schultes	Sicherheitsdatum: 12/04/2016	Maßstab: 1:1
Teilbeschreibung: <b>Abziehvorrichtung / Pulling device</b>	Wärmebehandlung / Heat: -	Oberflächenbehandlung: -
Artikelnummer / Znr.: <b>18-2</b>	Dokumentversion: -	Schutzvermerk: ISO 16949 zertifiziert