



产品名称 *

拉拔装置

配合系列17、系列15、系列18-AS和系列18-A使用

。

编号 18-2

系列 18

EAN 4021176075759



技术规格

公制

英制

	侧螺钉间距	68 - 244 mm	2 3/4 - 9 5/8 inch
	侧螺钉深度	145 - 280 mm	5 3/4 - 11 1/32 inch
	螺杆	M14x1,5	M14x1,5
	六角驱动 (公)	22 mm	
max.	最大负载	7 t	7.5 US t
max.	最大扭矩	120 Nm	88.5 ft lb
	重量	3.245 kg	



技术



开关

通过两边的轴尖来调整优化主轴的位置。



配件

编号	产品名称
18-2-T	横梁
621170	机械压力主轴。
018275	带螺母的侧螺栓

附件

编号	产品名称
8-01	长液压主轴
19-2-P	两个延长杆用于拉拔装置 (对)
18-2-AS	螺钉适配器套装
18-208A	螺纹适配器
18-210A	螺纹适配器
18-212A	螺纹适配器
18-214A	螺纹适配器
18-216A	螺纹适配器
18-218A	螺纹适配器
K-600-025	KUKKO 压紧轴的可更换承压件套件



伴随

编号	产品名称
15-2	分离器
17-2	分离器带快速夹紧压力主轴

部分

编号	产品名称
WT-010	拉马产品系列 - 商用车 - 顶级
15-B	拆分套装
17-B	拆分套装带快速夹紧压力主轴
WT-50	拉马产品系列 - 工业 - 顶级
K-20-15	通用拉马套装带分离器
29-B	通用拉马套装 TANOS-Systainer®
WT-019	拉马产品系列 - 分离

EVLW-INDUSTRIE BASIC 展示



配件

编号	产品名称
15-B	拆分套装
17-B	拆分套装带快速夹紧压力主轴
K-20-15	通用拉马套装带分离器
29-B	通用拉马套装 TANOS-Systainer®

也包含

编号	产品名称
WT-010	拉马产品系列 - 商用车 - 顶级
WT-50	拉马产品系列 - 工业 - 顶级
K-20-15	通用拉马套装带分离器

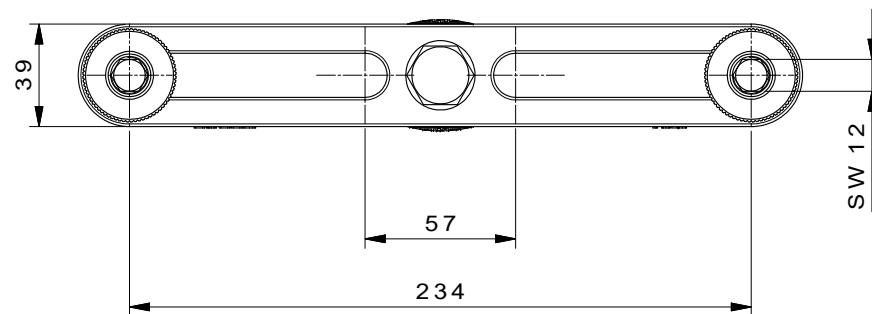
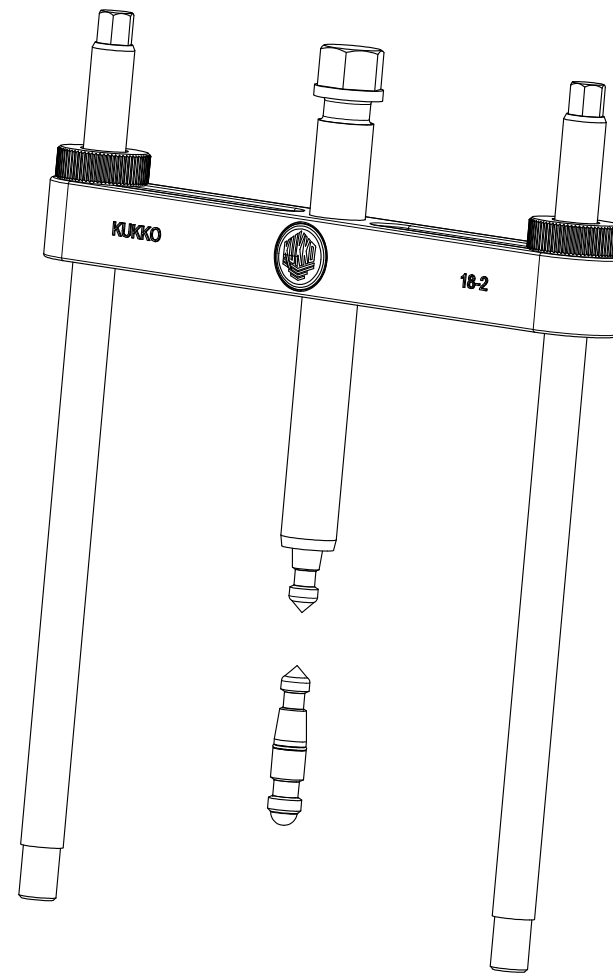
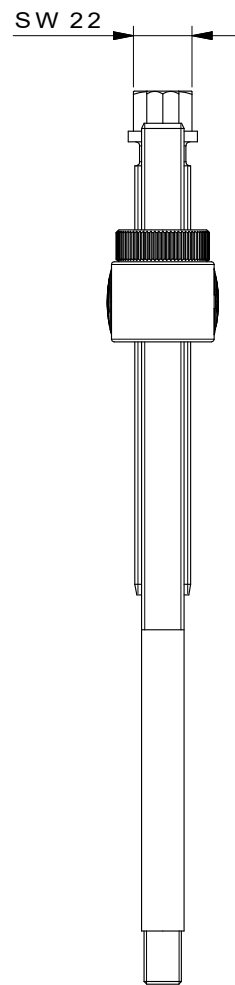
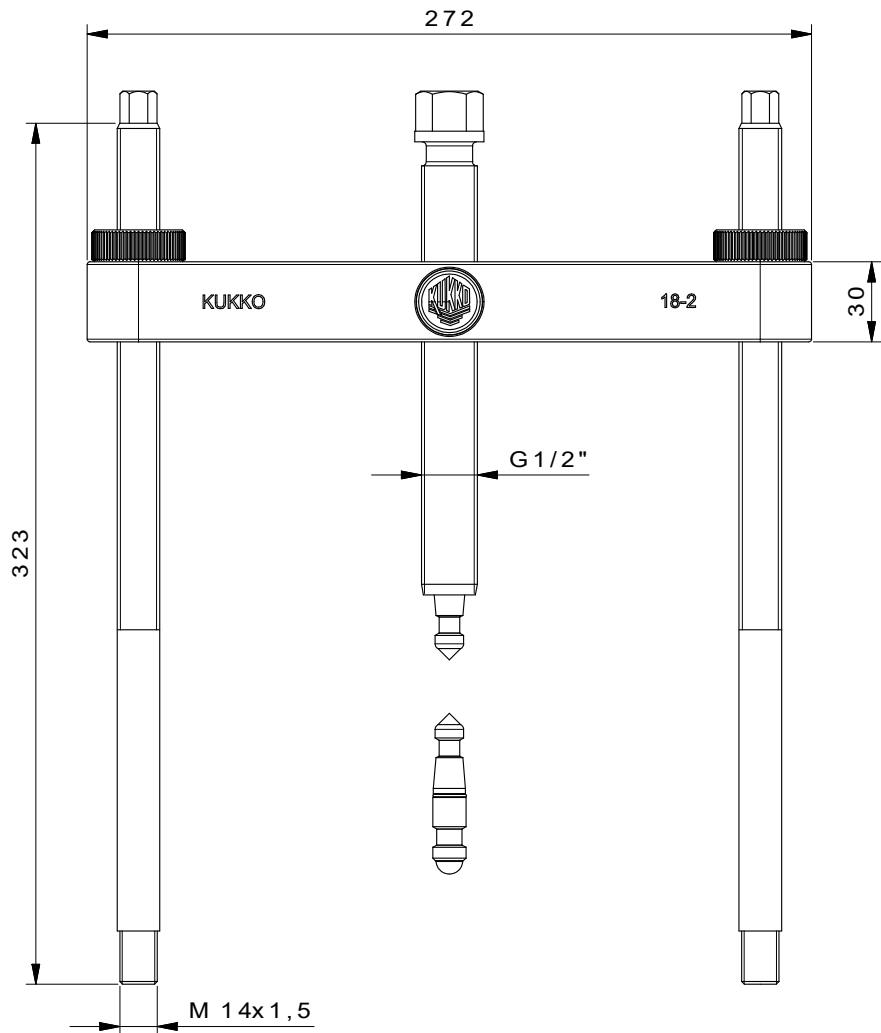

 Kleinbongartz & Kaiser oHG Werkzeugfabrik Hilden - Germany	Dokumentname: 18-2 Abziehvorrichtung	Teilname: DIN ISO 2768-m
	Dokumentbeschreibung: Baugruppe	Material: Hoch legierter Werkzeugstahl / High alloy tool steel
Erstellt von: Schultes	Sicherheitsdatum: 12/04/2016	Maßstab: 1:1
Teilbeschreibung: Abziehvorrichtung / Pulling device	Wärmebehandlung / Heat treatment: -	Oberflächenbehandlung: -
Artikelnummer / Znr.: 18-2	Dokumentversion: -	Schutzvermerk: ISO 16949 zertifiziert