



Nome do produto *

Dispositivo de extração





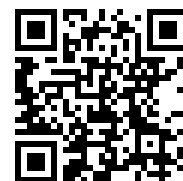

Para a utilização com série 17, série 15, série 18-AS e série 18-A.

Artigo Nº 18-3

Série 18

EAN 4021176005961



	Características	Métrico	Polegada
	Extensão dos pinos de tração	80 - 300 mm	3 3/16 - 11 7/8 inch
	Profundidade dos pinos de tração	144 - 300 mm	5 5/8 - 11 7/8 inch
	Roscas	M18x1,5	M18x1,5
	Hexágono externo	27 mm	
max.	Carga máxima permitida	10 t	11 US t
 max.	Binário máx.	280 Nm	206.5 ft lb
	Peso	6.375 kg	



Tecnologias



SWITCH

Ajuste ótimo do fuso ao eixo graças à ponta do fuso de duas faces.



Peça de substituição

Artigo Nº	Nome do produto
626300	Eixo de compressão mecânico.
18-3-T	Travessa
018355	Parafuso lateral com porca

Acessórios

Artigo Nº	Nome do produto
8-02	Eixo hidráulico longo
19-3-P	2 extensões para dispositivos de extração (par)
18-3-AS	Conjunto de adaptadores roscados
18-314A	Adaptador roscado
18-316A	Adaptador roscado
18-318A	Adaptador roscado
18-320A	Adaptador roscado
18-322A	Adaptador roscado
18-324A	Adaptador roscado
K-600-025	Peça de pressão de substituição - Conjunto para KUKKO fusos de pressão



é necessitado por

Artigo Nº	Nome do produto
15-3	Dispositivo de separação
17-3	Dispositivo de separação com eixo de pressão de aperto rápido

Faz parte de

Artigo Nº	Nome do produto
WT-030	Gama de extratores - Indústria automóvel – Eixos
15-C	Conjunto de dispositivo de separação
17-C	Conjunto de dispositivo de separação com eixo de pressão de aperto rápido

é uma peça de substituição de

Artigo Nº	Nome do produto
15-C	Conjunto de dispositivo de separação
17-C	Conjunto de dispositivo de separação com eixo de pressão de aperto rápido

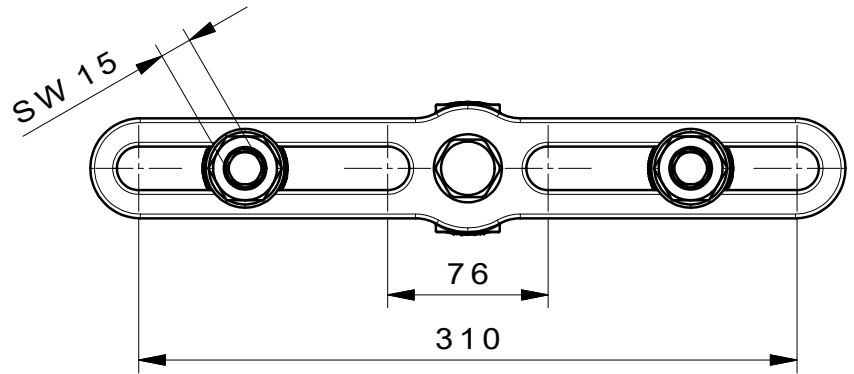
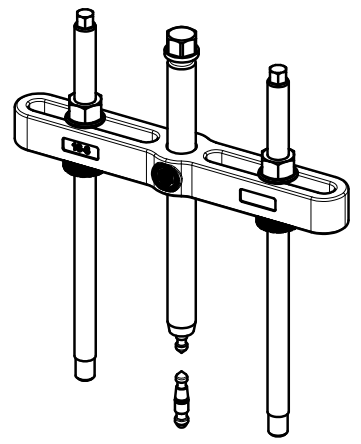
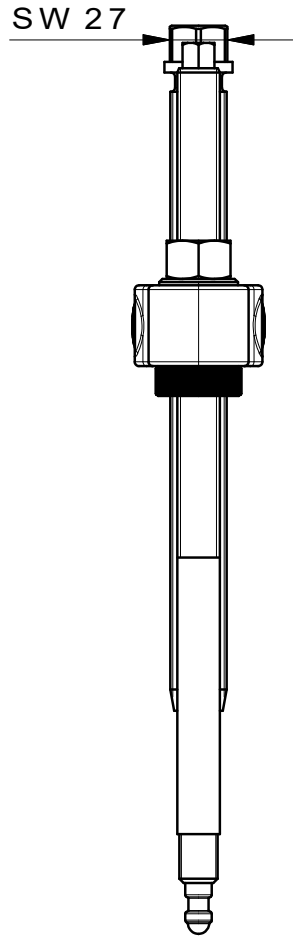
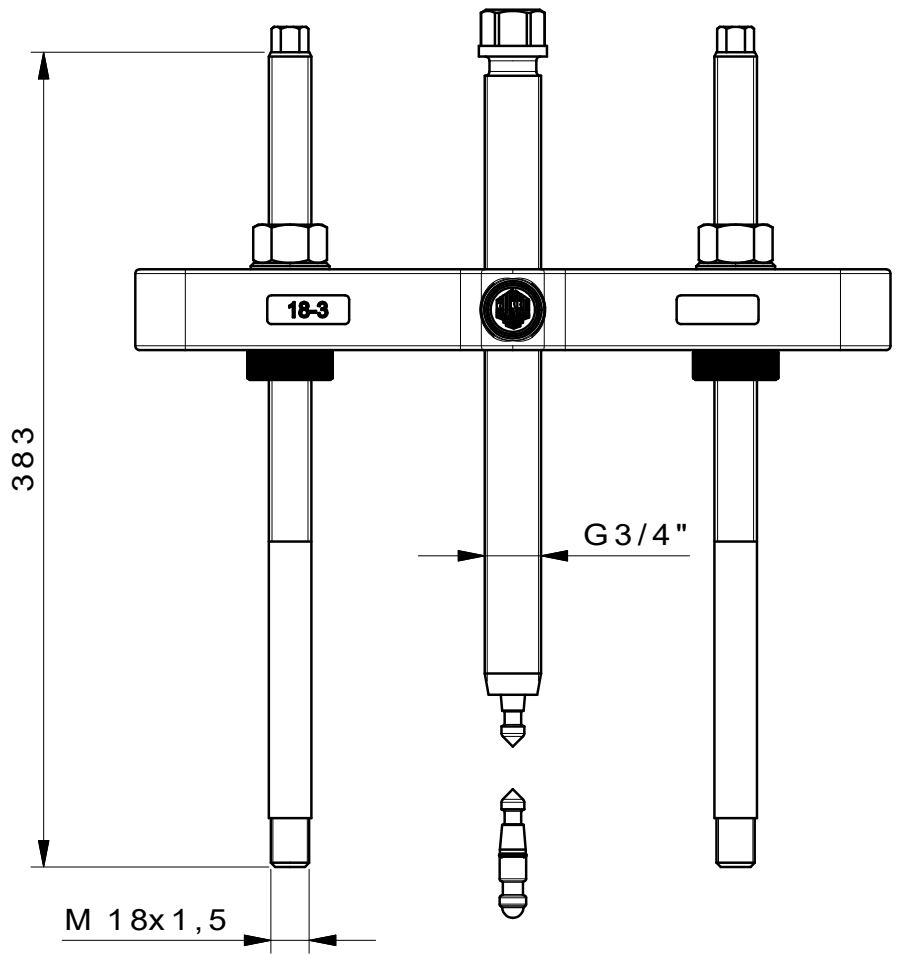

 Kleinbongartz & Kaiser oHG Werkzeugfabrik Hilden - Germany	Dokumentname: 18-3_Abziehvorrichtung		Toleranz: DIN ISO 2768-m	
	Dokumentbeschreibung: Baugruppe		Material: Hoch legierter Werkzeugstahl / High alloy tool steel	
	Erstellt von: Breidenbach	Erstellungsdatum: 12/04/2017	Maßstab: 1:2.5	
Teilbeschreibung: Abziehvorrichtung / Pulling device			Wärmebehandlung / Härte: -	
			Oberflächenbehandlung:	
Artikelnummer / ZNR.: 18-3		Dokumentversion: -	Schutzvermerk ISO 16016 beachten	