



Produktnavn

## 2-armet universalaftrækker med hurtigt justerbare aftrækningskroge

Til aftrækning af lejer, tandhjul, skiver etc.

Varenr. 20-10+C

Serie 20+C

EAN 4021176039720



	<b>Teknisk egenskab</b>	<b>Metrisk</b>	<b>Tomme</b>
	Spændvidde udvendig	30 - 120 mm	1 3/16 - 4 3/4 inch
	Spænddybde	100 mm	3 7/8 inch
	Spændvidde indvendig	70 - 180 mm	2 3/4 - 7 1/8 inch
	Udvendig sekskant	17 mm	
max.	Maksimal tilladt belastning	4,5 t	4.5 US t
	Maks. drejningsmoment	80 Nm	59 ft lb
	Vægt	1.48 kg	
	Antal kroge	2	2
	Rum nedenunder	10 mm	3/8 inch
	Rum ved siden af	31 mm	1 1/4 inch



## Teknologier



### GLIDE & FIX

Den optimerede geometri garanterer en nem og hurtig bevægelse af aftrækkerkroge på tværstangen.



### ARMLOCK

Tværkroge garanterer maksimal stabilitet for ophængningen af aftrækkerkroge på glidestykket.



### QUICK ADJUST

Rørene muliggør en værktøjsfri, hurtig frigørelse eller bevægelse af aftrækkerkroge på tværstangen.



### SWITCH

Optimal spindeltilpasning til akslen gennem spindelspidser på to sider.



## Reservedel

**Varenr.****Produktnavn**

1-92-P-C

2 hurtigt justerbare aftrækningskroge (par)

## Er bestanddel af

**Varenr.****Produktnavn**

20-ST+C

Salgsdisplay til 2-armede aftrækkere

WT-100+C

Aftrækkersortiment - udvendig aftrækning - BASIC+

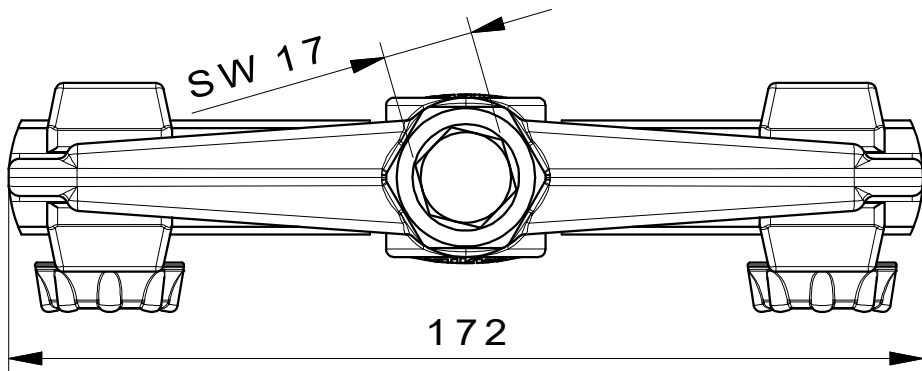
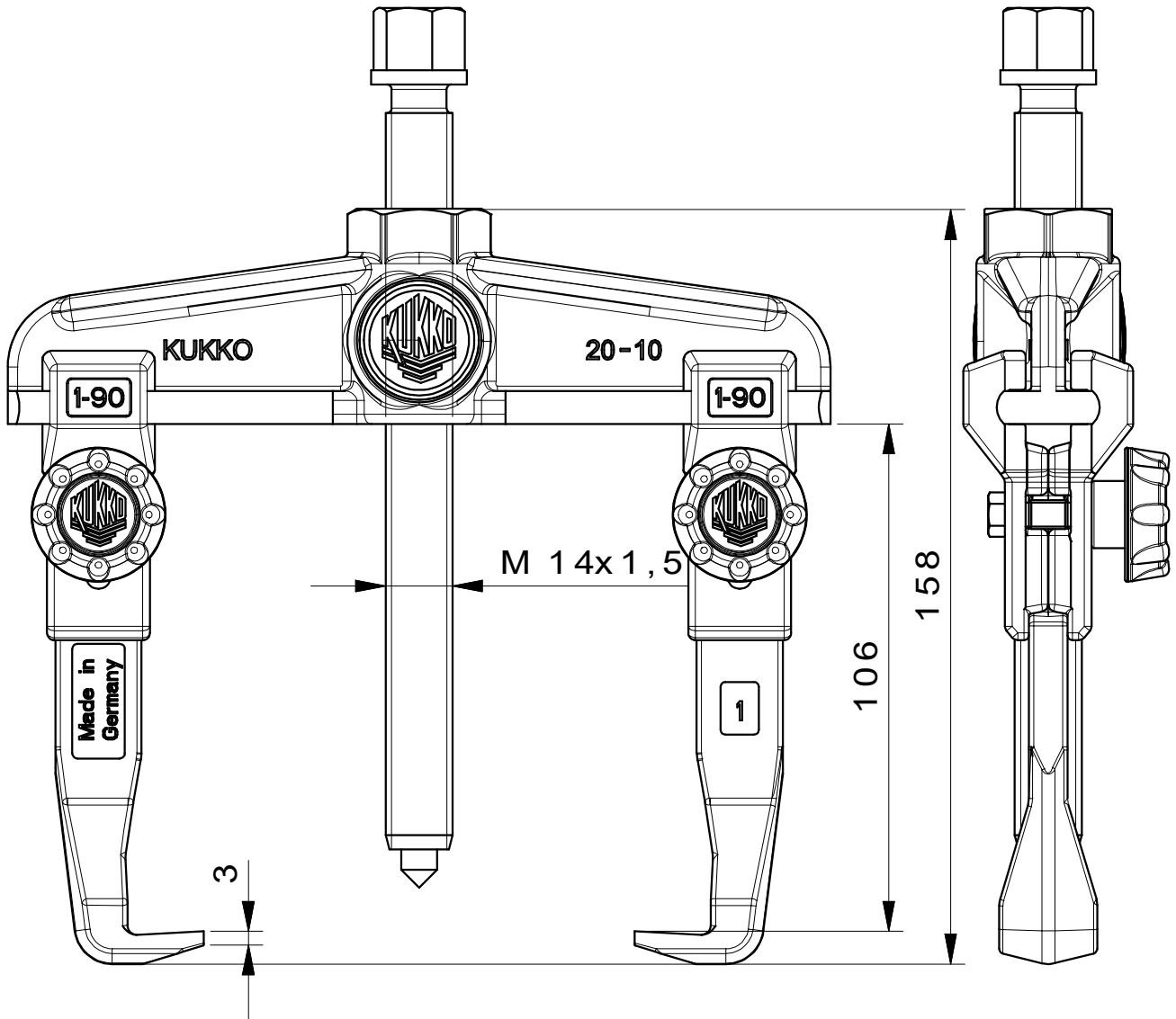
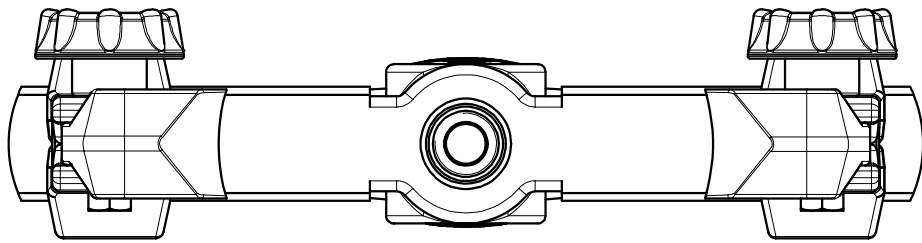

 <b>Kleinbongartz &amp; Kaiser oHG</b> Werkzeugfabrik Hilden - Germany	Dokumentname: 20-10+C_2-Arm-Universal_Abzieher	Toleranz: DIN ISO 2768-m
	Dokumentbeschreibung: Baugruppe	Material: Hoch legierter Werkzeugstahl / High alloy tool steel
Erstellt / Geprüft von: Schultes	Erstellungsdatum: 30/03/2015	Maßstab: 1:1
Teilbeschreibung: 2-Arm-Universal_Abzieher/ 2-jaw puller		Wärmebehandlung / Härte: vergüteter Stahl/ tempered steel
Oberflächenbehandlung:		Schutzvermerk ISO 16016 beachten
Artikelnummer / ZNR.: 20-10+C	Dokumentversion: -	