



Nome del prodotto

Estrattore universale a 2 bracci con griffe a regolazione rapida

Per l'estrazione di cuscinetti, ingranaggi, pulegge ecc.

Num. art. 20-10+C

Serie 20+C

EAN 4021176039720



	Attributo tecnico	Metrico	Imperiale
	Ampiezza di serraggio esterna	30 - 120 mm	1 3/16 - 4 3/4 inch
	Profondità di serraggio	100 mm	3 7/8 inch
	Ampiezza di serraggio interna	70 - 180 mm	2 3/4 - 7 1/8 inch
	Esagono esterno	17 mm	
max.	Carico massimo consentito	4,5 t	4.5 US t
	Coppia massima	80 Nm	59 ft lb
	Peso	1.48 kg	
	Numero delle griffe	2	2
	Spazio sotto	10 mm	3/8 inch
	Spazio adiacente	31 mm	1 1/4 inch



Tecnologie



GLIDE & FIX

La geometria ottimizzata garantisce una scorrevolezza facile e rapida dei ganci di estrazione sulla traversa.



ARMLOCK

I ganci a croce garantiscono la massima stabilità per la sospensione dei ganci di estrazione nel pezzo scorrevole.



QUICK ADJUST

La zigrinatura permette di staccare velocemente e senza attrezzi o di far scorrere i ganci di estrazione sulla traversa.



SWITCH

Adattamento ottimale dei mandrini all'albero grazie alla punta bilaterale dei mandrini.



Pezzo di ricambio

Num. art.

Nome del prodotto

1-92-P-C

2 griffe a regolazione rapida (paio)

é parte di

Num. art.

Nome del prodotto

20-ST+C

Display di vendita per estrattori a 2 bracci

WT-100+C

Assortimento estrattori - Estrazione esterna - BASIC+

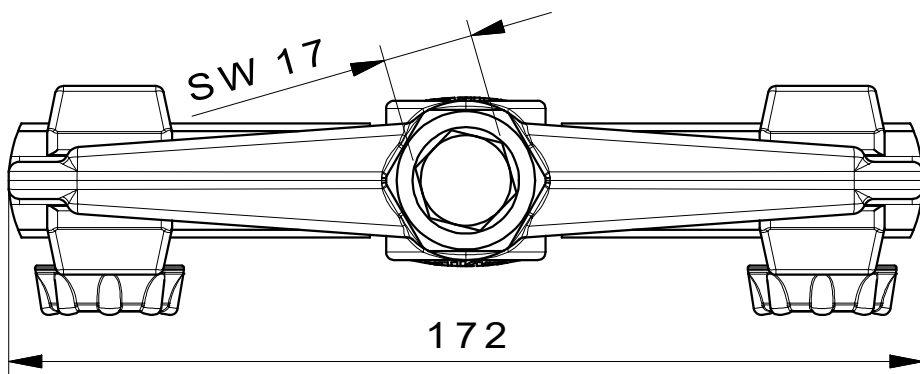
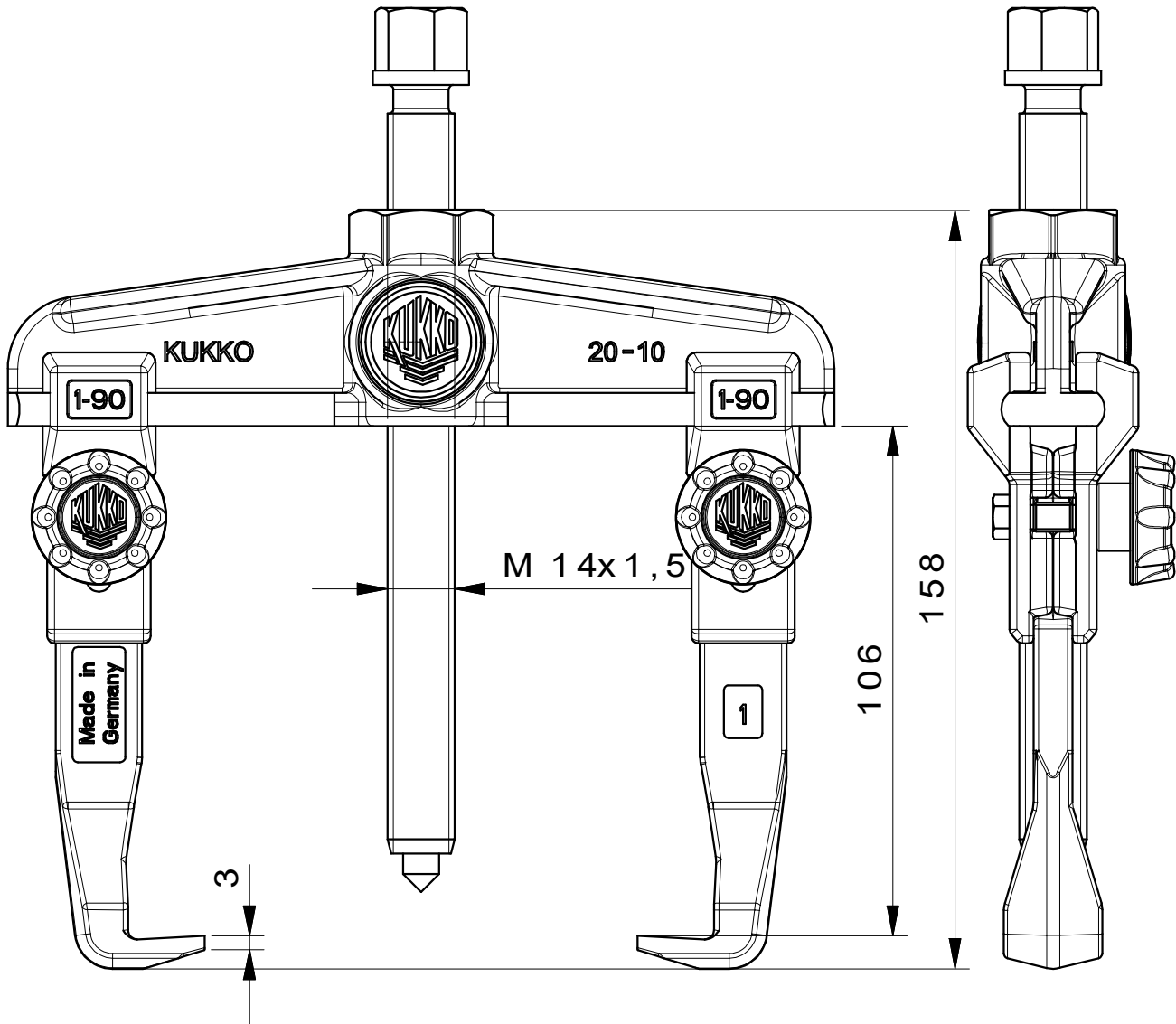
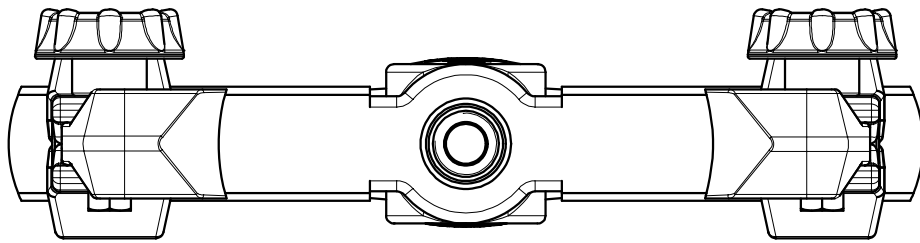

 Kleinbongartz & Kaiser oHG Werkzeugfabrik Hilden - Germany	Dokumentname: 20-10+C_2-Arm-Universal_Abzieher	Toleranz: DIN ISO 2768-m
	Dokumentbeschreibung: Baugruppe	Material: Hoch legierter Werkzeugstahl / High alloy tool steel
Erstellt / Geprüft von: Schultes	Erstellungsdatum: 30/03/2015	Maßstab: 1:1
Teilbeschreibung: 2-Arm-Universal_Abzieher/ 2-jaw puller		Wärmebehandlung / Härte: vergüteter Stahl/ tempered steel
Oberflächenbehandlung:		
Artikelnummer / ZNR.: 20-10+C	Dokumentversion: -	Schutzvermerk ISO 16016 beachten