



Productnaam

2-armige universele trekker met snel verstelbare trekhaken

Voor het trekken van lagers, tandwielen, schijven enz

Art nr. 20-10+C

Serie 20+C

EAN 4021176039720



	Technisch kenmerk	Metrisch	Imperial
	Spanwijdte, uitwendig	30 - 120 mm	1 3/16 - 4 3/4 inch
	Spandiepte	100 mm	3 7/8 inch
	Spanwijdte inwendig	70 - 180 mm	2 3/4 - 7 1/8 inch
	Buitenzeskant	17 mm	
max.	Maximaal toegestane belasting	4,5 t	4.5 US t
max.	Max. aandraaimoment	80 Nm	59 ft lb
	Gewicht	1.48 kg	
	Aantal haken	2	2
	Ruimte beneden	10 mm	3/8 inch
	Raum nebendran	31 mm	1 1/4 inch



Technologieën



GLIDE & FIX

De geoptimaliseerde geometrie waarborgt dat de trekhaken makkelijk en snel verschoven kunnen worden op de traverse.



ARMLOCK

De kruishaken waarborgen maximale stabiliteit voor de ophanging van de trekhaken in het glijstuk.



QUICK ADJUST

Met de kartelrand kunnen de trekhaken snel en zonder gereedschap worden losgemaakt of verschoven op de traverse.



SWITCH

Optimale aanpassing van de spil aan de as dankzij de dubbele spilkop.



Onderdeel

Art nr.

Productnaam

1-92-P-C

2 snel verstelbare trekhaken (paar)

Is onderdeel van

Art nr.

Productnaam

20-ST+C

Verkoopstandaard voor 2-armige trekkers

WT-100+C

Trekkerassortiment -buitentrekken- Basis+

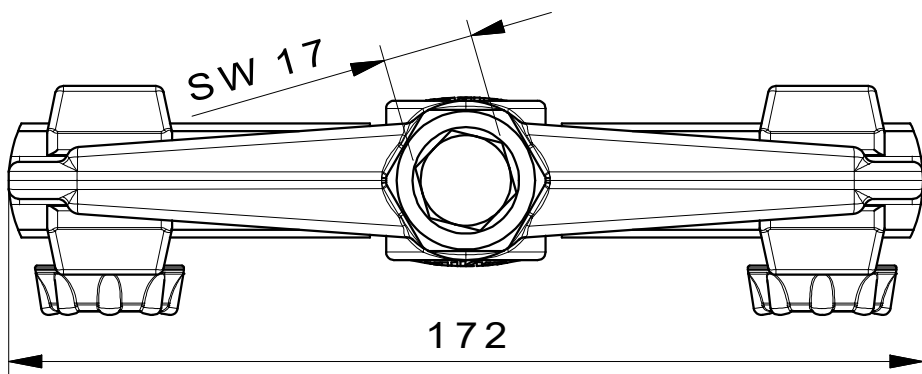
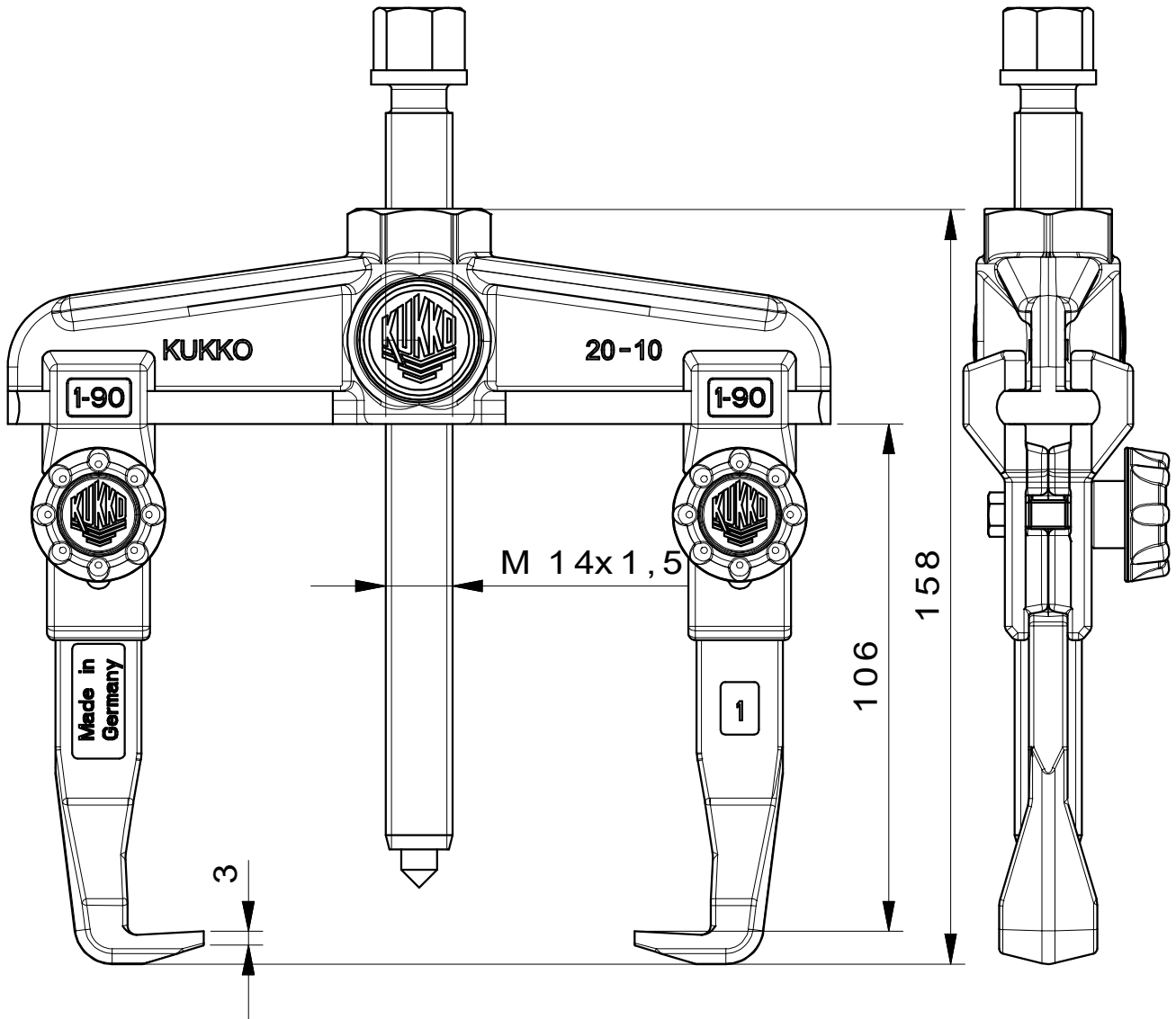
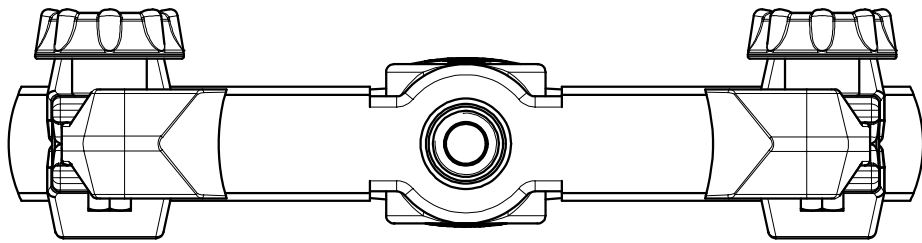

 Kleinbongartz & Kaiser oHG Werkzeugfabrik Hilden - Germany	Dokumentname: 20-10+C_2-Arm-Universal_Abzieher	Toleranz: DIN ISO 2768-m
	Dokumentbeschreibung: Baugruppe	Material: Hoch legierter Werkzeugstahl / High alloy tool steel
Erstellt / Geprüft von: Schultes	Erstellungsdatum: 30/03/2015	Maßstab: 1:1
Teilbeschreibung: 2-Arm-Universal_Abzieher/ 2-jaw puller		Wärmebehandlung / Härte: vergüteter Stahl/ tempered steel
Oberflächenbehandlung:		Schutzvermerk ISO 16016 beachten
Artikelnummer / ZNR.: 20-10+C	Dokumentversion: -	