



商品名

## 2本アームユニバーサルプーラー

ベアリング、ギア、ディスク（盤）の引き抜き用。

商品番号 20-10

シリーズ 20

JANコード 4021176009921



|   | 技術属性     | メートル        | インペリアル              |
|---|----------|-------------|---------------------|
|  | スパン 外側   | 30 - 120 mm | 1 3/16 - 4 3/4 inch |
|  | クランプ深さ   | 100 mm      | 3 7/8 inch          |
|  | クランプ幅 内側 | 70 - 180 mm | 2 3/4 - 7 1/8 inch  |
|  | 外側六角     | 17 mm       |                     |
| max.  | 最大許容負荷   | 4,5 t       | 4.5 US t            |
|  | 最大トルク    | 80 Nm       | 59 ft lb            |
|  | フックの数    | 2           | 2                   |
|  | 重量       | 1.42 kg     |                     |
|  | 下部の空間    | 10 mm       | 3/8 inch            |
|  | 隣接する空間   | 31 mm       | 1 1/4 inch          |



## テクノロジー



### SWITCH

両面のスピンドルチップによるスピンドルのシャフトへの最適な調整。



### GLIDE & FIX

最適化された形状により、クロスビーム上で軽く素早い爪のスライドが保証されます。



### ARMLOCK

クロスフックは、スライダー内の爪の吊り下げに最大限の安定性を保証します。



## 交換部品

| 商品番号    | 商品名         |
|---------|-------------|
| 614160  | メカニカルスピンドル  |
| 1-90-P  | 爪（ペア）2個     |
| 20-10-T | 2本アームクロスビーム |

## 付属品

| 商品番号      | 商品名                      |
|-----------|--------------------------|
| 219-1     | 2本アームプーラー用サイドクランプ        |
| 1-190-P   | 爪延長部2個（ペア）               |
| 1-250-P   | 爪延長部2個（ペア）               |
| 1-V-100-P | 爪延長部（ペア）2個               |
| 1-V-150-P | 爪延長部（ペア）2個               |
| 1-90-E    | 爪（単一）1個                  |
| 1-400-P   | 爪（ペア）2個                  |
| 30-10-T   | クロスビーム                   |
| K-600-014 | KUKKO圧カスピンドル用予備プレッシャーピース |



## 選択肢として次のものとも使用可能

| 商品番号    | 商品名                   |
|---------|-----------------------|
| 1-91-P  | 薄爪（ペア）2個              |
| 1-191-P | 薄爪（ペア）2個              |
| 1-251-P | 薄爪（ペア）2個              |
| 1-401-P | 薄爪（ペア）2個              |
| 1-92-P  | クイックアジャスタブルの爪（ペア）2個   |
| 1-192-P | クイックアジャスタブルの爪（ペア）2個   |
| 1-252-P | クイックアジャスタブルの爪（ペア）2個   |
| 1-93-P  | クイックアジャスタブルの薄爪（ペア）2個  |
| 1-193-P | クイックアジャスタブルの薄爪（ペア）2個  |
| 1-253-P | クイックアジャスタブルの薄爪（ペア）2個  |
| 1-94-P  | 超薄爪（ペア）2個             |
| 1-194-P | 超薄爪（ペア）2個             |
| 1-254-P | 超薄爪（ペア）2個             |
| 1-95-P  | クイックアジャスタブルの超薄爪（ペア）2個 |
| 1-195-P | クイックアジャスタブルの超薄爪（ペア）2個 |
| 1-255-P | クイックアジャスタブルの超薄爪（ペア）2個 |



## は次のものの構成要素です:

| 商品番号    | 商品名                  |
|---------|----------------------|
| 30-20-T | プーラー品目 - 工業 - BASIC  |
| 20-ST   | 2本アームプーラー用ディスプレイスタンド |

## は次のものの予備部品です:

| 商品番号  | 商品名                  |
|-------|----------------------|
| 20-ST | 2本アームプーラー用ディスプレイスタンド |

## は次のものにも含まれています:

| 商品番号      | 商品名                        |
|-----------|----------------------------|
| K-2030-10 | 2本アームおよび3本アームユニバーサルプーラーセット |
| 30-20-T   | プーラー品目 - 工業 - BASIC        |

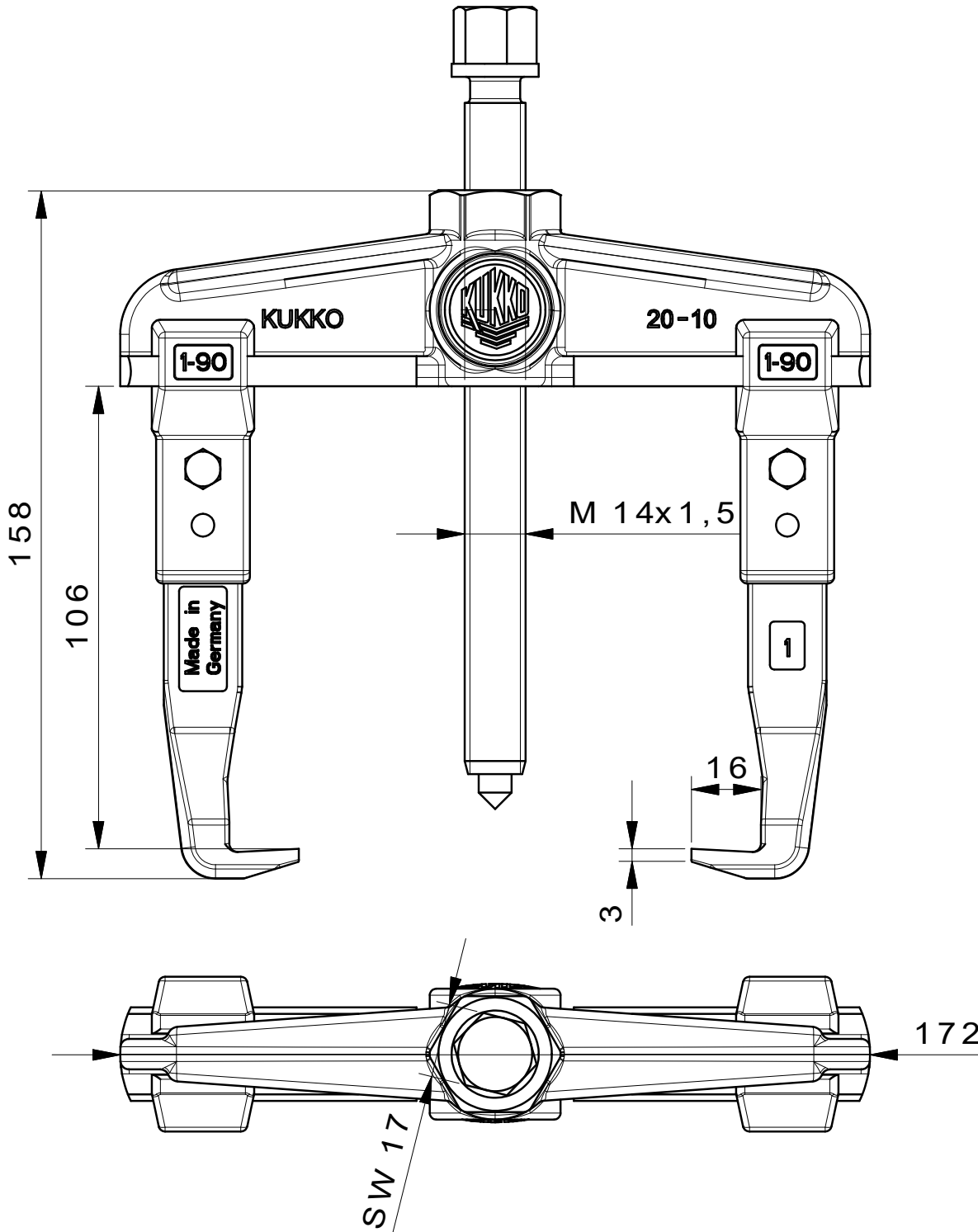
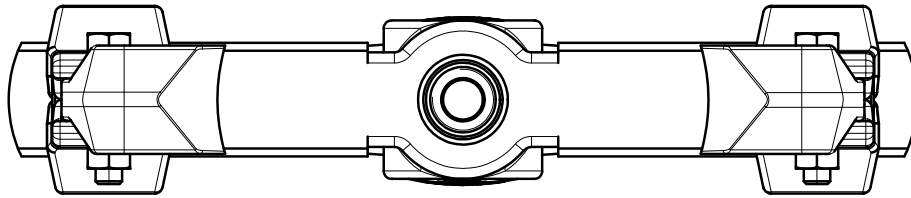

**Kleinbongartz  
& Kaiser  
oHG  
Werkzeugfabrik  
Hilden - Germany**

|   |                                 |  |
|---|---------------------------------|--|
| Dokumentname:<br>20-10_2-Arm-Universal_Abzieher |                                 | Toleranz:<br>DIN ISO 2768-m  |
| Dokumentbeschreibung:<br>Baugruppe              |                                 | Material:<br>Hoch legierter Werkzeugstahl /<br>High alloy tool steel |
| Erstellt / Geprüft von:<br>Schultes             | Erstellungsdatum:<br>30/03/2015 | Maßstab:<br>1:1  |

|   |                       |  |
|---|-----------------------|--|
| Teilbeschreibung:<br>2-Arm-Universal_Abzieher/ 2-jaw puller |                       | Wärmebehandlung / Härte:<br>vergüteter Stahl/ tempered steel |
| Oberflächenbehandlung:                                      |                       |  |
| Artikelnummer / ZNR.:<br>20-10_2                            | Dokumentversion:<br>- | Schutzvermerk<br>ISO 16016<br>beachten                       |