



Produktnavn

2-armet universalaftrækker med smalle, hurtigt justerbare aftrækningskroge

Til aftrækning af lejer, tandhjul, skiver etc. til snævre og svært tilgængelige mellemrum.

Varenr. 20-1+S

Serie 20+S

EAN 4021176756221



	Teknisk egenskab	Metrisk	Tomme
	Spændvidde udvendig	30 - 90 mm	1 3/16 - 3 1/2 inch
	Spænddybde	100 mm	3 7/8 inch
	Spændvidde indvendig	70 - 140 mm	2 3/4 - 5 1/2 inch
	Udvendig sekskant	17 mm	
max.	Maksimal tilladt belastning	2,5 t	2.5 US t
	Maks. drejningsmoment	35 Nm	25.5 ft lb
	Vægt	1.27 kg	
	Rum nedenunder	2,6 mm	1/8 inch
	Rum ved siden af	14 mm	5/8 inch
	Antal kroge	2	2



Teknologier



GLIDE & FIX

Den optimerede geometri garanterer en nem og hurtig bevægelse af aftrækkerkroge på tværstangen.



ARMLOCK

Tværkroge garanterer maksimal stabilitet for ophængningen af aftrækkerkroge på glidestykket.



QUICK ADJUST

Rørene muliggør en værktøjsfri, hurtig frigørelse eller bevægelse af aftrækkerkroge på tværstangen.



SWITCH

Optimal spindeltilpasning til akslen gennem spindelspidser på to sider.



Reservedel

Varenr.	Produkt navn
614160	Mekanisk trykspindel.
1-93-P	2 smalle, hurtigt justerbare aftrækningskroge (par)
20-1-T	2-armet travers

Tilbehør

Varenr.	Produkt navn
219-1	Spændetvinge til 2-armede aftrækkere
1-193-P	2 smalle, hurtigt justerbare aftrækningskroge (par)
1-253-P	2 smalle, hurtigt justerbare aftrækningskroge (par)
K-600-014	Sæt med udskiftelige trykstykker til KUKKO-trykspindler

Er bestanddel af

Varenr.	Produkt navn
KS-2030-1-193+S	2- og 3-armet universalaftrækkersæt med smalle aftrækningskroge
20-ST+S	Salgsdisplay til 2-armede universalaftrækkere med smalle aftrækningskroge



Er reservedel til

Varenr.

Produktnavn

20-ST+S

Salgsdisplay til 2-armede universalaftrækkere med smalle aftrækningskroge

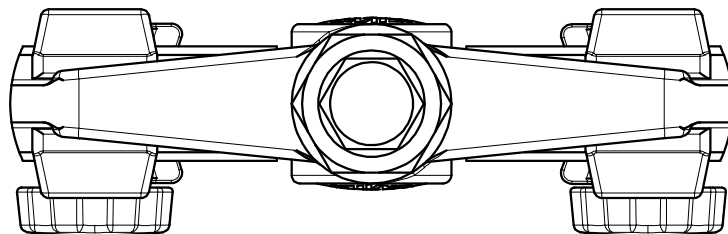
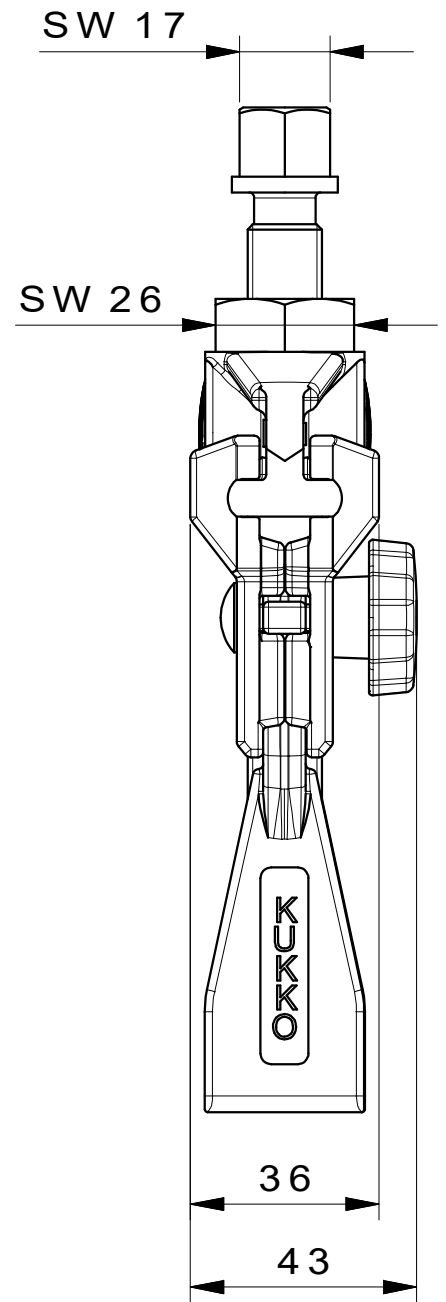
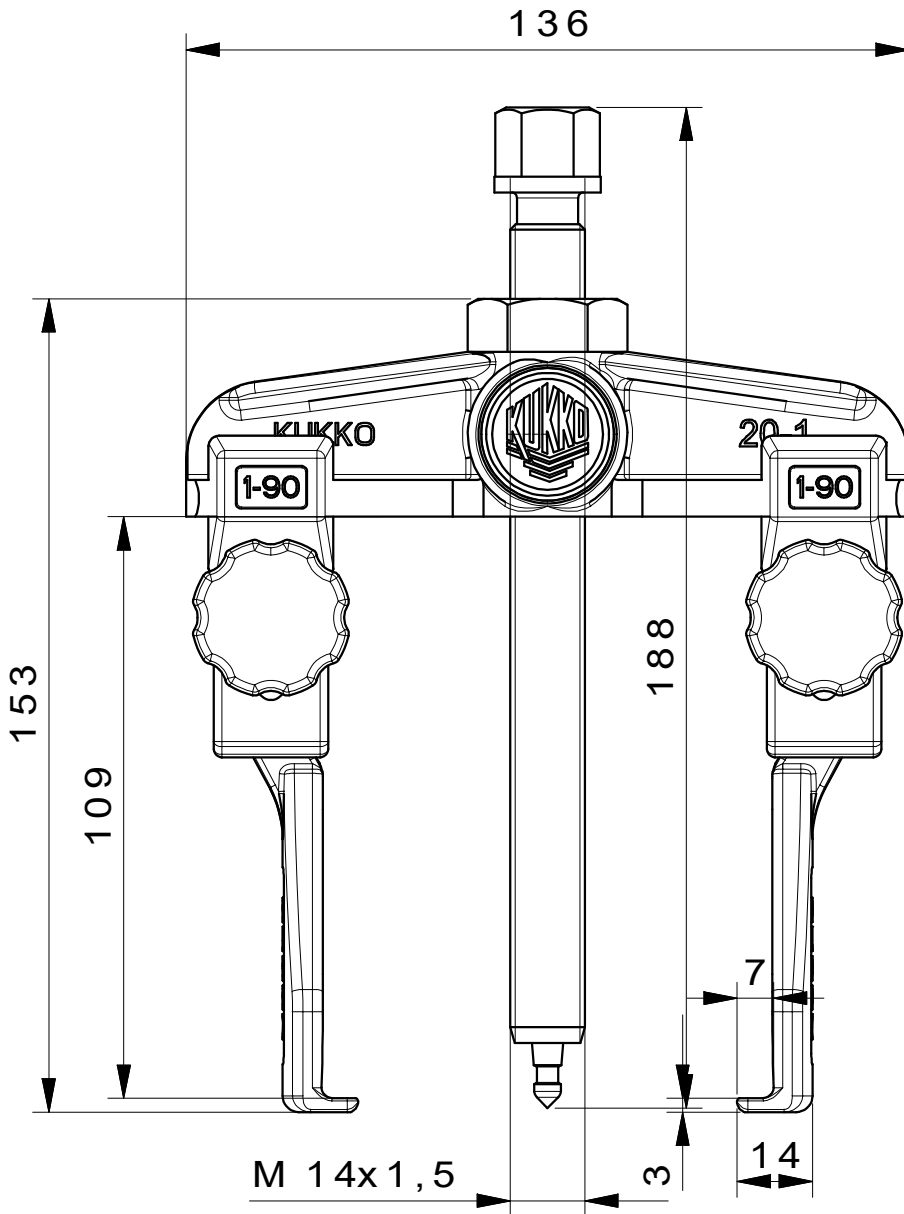
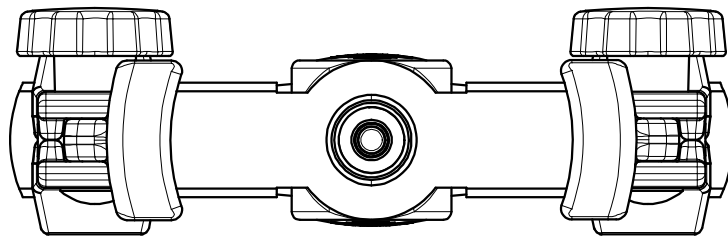

 Kleinbongartz & Kaiser oHG Werkzeugfabrik Hilden - Germany	Dokumentname: 20-1+S_2-Arm-Universal_Abzieher	Toleranz: DIN ISO 2768-m
	Dokumentbeschreibung: Baugruppe	Material: Hoch legierter Werkzeugstahl / High alloy tool steel
Erstellt / Geprüft von: Breidenbach	Erstellungsdatum: 29/08/2017	Maßstab: 1:1
Teilbeschreibung: 2-Arm-Universal_Abzieher mit schmalen Abzugshaken/ Universal 2-jaw puller with narrow jaws		Wärmebehandlung / Härte: vergüteter Stahl/ tempered steel
Oberflächenbehandlung:		Schutzvermerk ISO 16016 beachten
Artikelnummer / ZNR.: 20-1+S	Dokumentversion: -	