



Nome do produto

## Extrator universal de 2 braços

Para remover rolamentos, engrenagens, discos, etc.

Artigo Nº 20-1

Série 20

EAN 4021176009433

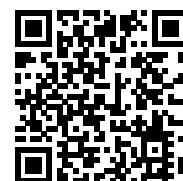

	<b>Características</b>	<b>Métrico</b>	<b>Polegada</b>
	Extensão externa	30 - 90 mm	1 3/16 - 3 1/2 inch
	Profundidade de fixação	100 mm	3 7/8 inch
	Extensão interna	70 - 140 mm	2 3/4 - 5 1/2 inch
	Hexágono externo	17 mm	
max.	Carga máxima permitida	4,5 t	4.5 US t
	Binário máx.	80 Nm	59 ft lb
	Número de ganchos	2	2
	Peso	1.305 kg	
	Quarto abaixo	10 mm	3/8 inch
	Quarto de drenagem secundária	31 mm	1 1/4 inch



## Tecnologias



### SWITCH

Ajuste ótimo do fuso ao eixo graças à ponta do fuso de duas faces.



### GLIDE & FIX

A geometria otimizada garante um deslocamento suave e rápido das garras de extração na viga transversal.



### ARMLOCK

Os mordentes cruzados garantem estabilidade máxima para a suspensão das garras de extração no carreto.



## Peça de substituição

<b>Artigo Nº</b>	<b>Nome do produto</b>
614160	Eixo de compressão mecânico.
1-90-P	2 ganchos de extração (par)
20-1-T	Travessa de 2 braços

## Acessórios

<b>Artigo Nº</b>	<b>Nome do produto</b>
219-1	Braçadeira lateral para extratores de 2 braços
1-190-P	2 ganchos de extração prolongados (par)
1-250-P	2 ganchos de extração prolongados (par)
1-V-100-P	2 extensões do gancho de extração (par)
1-V-150-P	2 extensões do gancho de extração (par)
1-90-E	1 gancho de extração (individual)
1-400-P	2 ganchos de extração (par)
30-1-T	Travessa de 3 braços
K-600-014	Peça de pressão de substituição - Conjunto para KUKKO fusos de pressão



Em alternativa pode ser utilizado com

<b>Artigo Nº</b>	<b>Nome do produto</b>
1-91-P	2 ganchos de extração finos (par)
1-191-P	2 ganchos de extração finos (par)
1-251-P	2 ganchos de extração finos (par)
1-401-P	2 ganchos de extração finos (par)
1-92-P	2 ganchos de extração de ajuste rápido (par)
1-192-P	2 ganchos de extração de ajuste rápido (par)
1-252-P	2 ganchos de extração de ajuste rápido (par)
1-93-P	2 ganchos de extração finos de ajuste rápido (par)
1-193-P	2 ganchos de extração finos de ajuste rápido (par)
1-253-P	2 ganchos de extração finos de ajuste rápido (par)
1-94-P	2 ganchos de extração ultrafinos (par)
1-194-P	2 ganchos de extração ultrafinos (par)
1-254-P	2 ganchos de extração ultrafinos (par)
1-95-P	2 ganchos de extração ultrafinos de ajuste rápido (par)
1-195-P	2 ganchos de extração ultrafinos de ajuste rápido (par)
1-255-P	2 ganchos de extração ultrafinos de ajuste rápido (par)



## Faz parte de

<b>Artigo Nº</b>	<b>Nome do produto</b>
24-A	Conjunto de extração e desmontagem de rolamentos de esferas
24-B	Conjunto de extração e desmontagem de rolamentos de esferas
24-C	Conjunto de extração e desmontagem de rolamentos de esferas
20-ST	Expositor comercial para extratores de 2 braços

## é uma peça de substituição de

<b>Artigo Nº</b>	<b>Nome do produto</b>
24-A	Conjunto de extração e desmontagem de rolamentos de esferas
24-B	Conjunto de extração e desmontagem de rolamentos de esferas
24-C	Conjunto de extração e desmontagem de rolamentos de esferas
K-20-15	Conjunto universal de extração e separação
20-ST	Expositor comercial para extratores de 2 braços



Está também incluído em

**Artigo Nº**

**Nome do produto**

K-20-15

Conjunto universal de extração e separação

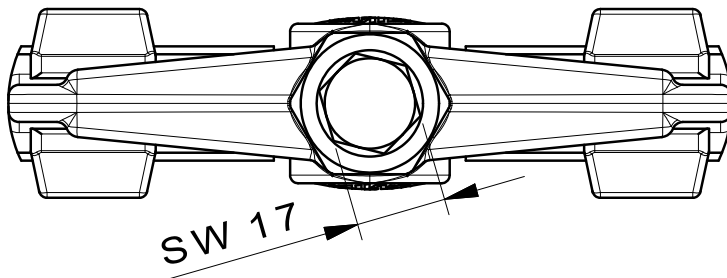
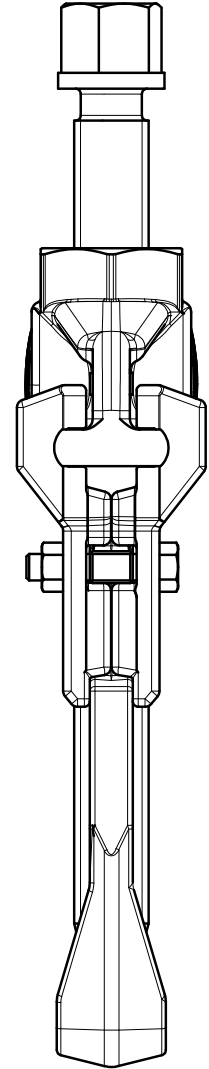
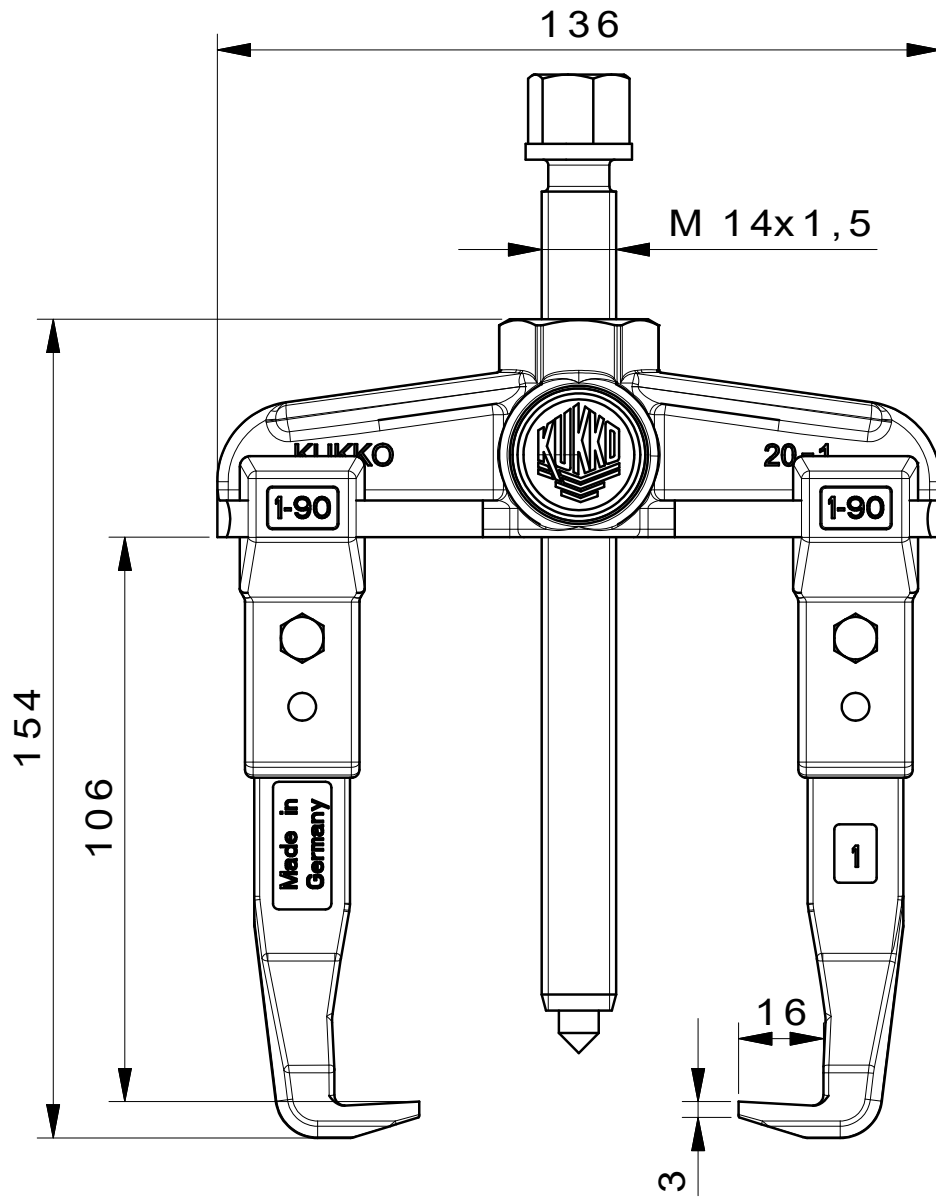
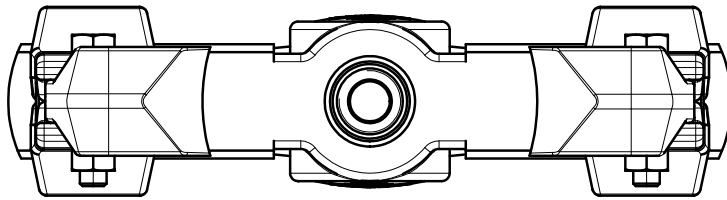

 <b>Kleinbongartz &amp; Kaiser oHG</b> Werkzeugfabrik Hilden - Germany	Dokumentname: 20-1_2-Arm-Universal_Abzieher		Toleranz: DIN ISO 2768-m
	Dokumentbeschreibung: Baugruppe		Material: Hoch legierter Werkzeugstahl / High alloy tool steel
Erstellt / Geprüft von: Schultes	Erstellungsdatum: 30/03/2015	Maßstab: 1:1	
Teilbeschreibung: 2-Arm-Universal_Abzieher /2-jaw puller		Wärmebehandlung / Härte: vergüteter Stahl/ tempered steel	
Oberflächenbehandlung:		Schutzvermerk ISO 16016 beachten	
Artikelnummer / ZNR.: 20-1	Dokumentversion: -		