



商品名 *

2本アームユニバーサルプーラー、薄爪

狭くてなかなか手が届かない隙間のベアリング、歯車、ディスク等のプーリングに。

商品番号 20-20-S

シリーズ 20-S

JANコード 4021176727443

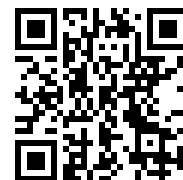

技術属性	メートル	インペリアル
 スパン 外側	40 - 200 mm	1 5/8 - 7 7/8 inch
 クランプ深さ	150 mm	5 7/8 inch
 クランプ幅 内側	100 - 260 mm	3 7/8 - 10 1/4 inch
 外側六角	22 mm	
 max. 最大許容負荷	5 t	5.5 US t
 max. 最大トルク	120 Nm	88.5 ft lb
 重量	3.285 kg	
 下部の空間	4 mm	3/16 inch
 隣接する空間	19 mm	3/4 inch
 フックの数	2	2



テクノロジー



GLIDE & FIX

最適化された形状により、クロスビーム上で軽く素早い爪のスライドが保証されます。



ARMLOCK

クロスフックは、スライダー内の爪の吊り下げに最大限の安定性を保証します。



SWITCH

両面のスピンドルチップによるスピンドルのシャフトへの最適な調整。



交換部品

商品番号	商品名
621220	メカニカルスピンドル
2-151-P	薄爪（ペア）2個
20-20-T	2本アームクロスビーム

付属品

商品番号	商品名
8-01	長い油圧スピンドル
2-301-P	薄爪（ペア）2個
2-V-150-P	爪延長部（ペア）2個
2-151-P	薄爪（ペア）2個
30-20-T3	3本アームクロスビーム
K-600-025	KUKKO圧カスピンドル用予備プレッシャーピース



選択肢として次のものとも使用可能

商品番号	商品名
2-150-P	爪（ペア）2個
2-300-P	爪延長部2個（ペア）
2-152-P	クイックアジャスタブルの爪（ペア）2個
2-302-P	クイックアジャスタブルの爪（ペア）2個
2-153-P	クイックアジャスタブルの薄爪（ペア）2個
2-303-P	クイックアジャスタブルの薄爪（ペア）2個

は次のものの構成要素です:

商品番号	商品名
20-ST-S	2本アームプーラー（薄爪）用ディスプレイスタンド

は次のものの予備部品です:

商品番号	商品名
20-ST-S	2本アームプーラー（薄爪）用ディスプレイスタンド



は次のものにも含まれています:

商品番号

商品名

WT-008

プーラー品目 - 商用車 - BASIC

K-2030-20-S

2本アームおよび3本アームユニバーサルプーラーセット、薄爪

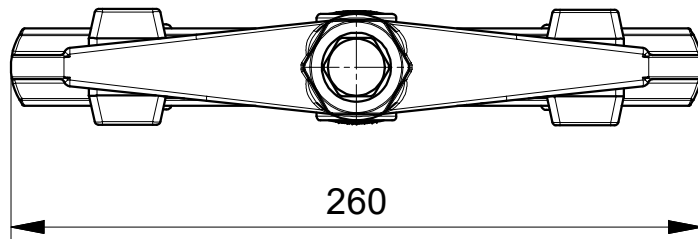
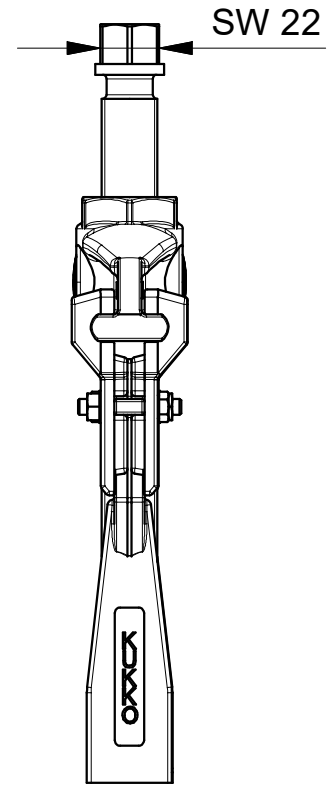
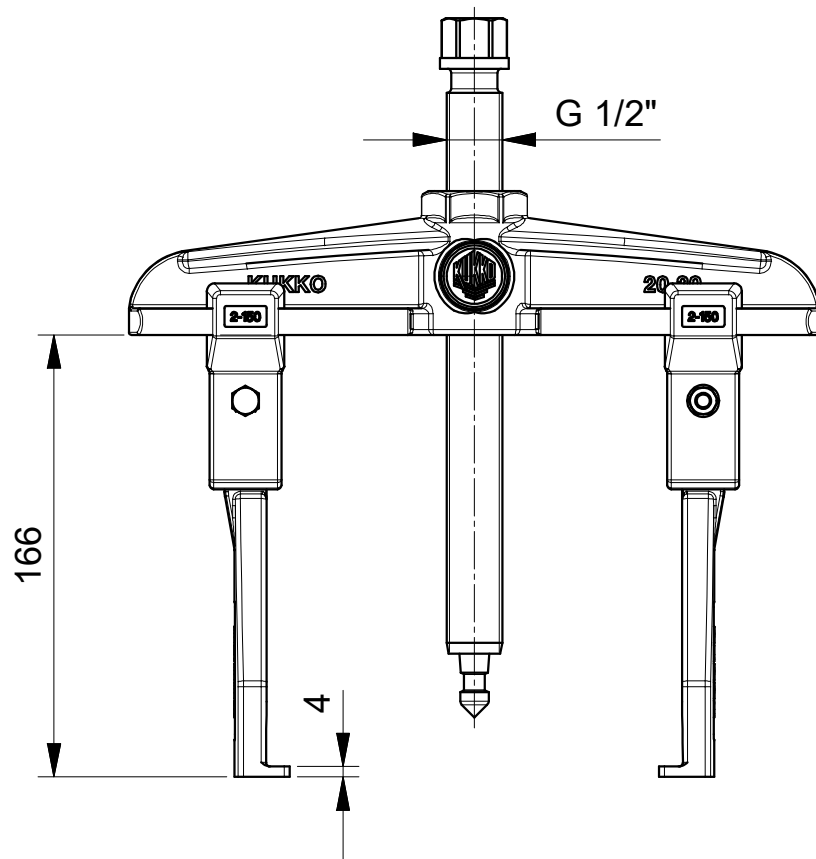

 Kleinbongartz & Kaiser oHG Werkzeugfabrik Hilden - Germany	Dokumentname: 20-20-S_2-Armiger-Universal Abzieher		Toleranz: DIN ISO 2768-m
	Dokumentbeschreibung: Baugruppe		Material: Hoch legierter Werkzeugstahl / High alloy tool steel
Erstellt von: Breidenbach	Erstellungsdatum: 02/05/2018	Maßstab: 1:2	
Teilbeschreibung: 2-armiger Universal Abzieher mit schmalen Abzughaken/ Universal 2-jaw puller with narrow jaws			Wärmebehandlung / Härte: vergüteter Stahl/ tempered steel
Oberflächenbehandlung:			Schutzvermerk ISO 16016 beachten
Artikelnummer / ZNR.: 20-20-S	Dokumentversion: -		