



商品名

2本アームユニバーサルプーラー

ベアリング、ギア、ディスク（盤）の引き抜き用。

商品番号 20-20

シリーズ 20

JANコード 4021176010088



	技術属性	メートル	インペリアル
	スパン 外側	40 - 200 mm	1 5/8 - 7 7/8 inch
	クランプ深さ	150 mm	5 7/8 inch
	クランプ幅 内側	100 - 260 mm	3 7/8 - 10 1/4 inch
	外側六角	22 mm	
max.	最大許容負荷	6,0 t	6.5 US t
	最大トルク	150 Nm	110.5 ft lb
	フックの数	2	2
	重量	3.22 kg	
	下部の空間	9 mm	3/8 inch
	隣接する空間	40 mm	1 5/8 inch



テクノロジー



SWITCH

両面のスピンドルチップによるスピンドルのシャフトへの最適な調整。



GLIDE & FIX

最適化された形状により、クロスビーム上で軽く素早い爪のスライドが保証されます。



ARMLOCK

クロスフックは、スライダー内の爪の吊り下げに最大限の安定性を保証します。



交換部品

商品番号	商品名
621220	メカニカルスピンドル
2-150-P	爪（ペア）2個
20-20-T	2本アームクロスビーム

付属品

商品番号	商品名
8-01	長い油圧スピンドル
2-300-P	爪延長部2個（ペア）
2-V-150-P	爪延長部（ペア）2個
2-150-E	1個の延長された爪(個別)
30-20-T3	3本アームクロスビーム
K-600-025	KUKKO圧カスピンドル用予備プレッシャーピース



選択肢として次のものとも使用可能

商品番号	商品名
2-151-P	薄爪（ペア）2個
2-301-P	薄爪（ペア）2個
2-152-P	クイックアジャスタブルの爪（ペア）2個
2-302-P	クイックアジャスタブルの爪（ペア）2個
2-153-P	クイックアジャスタブルの薄爪（ペア）2個
2-303-P	クイックアジャスタブルの薄爪（ペア）2個

は次のものの構成要素です:

商品番号	商品名
WT-008	プーラー品目 - 商用車 - BASIC
30-20-T	プーラー品目 - 工業 - BASIC
20-ST	2本アームプーラー用ディスプレイスタンド





は次のものの予備部品です:

商品番号	商品名
WT-008	プーラー品目 - 商用車 - BASIC
20-ST	2本アームプーラー用ディスプレイスタンド

は次のものにも含まれています:

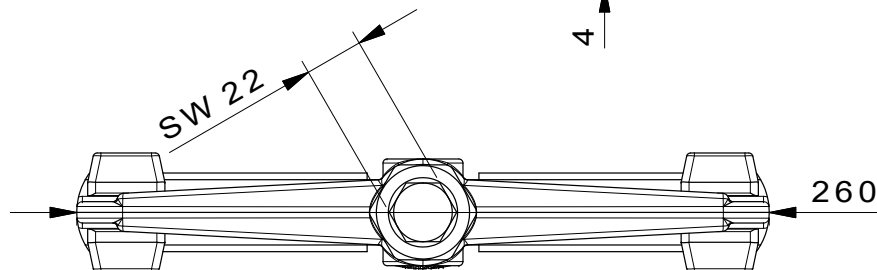
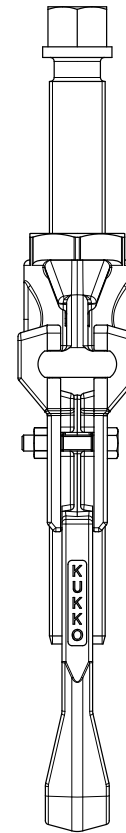
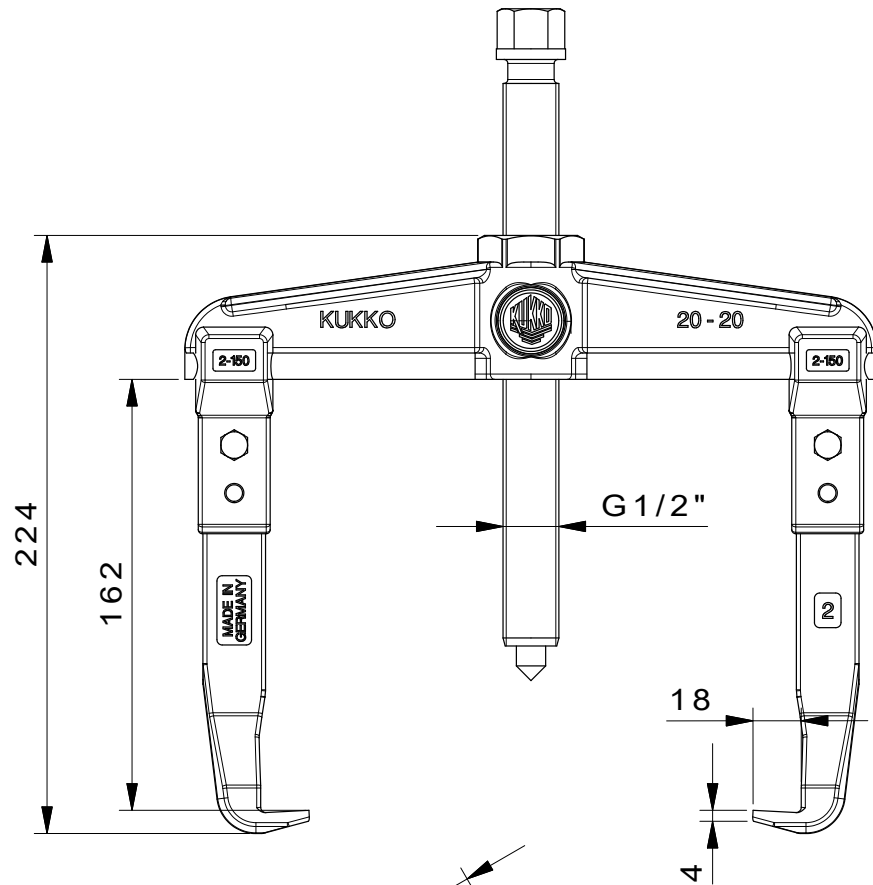
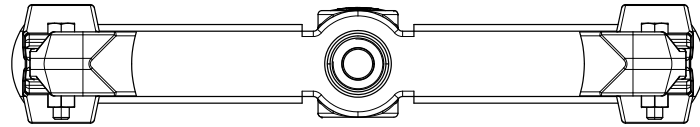
商品番号	商品名
WT-008	プーラー品目 - 商用車 - BASIC
30-20-T	プーラー品目 - 工業 - BASIC
K-2030-20-B	油圧2本アームと3本アームの汎用プーラーセット
K-2030-20	2本アームおよび3本アームユニバーサルプーラーセット



 Kleinbongartz & Kaiser oHG Werkzeugfabrik Hilden - Germany	Dokumentname: 20-20_2-Arm-Universal_Abzieher	Toleranz: DIN ISO 2768-m
	Dokumentbeschreibung: Baugruppe	Material: Hoch legierter Werkzeugstahl / High alloy tool steel
Erstellt / Geprüft von: Schultes	Zeichnungsdatum: 30/03/2015	Maßstab: 1:1
Teilbeschreibung: 2-Arm-Universal_Abzieher/ 2-jaw puller		Wärmebehandlung / Härte: vergüteter Stahl/ tempered steel
Artikelnummer / ZNR: 20-20	Dokumentversion: -	Schutzvermerk: ISO 16046 beachten