



产品名称

## 两爪拉马









用于拆卸轴承、齿轮、圆盘等。

编号 20-3

系列 20

EAN 4021176009686



技术规格		公制	英制
	跨度	65 - 250 mm	2 5/8 - 9 7/8 inch
	深度	200 mm	7 7/8 inch
	内部使用扩展	180 - 340 mm	7 1/8 - 13 3/8 inch
	六角驱动 (公)	27 mm	
max.	最大负载	8,5 t	9 US t
	最大扭矩	300 Nm	221 ft lb
	拉马爪数量	2	2
	重量	7.12 kg	
	下方空间	20 mm	3/4 inch
	邻近空间	67 mm	2 5/8 inch



## 技术



### 开关

通过两边的轴尖来调整优化主轴的位置。



### 滑动&固定

优化的几何形状保证拉马爪能在横梁上轻松快速移动。



### 臂锁

十字爪最大程度地保证了滑块中拉马爪悬挂的稳定性。



## 配件

编号	产品名称
626300	机械压力主轴。
3-200-P	两只拉马爪（对）
20-3-T	两爪横杆

## 附件

编号	产品名称
8-02	长液压主轴
9-1	辅助液压油缸。
9-2	辅助液压油缸。
9-3	辅助液压油缸。
3-300-P	两个延长的拉马爪（对）
3-400-P	两个延长的拉马爪（对）
3-500-P	两个延长的拉马爪（对）
3-250-P	两只拉马爪（对）
30-3-T	三爪横杆
K-600-025	KUKKO 压紧轴的可更换承压件套件



## 可以交替使用

编号	产品名称
3-201-P	两只细拉马爪（对）
3-301-P	两只细拉马爪（对）
3-401-P	两只细拉马爪（对）
3-501-P	两只细拉马爪（对）
3-202-P	两只快速调节拉马爪（对）
3-302-P	两只快速调节拉马爪（对）
3-402-P	两只快速调节拉马爪（对）
3-502-P	两只快速调节拉马爪（对）
3-203-P	两只快速调节细拉马爪（对）
3-303-P	两只快速调节细拉马爪（对）
3-403-P	两只快速调节细拉马爪（对）
3-503-P	两只快速调节细拉马爪（对）

## 部分

编号	产品名称
20-ST	2爪拉马展示架



## 配件

编号

产品名称

20-ST

2爪拉马展示架

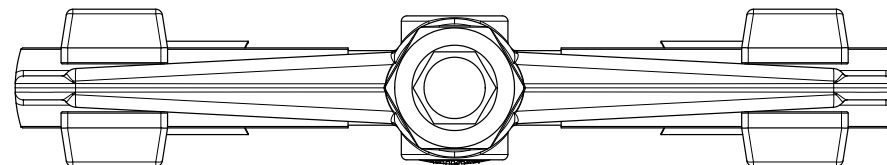
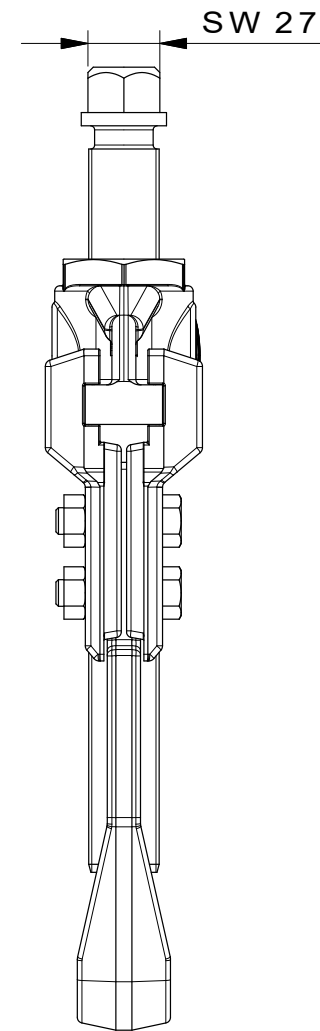
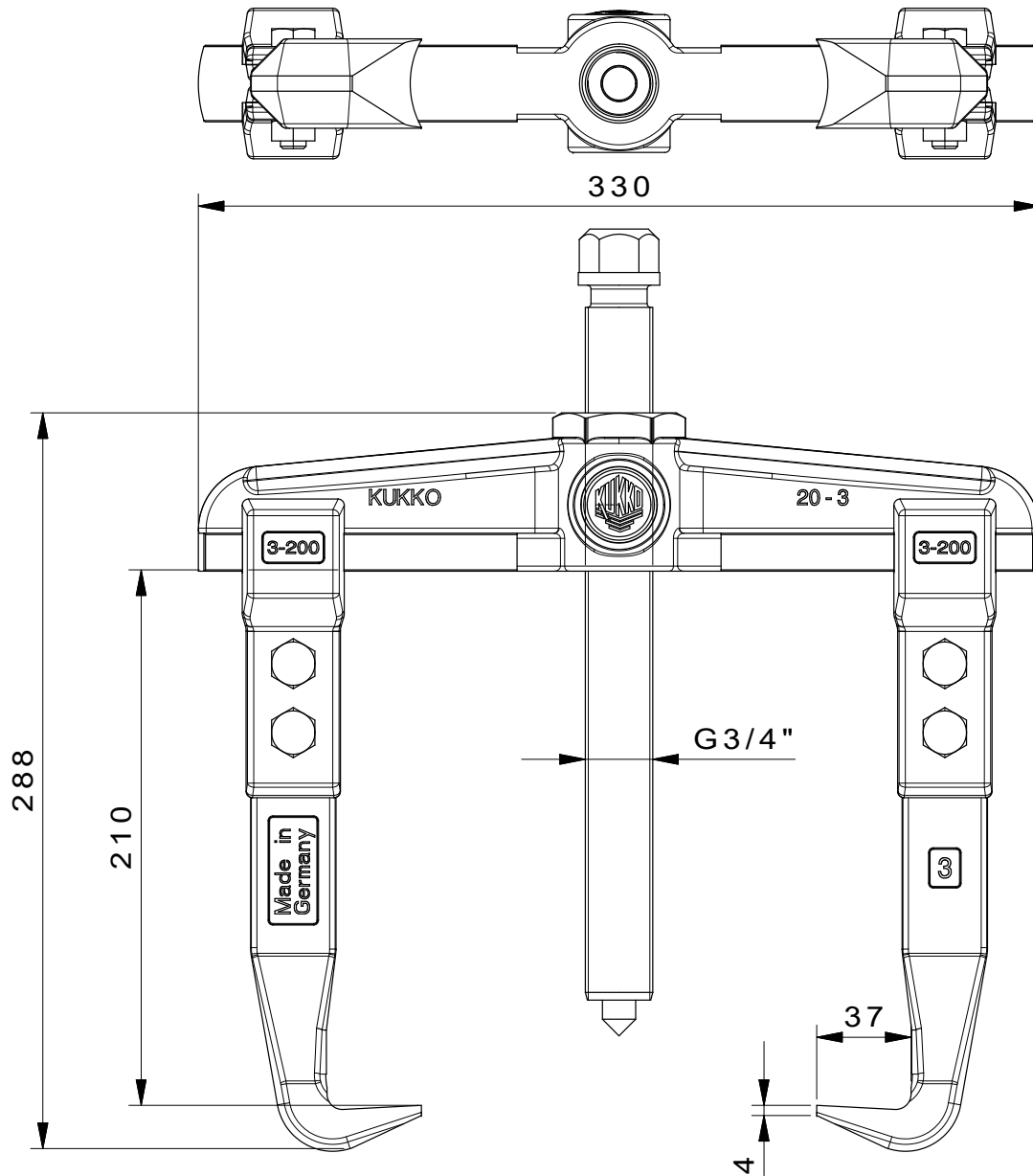

 <b>Kleinbongartz &amp; Kaiser oHG</b> Werkzeugfabrik Hilden - Germany	Dokumentnr.: 20-3_2-Arm-Universal_Abzieher	Toleranz: DIN ISO 2768-m
	Dokumentbeschreibung: Baugruppe	Material: Hoch legierter Werkzeugstahl / High alloy tool steel
Erstellt / Geprüft von: Schultes	Zeichnungsdatum: 30/03/2015	Maßstab: 1:1
Teilbeschreibung: 2-Arm-Universal_Abzieher/ 2-jaw puller		Wärmebehandlung / Härte: vergüteter Stahl/ tempered steel
Artikelnummer / ZNR.: 20-3	Dokumentversion: -	Schutzvermerk: ISO 16046 beachten