



Nombre del producto

Extractor universal de 2 brazos con profundidad regulable

Para extraer rodamientos, ruedas dentadas, discos, etc.

Núm. art. 20-4-AV

Serie 20-AV/20-5

EAN 4021176706233

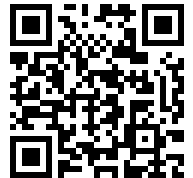

	Atributo técnico	Métrico	Imperial
	Envergadura de sujeción exterior	80 - 520 mm	3 3/16 - 20 1/2 inch
	Profundidad de sujeción	300 - 500 mm	11 7/8 - 19 3/4 inch
	Envergadura de sujeción interior	200 - 590 mm	7 7/8 - 23 inch
	Hexágono exterior	36 mm	
max.	Carga máxima admisible	12 t	1 US t
	Momento de giro máximo	400 Nm	295 ft lb
	Peso	20.74 kg	
	Espacio debajo	25 mm	1 inch
	Espacio adyacente	85 mm	3 3/8 inch
	Cantidad de ganchos	2	2



Tecnologías



SWITCH

Adaptación óptima del husillo al eje gracias a la punta del husillo de dos lados.



Pieza de recambio

Núm. art.	Nombre del producto
633500	Husillo mecánico.
4-SP-P	2 ganchos de extracción con longitud ajustable (par)
20-4-T	Travesaño de 2 brazos

Accesorios

Núm. art.	Nombre del producto
8-1-B	Husillo hidráulico largo
9-1	Prensa hidráulica auxiliar
9-2	Prensa hidráulica auxiliar
9-3	Prensa hidráulica auxiliar
3-200-P	2 ganchos de extracción (par)
3-300-P	2 ganchos de extracción prolongados (par)
3-400-P	2 ganchos de extracción prolongados (par)
3-500-P	2 ganchos de extracción prolongados (par)
4-SP-E	Gancho de extracción (unidad)
3-250-P	2 ganchos de extracción (par)
11-0-T	Travesaño



Uso alternativo con

Núm. art.	Nombre del producto
9-2	Prensa hidráulica auxiliar
9-3	Prensa hidráulica auxiliar
3-202-P	2 ganchos de extracción con ajuste rápido (par)
3-302-P	2 ganchos de extracción con ajuste rápido (par)
3-402-P	2 ganchos de extracción con ajuste rápido (par)
3-502-P	2 ganchos de extracción con ajuste rápido (par)

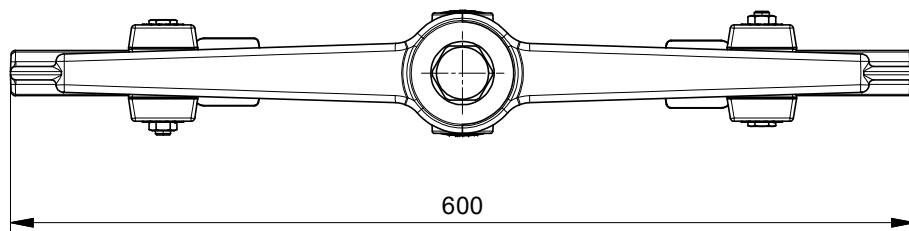
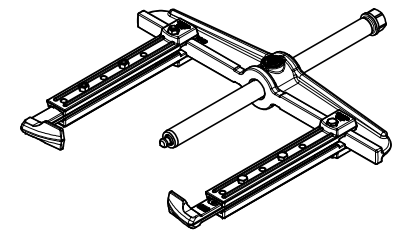
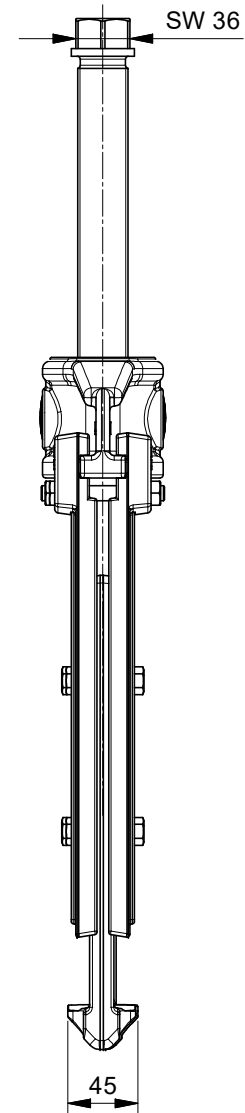
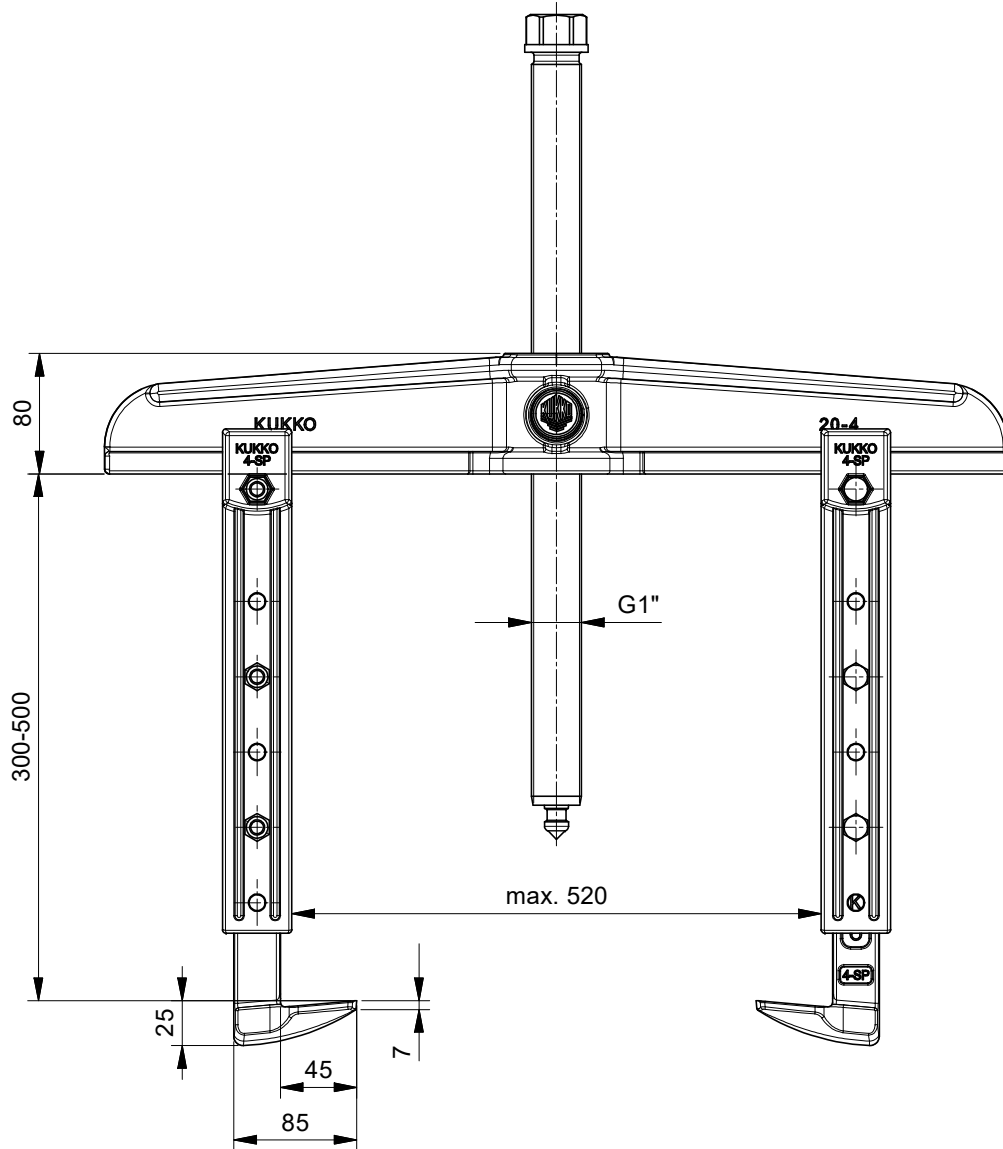

 Kleinbongartz & Kaiser oHG Werkzeugfabrik Hilden - Germany	Dokumentname: 20-4-AV_2-armiger Universal Abzieher	Toleranz: DIN ISO 2768-m
	Dokumentbeschreibung: Baugruppe	Material: Hoch legierter Werkzeugstahl / High alloy tool steel
Erstellt von: Breidenbach	Erstellungsdatum: 06/12/2018	Maßstab: 1:2.5
Teilbeschreibung: 2-armiger Universal Abzieher mit verstellbarer Spanntiefe/ Universal 2-jaw puller with adjustable reach		Wärmebehandlung / Härte: vergüteter Stahl/ tempered steel
Oberflächenbehandlung: -		Schutzvermerk ISO 16016 beachten
Artikelnummer / ZNR.: 20-4-AV	Dokumentversion: -	