



Nom du produit

Extracteur universel à 2 bras avec profondeur réglable









Pour le retrait de roulements, de cames, de disques, etc.

Réf. 20-4-AV

Gammes 20-AV/20-5

Code à barre 4021176706233



	Caractéristique technique	Métrique	Impérial
	Capacité de serrage extérieure	80 - 520 mm	3 3/16 - 20 1/2 inch
	Profondeur de serrage	300 - 500 mm	11 7/8 - 19 3/4 inch
	Capacité de serrage intérieure	200 - 590 mm	7 7/8 - 23 inch
	6 pans mâles	36 mm	
max.	Charge maximale admissible	12 t	1 US t
	Moment de couple max.	400 Nm	295 ft lb
	Poids	20.74 kg	
	Espace ci-dessous	25 mm	1 inch
	Pièce à côté	85 mm	3 3/8 inch
	Nombre de crochets	2	2



Technologies



SWITCH

Ajustement optimal de la tige sur l'arbre grâce à l'embout de tige.



Pièce de rechange

Réf.	Nom du produit
633500	Vis d'extraction mécanique.
4-SP-P	2 griffes d'extraction à longueur réglables (paire)
20-4-T	Traverse à 2 bras

Accessoires

Réf.	Nom du produit
8-1-B	Vis hydraulique longue
9-1	Presse hydraulique auxiliaire
9-2	Presse hydraulique auxiliaire
9-3	Presse hydraulique auxiliaire
3-200-P	2 griffes d'extraction (paire)
3-300-P	2 griffes d'extraction allongées (paire)
3-400-P	2 griffes d'extraction allongées (paire)
3-500-P	2 griffes d'extraction allongées (paire)
4-SP-E	Griffes d'extraction (individuelles)
3-250-P	2 griffes d'extraction (paire)
11-0-T	Entretoise



Une alternative utile

Réf.	Nom du produit
9-2	Presse hydraulique auxiliaire
9-3	Presse hydraulique auxiliaire
3-202-P	2 griffes d'extraction à réglage rapide (paire)
3-302-P	2 griffes d'extraction à réglage rapide (paire)
3-402-P	2 griffes d'extraction à réglage rapide (paire)
3-502-P	2 griffes d'extraction à réglage rapide (paire)

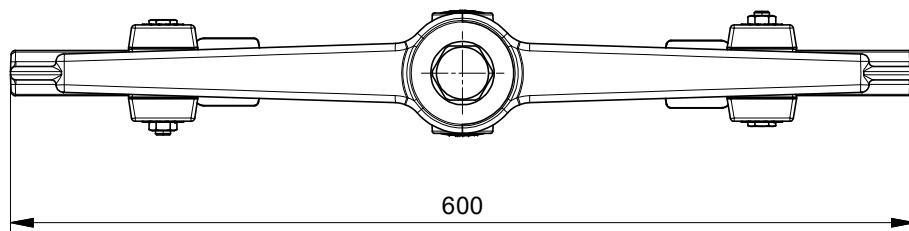
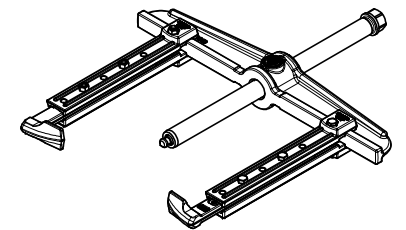
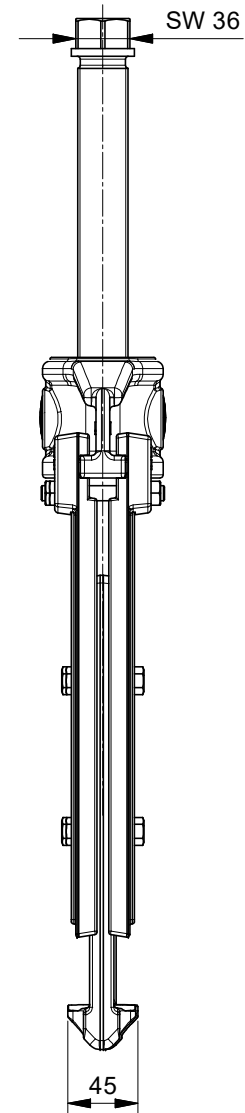
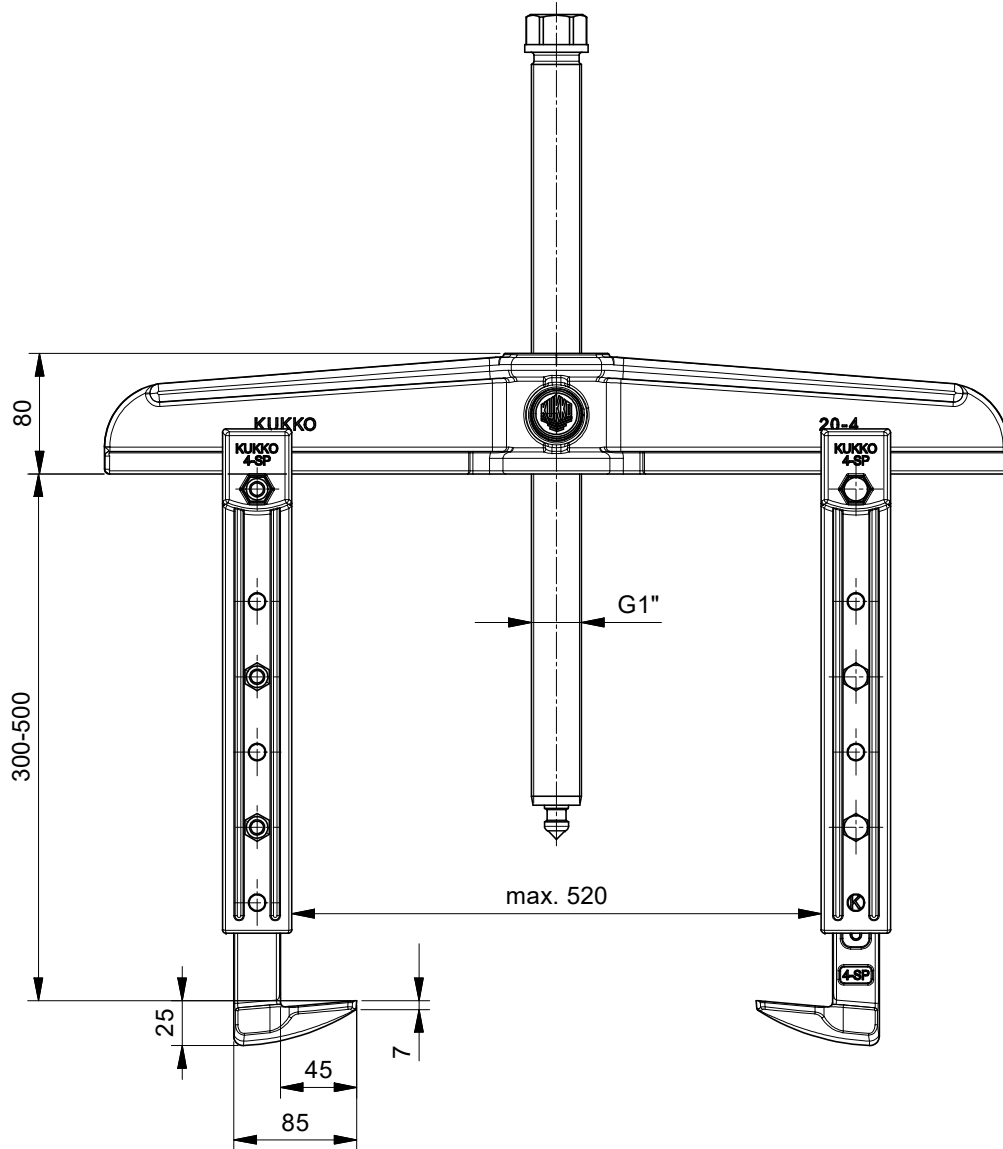

 Kleinbongartz & Kaiser oHG Werkzeugfabrik Hilden - Germany	Dokumentname: 20-4-AV_2-armiger Universal Abzieher	Toleranz: DIN ISO 2768-m
	Dokumentbeschreibung: Baugruppe	Material: Hoch legierter Werkzeugstahl / High alloy tool steel
Erstellt von: Breidenbach	Erstellungsdatum: 06/12/2018	Maßstab: 1:2.5
Teilbeschreibung: 2-armiger Universal Abzieher mit verstellbarer Spanntiefe/ Universal 2-jaw puller with adjustable reach		Wärmebehandlung / Härte: vergüteter Stahl/ tempered steel
Oberflächenbehandlung: -		Schutzvermerk ISO 16016 beachten
Artikelnummer / ZNR.: 20-4-AV	Dokumentversion: -	