



Nazwa produktu

## Ściągacz 2-ramienny uniwersalny z regulowaną głębokością mocowania

Do ściągania łożysk, kół zębatych, tarcz, itp.

Numer artykułu 20-4-AV

Seria 20-AV/20-5

EAN 4021176706233



	Cecha techniczna	Metryczne	Imperial
	Odległość mocowania zewnętrzna	80 - 520 mm	3 3/16 - 20 1/2 inch
	Głębokość mocowania	300 - 500 mm	11 7/8 - 19 3/4 inch
	Odległość mocowania wewnętrzna	200 - 590 mm	7 7/8 - 23 inch
	Zewnętrzny łeb walcowy o gnieździe sześciokątnym	36 mm	
max.	Dopuszczalne obciążenie	12 t	1 US t
	Maksymalny moment obrotowy	400 Nm	295 ft lb
	Ciężar	20.74 kg	
	Przestrzeń poniżej	25 mm	1 inch
	Raum nebendran	85 mm	3 3/8 inch
	Liczba ramion	2	2



## Technologie



### SWITCH

Optymalne dopasowanie wrzeciona do wału dzięki dwustronnej końcówce wrzeciona.



## Części zamienne

Numer artykułu	Nazwa produktu
633500	Mechaniczne wrzeciono naciskowe.
4-SP-P	2 ramiona ściągnacza z regulacją długości (para)
20-4-T	Poprzeczka 2-ramienna

## Akcesoria

Numer artykułu	Nazwa produktu
8-1-B	Długie wrzeciono hydrauliczne
9-1	Hydrauliczna prasa dodatkowa
9-2	Hydrauliczna prasa dodatkowa
9-3	Hydrauliczna prasa dodatkowa
3-200-P	2 ramiona ściągnacza (para)
3-300-P	2 przedłużane ramiona ściągnacza (para)
3-400-P	2 przedłużane ramiona ściągnacza (para)
3-500-P	2 przedłużane ramiona ściągnacza (para)
4-SP-E	Ramię ściągnacza (pojedyncze)
3-250-P	2 ramiona ściągnacza (para)
11-0-T	Poprzeczka ściągnacza



Można również stosować z

<b>Numer artykułu</b>	<b>Nazwa produktu</b>
9-2	Hydrauliczna prasa dodatkowa
9-3	Hydrauliczna prasa dodatkowa
3-202-P	2 szybkoprzewodzące ramiona ściągnicze (para)
3-302-P	2 szybkoprzewodzące ramiona ściągnicze (para)
3-402-P	2 szybkoprzewodzące ramiona ściągnicze (para)
3-502-P	2 szybkoprzewodzące ramiona ściągnicze (para)

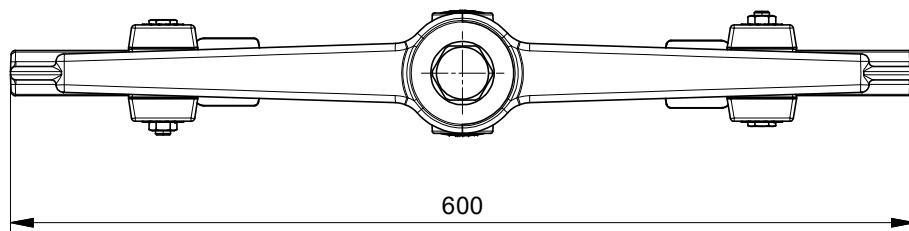
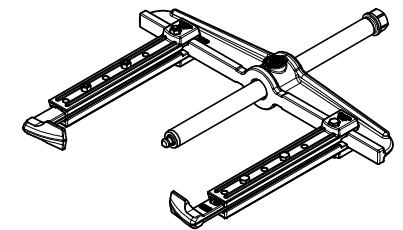
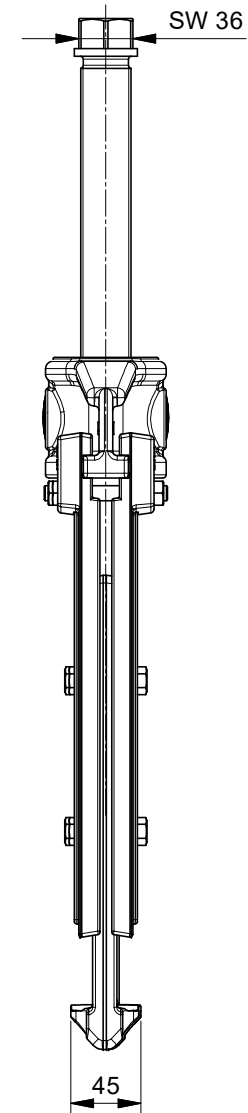
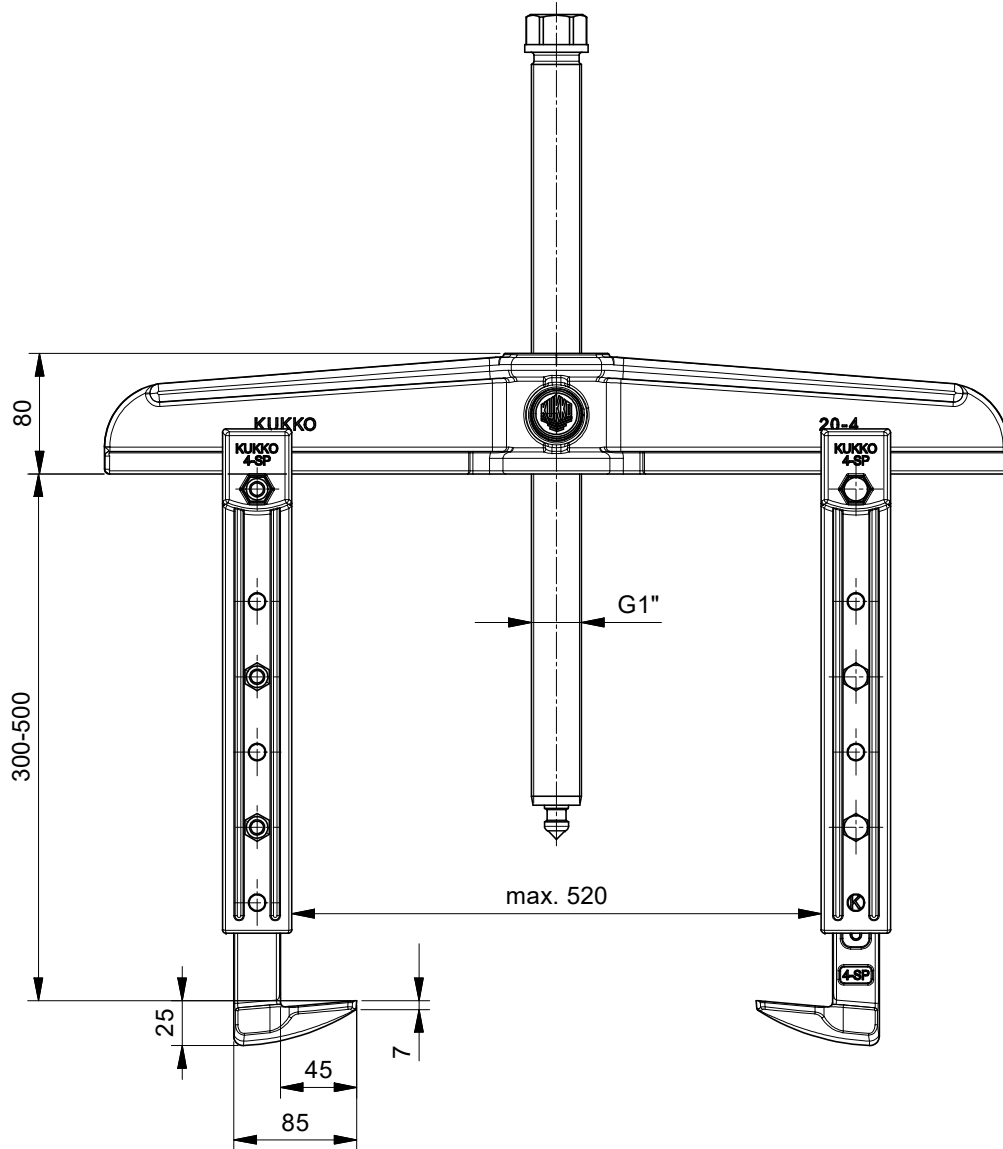

 <b>Kleinbongartz &amp; Kaiser oHG</b> Werkzeugfabrik Hilden - Germany	Dokumentname: <b>20-4-AV_2-armiger Universal Abzieher</b>	Toleranz: DIN ISO 2768-m
	Dokumentbeschreibung: <b>Baugruppe</b>	Material: Hoch legierter Werkzeugstahl / High alloy tool steel
Erstellt von: Breidenbach	Erstellungsdatum: 06/12/2018	Maßstab: 1:2.5
Teilbeschreibung: 2-armiger Universal Abzieher mit verstellbarer Spanntiefe/ Universal 2-jaw puller with adjustable reach		Wärmebehandlung / Härte: vergüteter Stahl/ tempered steel
Oberflächenbehandlung: -		
Artikelnummer / ZNR.: 20-4-AV	Dokumentversion: -	Schutzvermerk ISO 16016 beachten