



Название артикула

Универсальный двухзахватный съёмник с регулировкой глубины фиксации

Для демонтажа подшипников, зубчатых колес, шкивов и т.д.

№ арт. 20-4-AV

Серия 20-AV/20-5

штрих-код 4021176706233



	Техническая характеристика	метрический	в дюймах
	Ширина фиксации внешняя	80 - 520 mm	3 3/16 - 20 1/2 inch
	Глубина фиксации	300 - 500 mm	11 7/8 - 19 3/4 inch
	Ширина фиксации внутренняя	200 - 590 mm	7 7/8 - 23 inch
	Наружный шестигранник	36 mm	
max.	Максимально допустимая нагрузка	12 t	1 US t
	max. Максимальный момент силы	400 Nm	295 ft lb
	Вес	20.74 kg	
	Raum unterhalb	25 mm	1 inch
	Raum nebendran	85 mm	3 3/8 inch
	Число захватов	2	2



Технологии



SWITCH

Оптимальная подгонка шпинделя по отношению к валу благодаря двусторонней головке шпинделя.



Запасная часть

№ арт.	Название артикула
633500	Механический упорный шпindelь.
4-SP-P	2 захвата с регулировкой длины (комплект)
20-4-T	Двухзахватная траверса

Принадлежности

№ арт.	Название артикула
8-1-B	Длинный гидравлический шпindelь
9-1	Вспомогательный гидравлический поршень
9-2	Вспомогательный гидравлический поршень
9-3	Вспомогательный гидравлический поршень
3-200-P	2 захвата (комплект)
3-300-P	2 удлинённых захвата (комплект)
3-400-P	2 удлинённых захвата (комплект)
3-500-P	2 удлинённых захвата (комплект)
4-SP-E	1 захват (поштучно)
3-250-P	2 захвата (комплект)
11-0-T	Траверса



применимо с

№ арт.	Название артикула
9-2	Вспомогательный гидравлический поршень
9-3	Вспомогательный гидравлический поршень
3-202-P	2 захвата с быстрой регулировкой (комплект)
3-302-P	2 захвата с быстрой регулировкой (комплект)
3-402-P	2 захвата с быстрой регулировкой (комплект)
3-502-P	2 захвата с быстрой регулировкой (комплект)

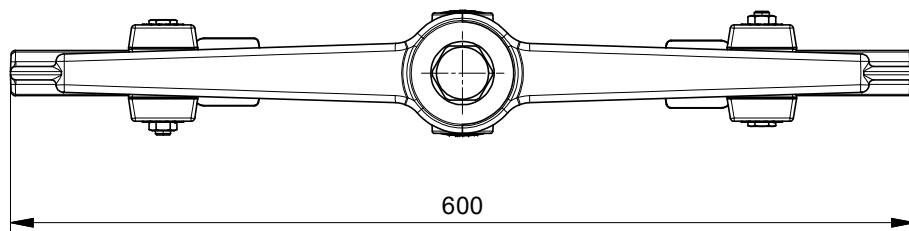
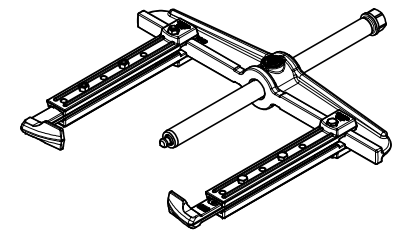
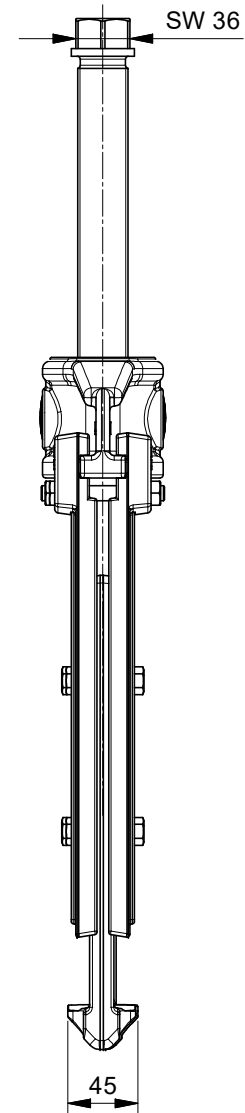
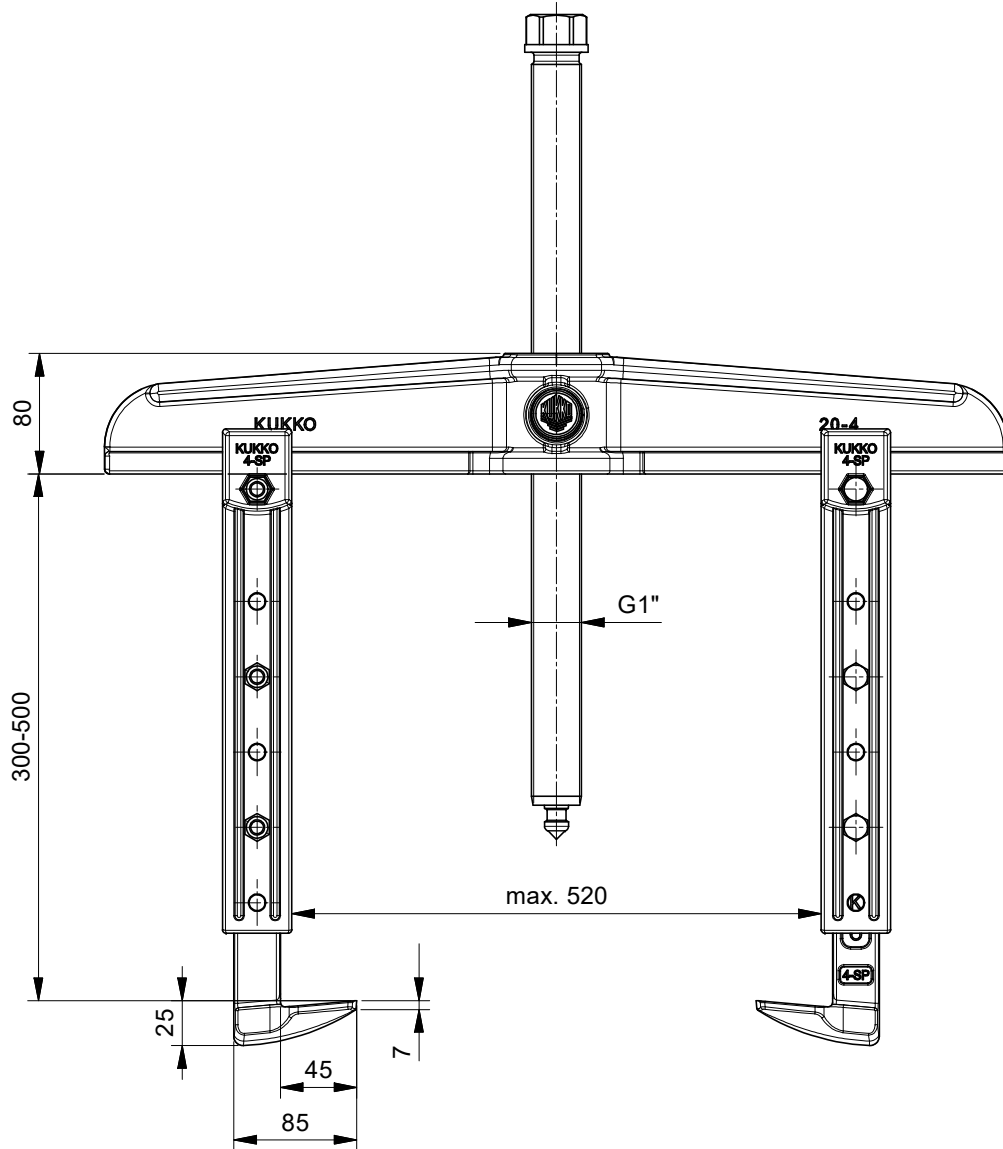

 Kleinbongartz & Kaiser oHG Werkzeugfabrik Hilden - Germany	Dokumentname: 20-4-AV_2-armiger Universal Abzieher	Toleranz: DIN ISO 2768-m
	Dokumentbeschreibung: Baugruppe	Material: Hoch legierter Werkzeugstahl / High alloy tool steel
Erstellt von: Breidenbach	Erstellungsdatum: 06/12/2018	Maßstab: 1:2.5
Teilbeschreibung: 2-armiger Universal Abzieher mit verstellbarer Spanntiefe/ Universal 2-jaw puller with adjustable reach		Wärmebehandlung / Härte: vergüteter Stahl/ tempered steel
Oberflächenbehandlung: -		
Artikelnummer / ZNR.: 20-4-AV	Dokumentversion: -	Schutzvermerk ISO 16016 beachten