

商品名

2本アームユニバーサルプーラー

ベアリング、ギア、ディスク（盤）の引き抜き用。

商品番号 20-4

シリーズ 20

JANコード 4021176009761



| 技術属性 | メートル | インペリアル |
|--|--------------|----------------------|
|  スパン 外側 | 80 - 520 mm | 3 3/16 - 20 1/2 inch |
|  クランプ深さ | 200 mm | 7 7/8 inch |
|  クランプ幅 内側 | 200 - 590 mm | 7 7/8 - 23 3/8 inch |
|  外側六角 | 36 mm | |
|  最大トルク | 400 Nm | 295 ft lb |
|  最大許容負荷 | 12,0 t | 1 US t |
|  重量 | 14 kg | |
|  フックの数 | 2 | 2 |
|  下部の空間 | 20 mm | 3/4 inch |
|  隣接する空間 | 67 mm | 2 5/8 inch |



テクノロジー



GLIDE & FIX

最適化された形状により、クロスビーム上で軽く素早い爪のスライドが保証されます。



ARMLOCK

クロスフックは、スライダー内の爪の吊り下げに最大限の安定性を保証します。



SWITCH

両面のスピンドルチップによるスピンドルのシャフトへの最適な調整。



交換部品

| 商品番号 | 商品名 |
|---------|-------------|
| 633400 | メカニカルスピンドル |
| 3-200-P | 爪（ペア）2個 |
| 20-4-T | 2本アームクロスビーム |

付属品

| 商品番号 | 商品名 |
|----------|-----------------------|
| 8-1-B | 長い油圧スピンドル |
| 9-1 | 油圧補助プレス |
| 9-2 | 油圧補助プレス |
| 9-3 | 油圧補助プレス |
| 3-300-P | 爪延長部2個（ペア） |
| 3-400-P | 爪延長部2個（ペア） |
| 3-500-P | 爪延長部2個（ペア） |
| 3-200-E | 爪（単一）1個 |
| 3-250-P | 爪（ペア）2個 |
| 8-HP-100 | ハンドレバー作動部付きの長い油圧スピンドル |



選択肢として次のものとも使用可能

| 商品番号 | 商品名 |
|---------|----------------------|
| 3-201-P | 薄爪（ペア）2個 |
| 3-301-P | 薄爪（ペア）2個 |
| 3-401-P | 薄爪（ペア）2個 |
| 3-501-P | 薄爪（ペア）2個 |
| 3-202-P | クイックアジャスタブルの爪（ペア）2個 |
| 3-302-P | クイックアジャスタブルの爪（ペア）2個 |
| 3-402-P | クイックアジャスタブルの爪（ペア）2個 |
| 3-502-P | クイックアジャスタブルの爪（ペア）2個 |
| 3-203-P | クイックアジャスタブルの薄爪（ペア）2個 |
| 3-303-P | クイックアジャスタブルの薄爪（ペア）2個 |
| 3-403-P | クイックアジャスタブルの薄爪（ペア）2個 |
| 3-503-P | クイックアジャスタブルの薄爪（ペア）2個 |

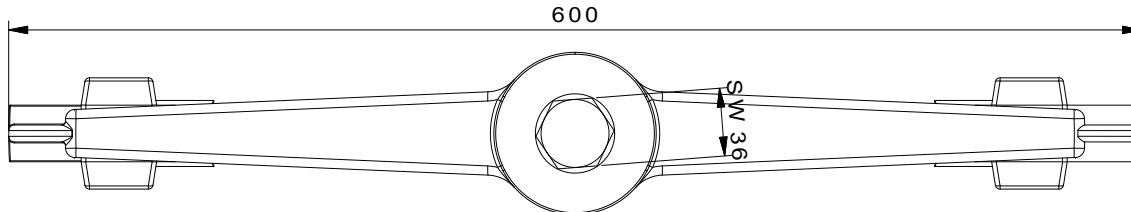
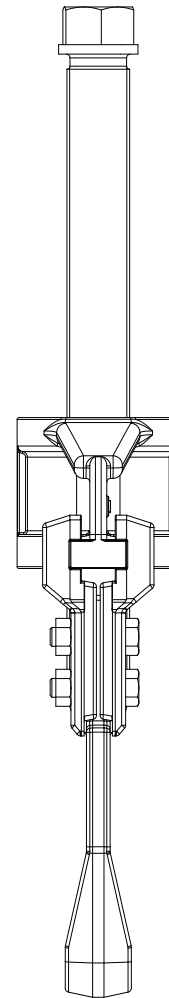
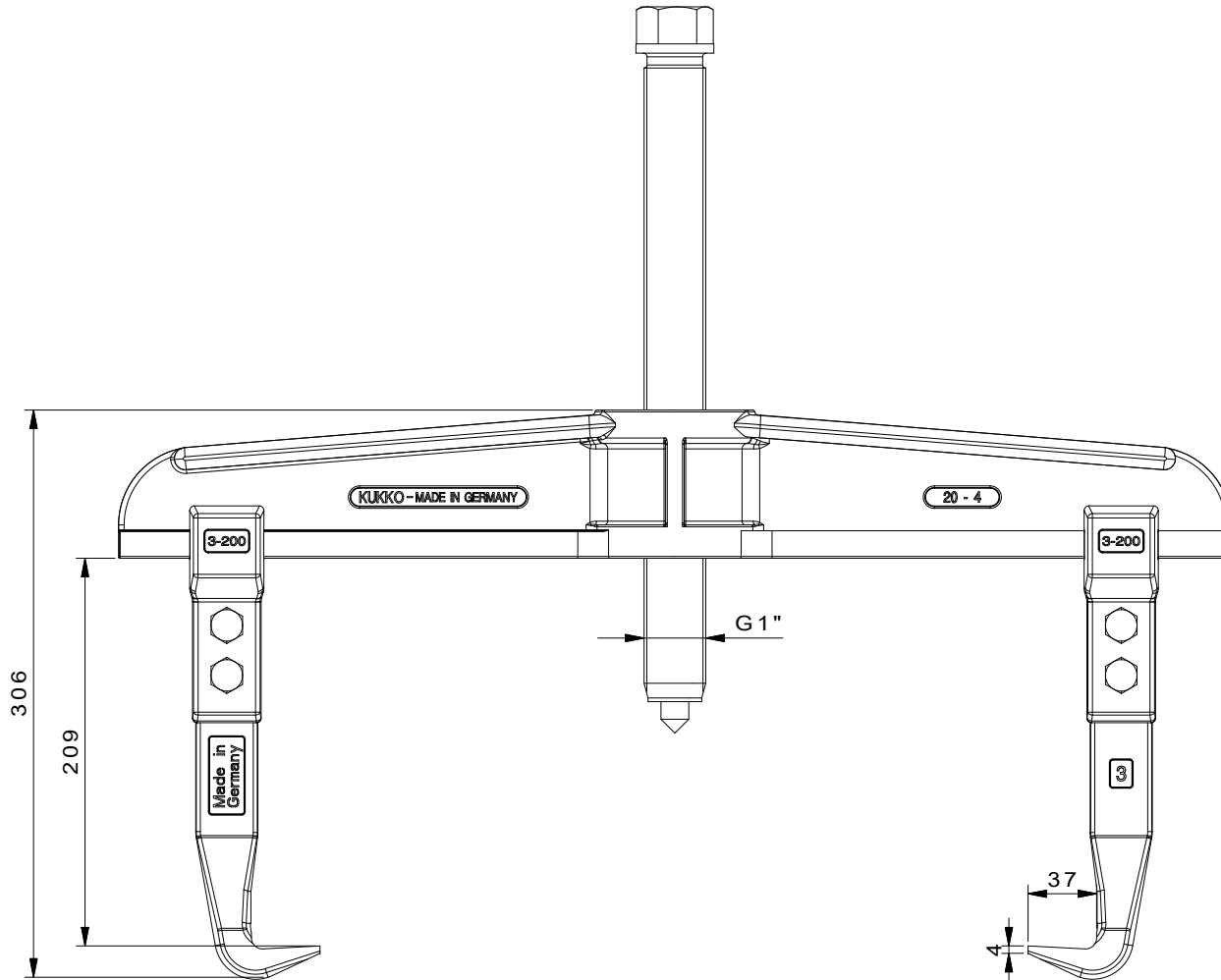
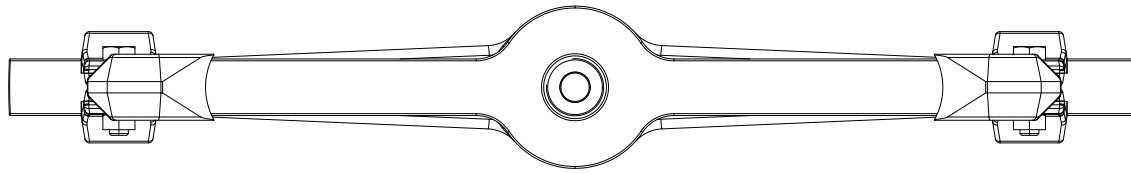

| | | |
|--|--|---|
| | Zeichnung 20_4 2-Arm-Universal_Abzieher | Titel DIN ISO 2768-m |
| | Zeichnungsgruppe Baugruppe | Blatt 1 von 1 |
| Zeichnungsautor Heiden - Germany Schürks | Zeichnungsdatum 29/03/2015 | Maßstab 1:1 |
| Werkstoff 2-Arm-Universal_Abzieher 2-Jaw puller | Werkstoff S235JR (ergänzt durch: tempered steel) | Fertigung Kleinbongartz & Kaiser oHG |
| Zeichnungsnummer 20_4 | Zeichnungsstatus 1 | Zeichnungsart 100 0000 100 0000 |