



Nazwa produktu

Ściągacz wewnętrzny z segmentami zaczepowymi

Do ściągania płasko przylegających łożysk, pierścieni zewnętrznych łożyska i tulejek.

Numer artykułu 21-4-E
 Seria 21-E
 EAN 4021176909191



Cecha techniczna

Metryczne

Imperial



Łożysko kulkowe ISO

6005; 6205; 6305;	6005; 6205; 6305;
6405; 6805; 6905;	6405; 6805; 6905;
16005; 61805;	16005; 61805;
61905; 6006; 6206;	61905; 6006; 6206;
6306; 6406; 16006;	6306; 6406; 16006;
61806; 61906	61806; 61906



Średnica wewnętrzna łożyska kulkowego

24 - 34 mm 7/8 - 1 3/8 inch



Głębokość użytkowa

58 mm 2 1/4 inch



Długość wyciągacza wewnętrznego

98 mm 3 7/8 inch



Liczba segmentów

3 3



Rozmiar klucza ściągacza wewnętrznego

22 mm



Ciężar

0.25 kg



Należy uzupełnić o

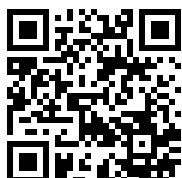

**Przyrząd z młotkiem
ślizgowym**

22-0

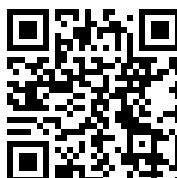

**Przyrząd z młotkiem
ślizgowym**

22-0-1

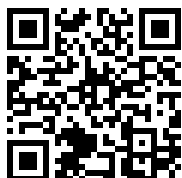

Podpornica

22-1



Podpornica

22-2



Stosowany z

Numer artykułu	Nazwa produktu
22-1	Podpornica
22-2	Podpornica

Stanowi część

Numer artykułu	Nazwa produktu
27-A	Zestaw ściągaczy uniwersalnych
K-22-C-E	Zestaw do ściągania łożysk kulkowych z podpornicą i młotkiem ślizgowym
K-22-B-E	Zestaw do ściągania łożysk kulkowych z podpornicą i młotkiem ślizgowym
WT-017	Asortyment ściągaczy "Ściąganie wewnętrzne" - BASIC

Jest częścią zamienną do

Numer artykułu	Nazwa produktu
27-A	Zestaw ściągaczy uniwersalnych

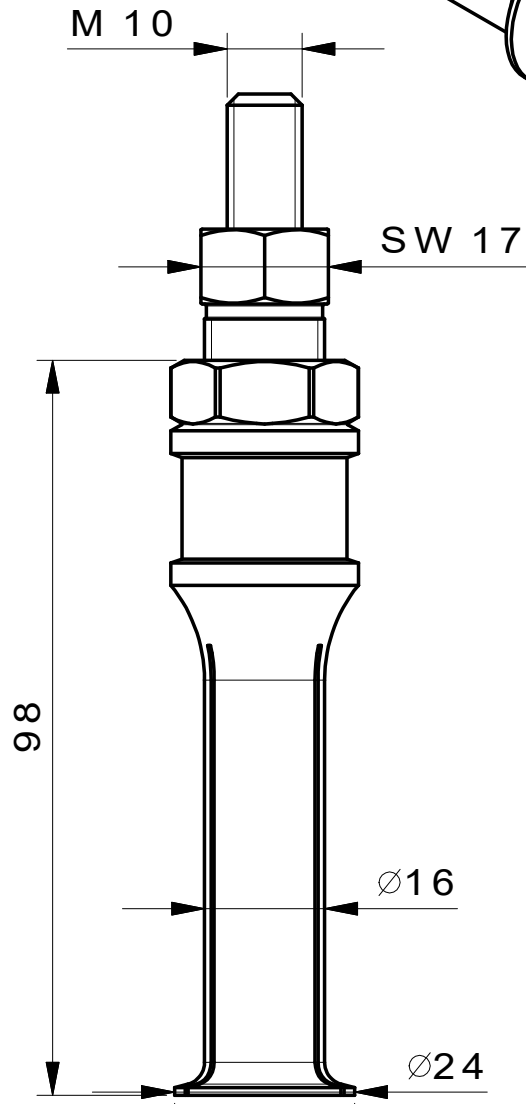
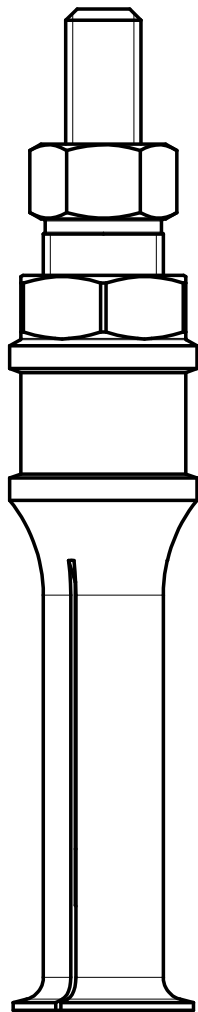
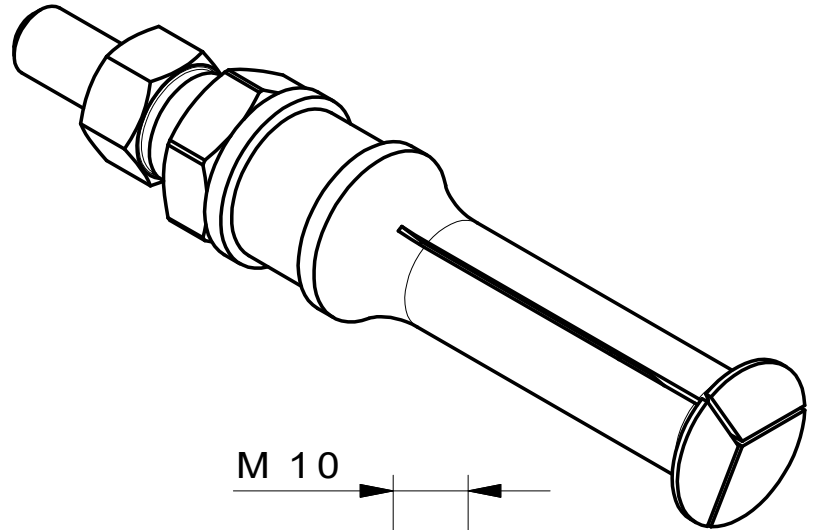
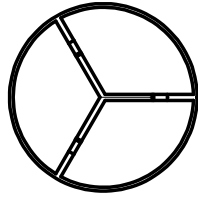

**Kleinbongartz
& Kaiser
oHG**
Werkzeugfabrik
Hilden - Germany

Dokumentname:
21-4-E_Segment-Innenauszieher

Toleranz:
DIN ISO 2768-m

Dokumentbeschreibung:
Baugruppe

Material:
Hochfester extra zäher Vergütungsstahl/
High tensile strength and toughness steel

Erstellt von:
Breidenbach

Erstellungsdatum:
09/02/2017

Maßstab:
1:1

Teilbeschreibung:

Segment-Innenauszieher/ Internal extractor with segmented grasp edge

Wärmebehandlung / Härte:
vergüteter Stahl/ tempered steel

Oberflächenbehandlung:

Artikelnummer / ZNR.:
21-4-E

Dokumentversion:
-

Schutzvermerk
ISO 16016
beachten