



Название артикула

Внутренний съёмник с сегментированными захватами

Для демонтажа плотно прилегающих подшипников, наружных колец подшипника и втулок.

№ арт. 21-4-E

Серия 21-E

штрих-код 4021176909191

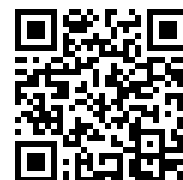

Техническая характеристика

метрический

в дюймах



Шарикоподшипник ISO

6005; 6205; 6305;	6005; 6205; 6305;
6405; 6805; 6905;	6405; 6805; 6905;
16005; 61805;	16005; 61805;
61905; 6006; 6206;	61905; 6006; 6206;
6306; 6406; 16006;	6306; 6406; 16006;
61806; 61906	61806; 61906



Внутренний диаметр подшипника

24 - 34 mm 7/8 - 1 3/8 inch



SW

58 mm 2 1/4 inch



Длина внутреннего съёмника

98 mm 3 7/8 inch



Число сегментов

3 3



Размер под ключ внутреннего съёмника

22 mm



Вес

0.25 kg



также потребуется

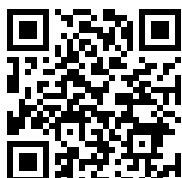

**Приспособление с
обратным молотком**

22-0



**Приспособление с
обратным молотком**

22-0-1

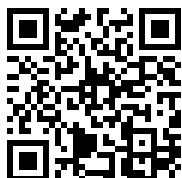

Контропора

22-1

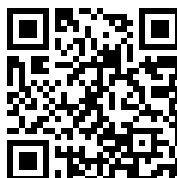

Контропора

22-2



ИСПОЛЬЗУЕТСЯ С

№ арт.	Название артикула
22-1	Контропора
22-2	Контропора

ЯВЛЯЕТСЯ ЧАСТЬЮ

№ арт.	Название артикула
27-A	Универсальный съёмник в наборе
K-22-C-E	Набор для демонтажа шарикоподшипников с контропорой и обратным молотком
K-22-B-E	Набор для демонтажа шарикоподшипников с контропорой и обратным молотком
WT-017	Набор съёмников для внутреннего демонтажа, серия Basic

СЛУЖИТ ЗАПЧАСТЬЮ ДЛЯ

№ арт.	Название артикула
27-A	Универсальный съёмник в наборе

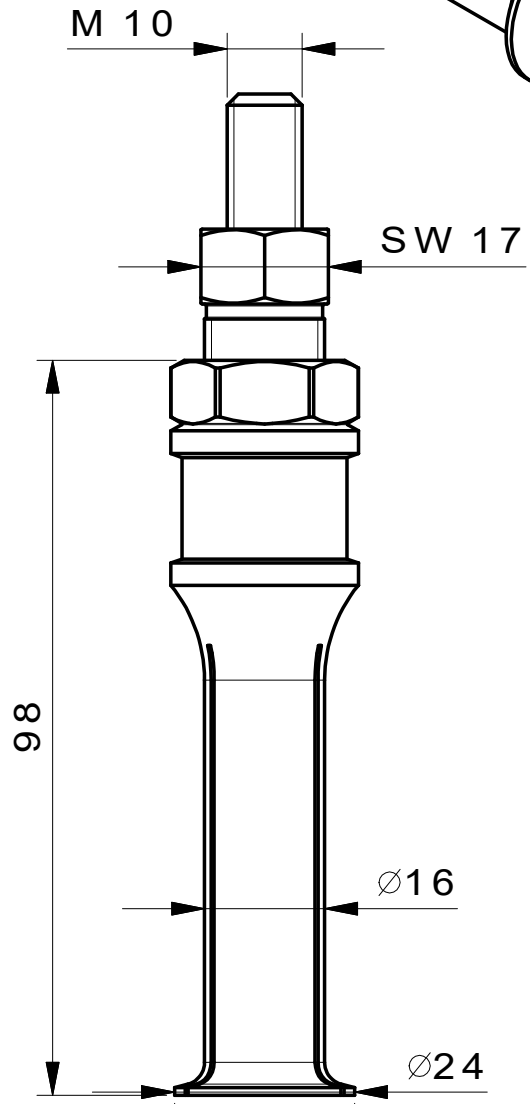
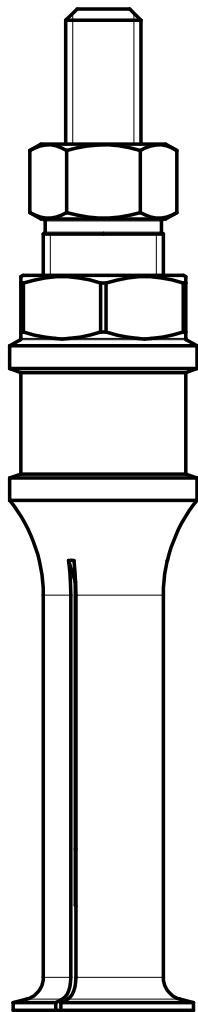
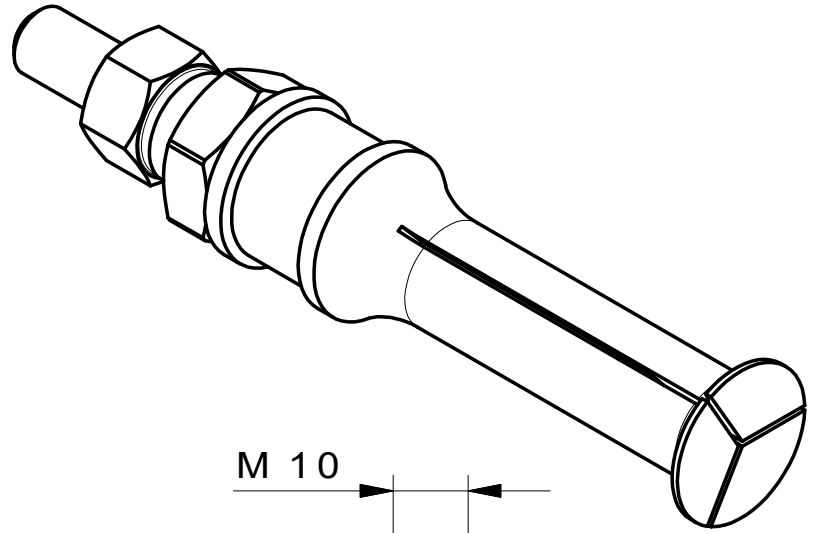
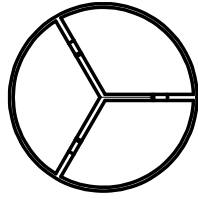

**Kleinbongartz
& Kaiser
oHG**
Werkzeugfabrik
Hilden - Germany

Dokumentname:
21-4-E_Segment-Innenauszieher

Toleranz:
DIN ISO 2768-m

Dokumentbeschreibung:
Baugruppe

Material:
Hochfester extra zäher Vergütungsstahl/
High tensile strength and toughness steel

Erstellt von:
Breidenbach

Erstellungsdatum:
09/02/2017

Maßstab:
1:1

Teilbeschreibung:

Segment-Innenauszieher/ Internal extractor with segmented grasp edge

Wärmebehandlung / Härte:
vergüteter Stahl/ tempered steel

Oberflächenbehandlung:

Artikelnummer / ZNR.:
21-4-E

Dokumentversion:
-

Schutzvermerk
ISO 16016
beachten