



商品名

3シェル内抜きエキストラクター

内部にあるベアリング、ベアリング外輪、ブッシュの引き抜きに。

商品番号 21-89

シリーズ 21

JANコード 4021176011801



技術属性

メートル

インペリアル



ボールベアリング ISO

6012; 6212; 6312;	6012; 6212; 6312;
6412; 16012;	6412; 16012;
61812; 61912;	61812; 61912;
6013; 6213; 6313;	6013; 6213; 6313;
16013; 61913;	16013; 61913;
6014; 6214; 6314;	6014; 6214; 6314;
16014; 6015;	16014; 6015;
6215; 6315;	6215; 6315;
16015; 6016;	16015; 6016;
6216; 6316;	6216; 6316;
16016; 61816;	16016; 61816;
6017; 6217; 6317;	6017; 6217; 6317;
6018; 6218; 6318;	6018; 6218; 6318;
16018; 61818;	16018; 61818;
6219; 6319; 6020;	6219; 6319; 6020;
6220; 6320	6220; 6320







ボールベアリングの内径

56 - 110 mm

2 1/4 - 4 3/8 inch



	Technisches Attribut	メートル	インペリアル
	取り付け深さ	120 mm	4 3/4 inch
	内抜きエキストラクターの長さ	187 mm	7 3/8 inch
 Segment	セグメントの数	3	3
	重量	2.4 kg	



必要:

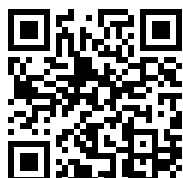

スライドハンマー装置
22-0-2

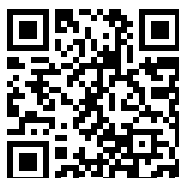

カウンターステイ
22-4



交換部品

商品番号	商品名
VM112-12	接続ナット
21-89-6	スピンドル
021089	3個の引き抜きシャーレ(セット)
21-89-33	2個のスプレッダー(一組)

以下に必要:

商品番号	商品名
22-4	カウンターステイ

は次のものの構成要素です:

商品番号	商品名
WT-030	プーラー品目 - 乗用車 - 軸
24-C	ボールベアリングプーラー・エキストラクターセット
25-C	ボールベアリングエキストラクターセット
25-D	ボールベアリングエキストラクターセット



は次のものの予備部品です:

商品番号	商品名
24-C	ボールベアリングプーラー・エキストラクターセット
25-C	ボールベアリングエキストラクターセット

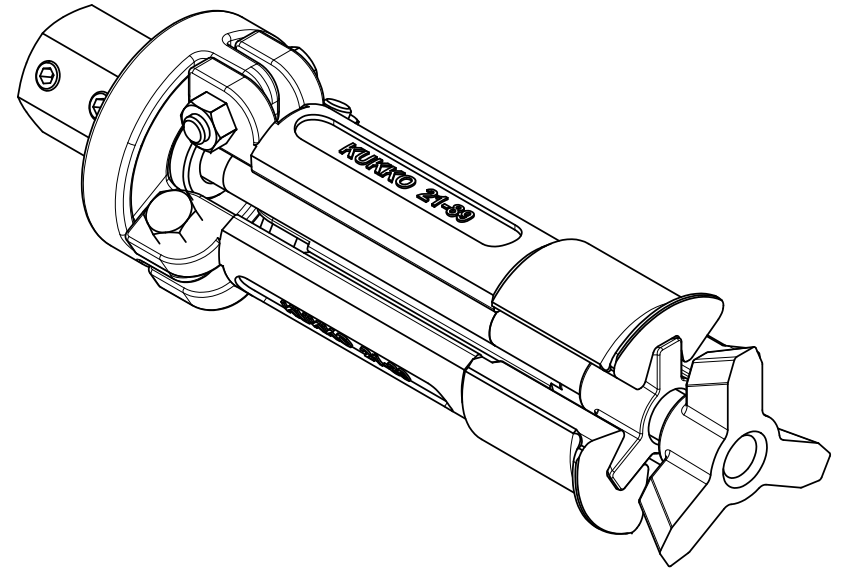
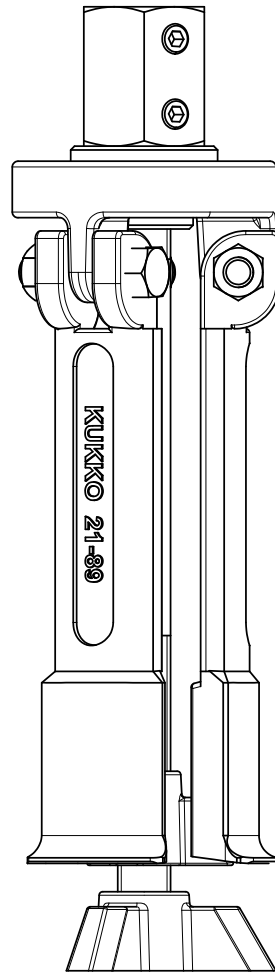
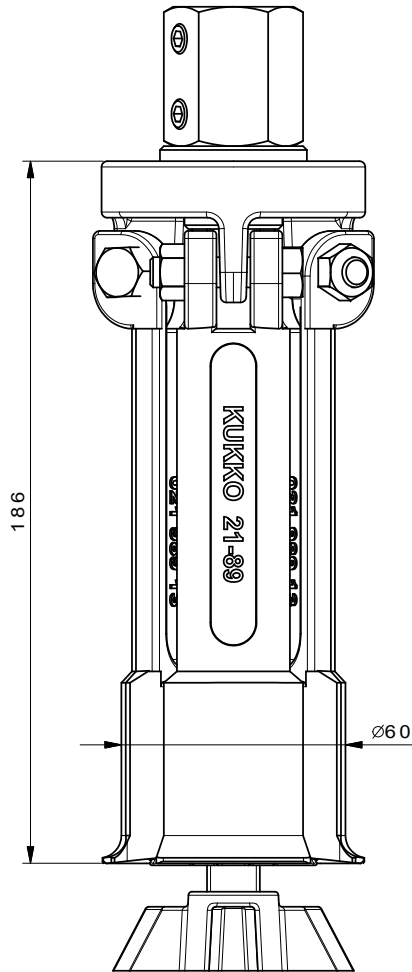
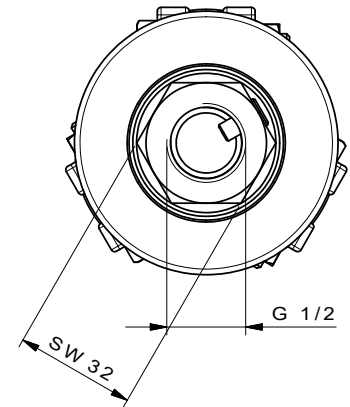
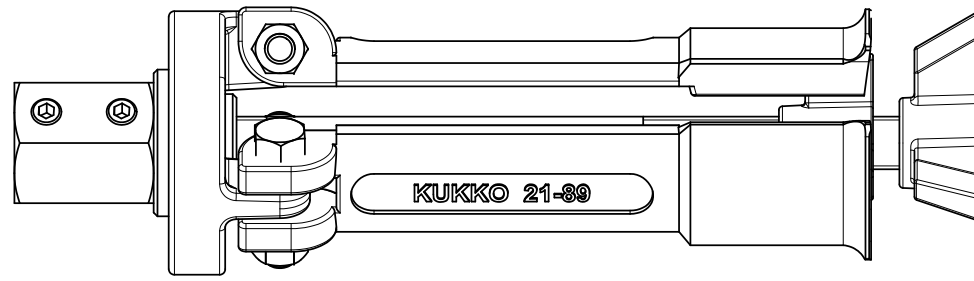
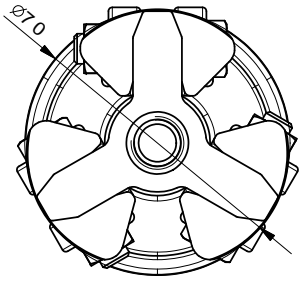

 Kleinbongartz & Kaiser oHG Werkzeugfabrik Hilden - Germany	Dokumentname: 21-89 Innenauszieher	Toleranz: DIN ISO 2768-m
	Dokumentbeschreibung: ZSB	Material: Hochfester extra zarter Vergütungsstahl/ High tensile strength and toughness steel
Erstellt / Geprüft von: Schultes	Erstellungsdatum: 05/06/2015	Maßstab: 1:1
Teilbeschreibung: Innenauszieher/ 3-shell internal extractor		Wärmebehandlung / Härte: vergüteter Stahl/ tempered steel
		Oberflächenbehandlung:
Artikelnummer / ZNR.: 21-89	Dokumentversion: -	Schutzvermerk ISO 16016 beachten