



Nom du produit

Extracteur intérieur

Pour l'extraction de douilles, de circlips extérieurs de roulements et de roulements internes.

Réf. 21-8
 Gammes 21
 Code à barre 4021176011726



Caractéristique technique

Métrique

Impérial



Palier à billes ISO

6012; 6212; 6312;	6012; 6212; 6312;
6412; 16012; 61812;	6412; 16012; 61812;
61912; 6013; 6213;	61912; 6013; 6213;
6313; 16013; 61913;	6313; 16013; 61913;
6014; 6214; 6314;	6014; 6214; 6314;
16014	16014



Diamètre intérieur du palier à billes

56 - 70 mm 2 1/4 - 2 3/4 inch



Profondeur d'insertion

85 mm 3 3/8 inch



Longueur de l'extracteur intérieur

133 mm 5 1/4 inch



Nombre de segments

2 2



Poids

1.43 kg



encore nécessaire

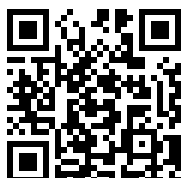

Dispositif à masse coulissante

22-0-1

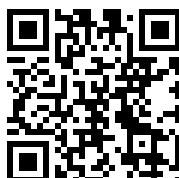

Contre-appui

22-2

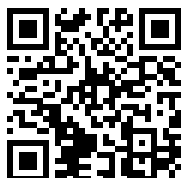

Contre-appui

22-3



Est demandé par

Réf.	Nom du produit
22-2	Contre-appui
22-3	Contre-appui

Parti du

Réf.	Nom du produit
24-B	Jeu de arracheurs de roulement extérieur et inérieur
25-B	Jeu de arracheurs de roulements intérieurs
28-D	Jeu de masse coulissante et de contre-appuis pour l'arrachage de roulements à billes et de pions
WT-017	Assortiment d'extracteurs – extraction intérieure – BASIC
WT-018	Assortiment d'extracteurs – extraction intérieure – TOP
K-22-B	Jeux d'arracheurs de roulements intérieurs avec contre-appui et masse coulissante



Pièce de rechange de

Réf.	Nom du produit
24-B	Jeu de arracheurs de roulement extérieur et inérieur
25-B	Jeu de arracheurs de roulements intérieurs

Est aussi inclus dans

Réf.	Nom du produit
WT-018	Assortiment d'extracteurs – extraction intérieure – TOP

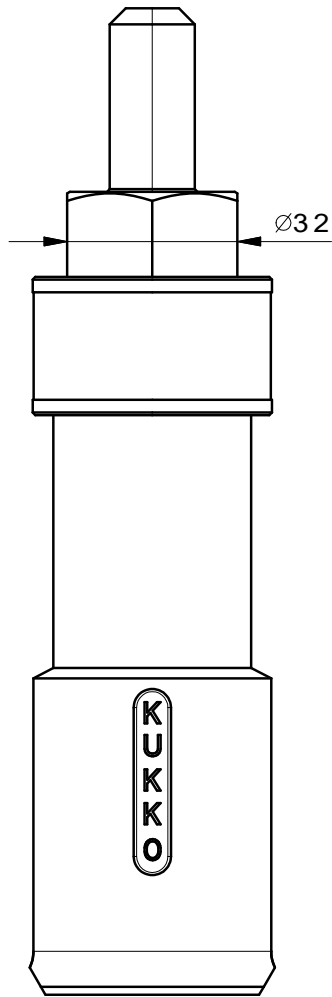
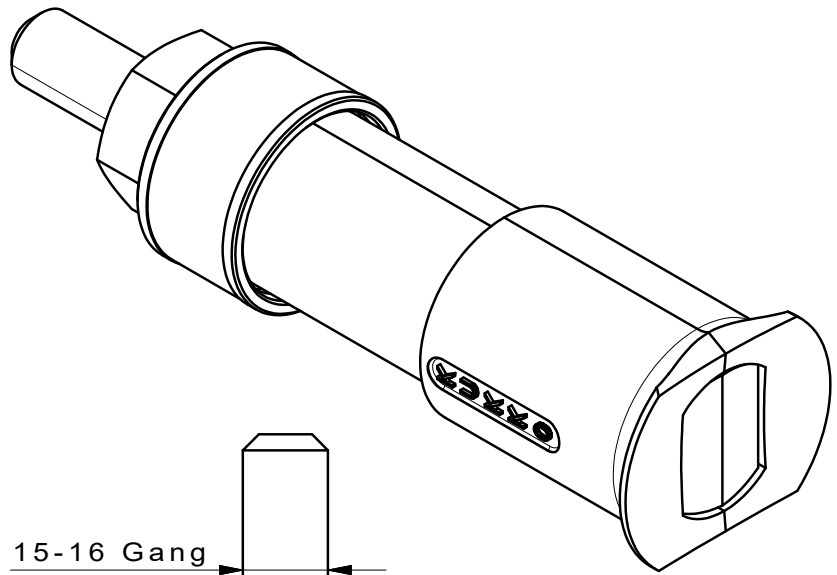
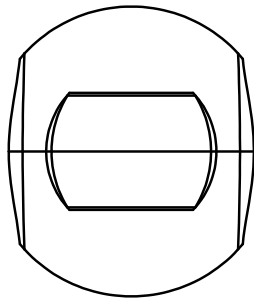

15-16 Gang

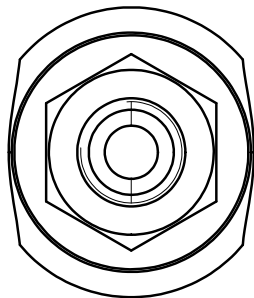
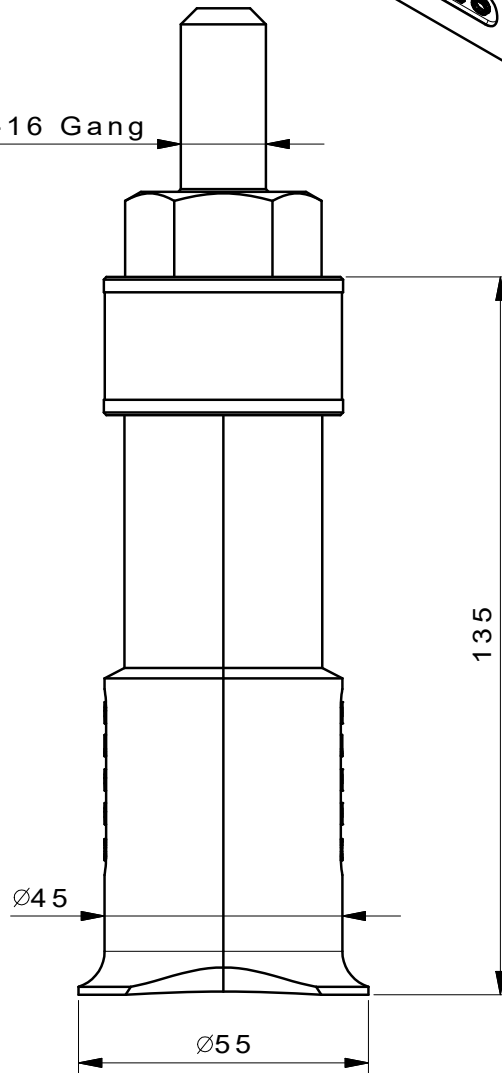

 Kleinbongartz & Kaiser oHG Werkzeugfabrik Hilden - Germany	Dokumentname: 21-8 Innenauszieher		Toleranz: DIN ISO 2768-m
	Dokumentbeschreibung: ZSB		Material: Hochfester extra zäher Vergütungsstahl/ High tensile strength and toughness steel
Teilbeschreibung: Innenauszieher/ Internal extractor	Erstellt / Geprüft von: Schultes	Erstellungsdatum: 05/06/2015	Maßstab: 1:1
Artikelnummer / ZNR.: 21-8		Dokumentversion: -	Wärmebehandlung / Härte: vergüteter Stahl/ tempered steel Oberflächenbehandlung:
		Schutzvermerk ISO 16016 beachten	