



Ürün adı

## Ayarlanabilir derinliğine sahip 2 kollu ayırıcı çektirme "Cobra"

Düz yatakları, dişlileri, rondelaları vb. çıkarmak için.

Ürün No. 210-1

Seriler 210

EAN 4021176030383



	<b>Teknik özellik</b>	<b>Metrik</b>	<b>İmparatorluk</b>
	Açılma genişliği	50 - 95 mm	2 - 3 3/4 inch
	Derinlik	170 mm	6 3/4 inch
	Gerdirme derinliği ayar sayısı	4	4
	Altıköşe geçme (erkek)	22 mm	
max.	İzin verilen maksimum yük	5 t	5.5 US t
max.	Maks. tork	100 Nm	73.5 ft lb
	Ağırlık	2.645 kg	
	Raum unterhalb	2 mm	1/8 inch
	Raum nebendran	25 mm	1 inch
	Çene sayısı	2	2



## Teknolojiler



### SWITCH

İki taraflı mil ucu sayesinde milin  
şaftla optimum uyumu.



## Yedek parça

Ürün No.	Ürün adı
204-2-T	Gövde
204201	El mengenesi komple
210-1-170-P	2 çekirme kolu (çift)
621220	Mekanik mil

## Aksesuarlar

Ürün No.	Ürün adı
K-600-025	KUKKO Milleri için, "6'sı 1 arada" değiştirilebilir Mil Uç Geçme Parçaları

## Parçasıdır

Ürün No.	Ürün adı
WT-014	Çekirme ürün yelpazesi - otomotiv - alt takım
K-204-02-210-1	Yan gerdirmeye kelepçesine sahip üniversal çekirme seti
WT-005	Çekirme ürün yelpazesi - otomotiv
WT-019	Çekirme ürün yelpazesi - Ayırıcılar
K-204-V-210-1	Üniversal çekirme seti
EVLW-2-INDUSTRIE	Sanayi için satış panosu
EVLW-2-KFZ	Otomotiv için satış amaçlı pano



## Parçasıdır

### Ürün No.

### Ürün adı

EVLW-2-NFZ

Otomotiv / ticari araçlar / tarım makineleri için satış amaçlı pano

## In yedek parçası

### Ürün No.

### Ürün adı

WT-005

Çektirme ürün yelpazesi - otomotiv

## De içinde bulunur

### Ürün No.

### Ürün adı

WT-014

Çektirme ürün yelpazesi - otomotiv - alt takım

WT-005

Çektirme ürün yelpazesi - otomotiv

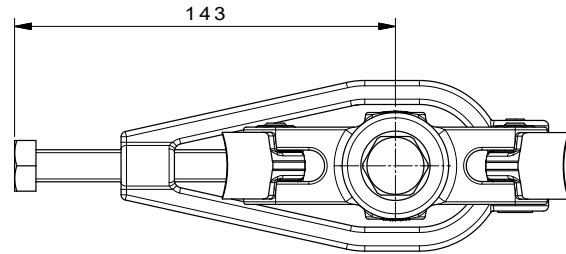
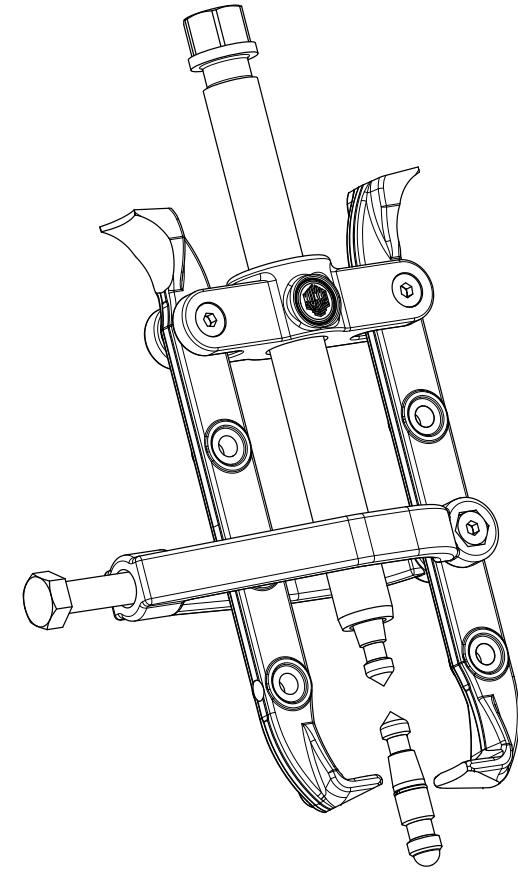
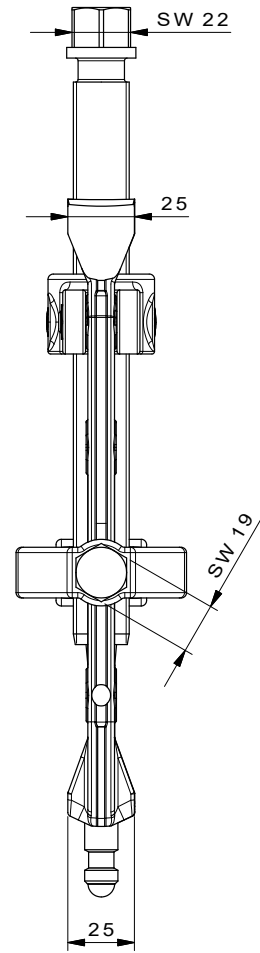
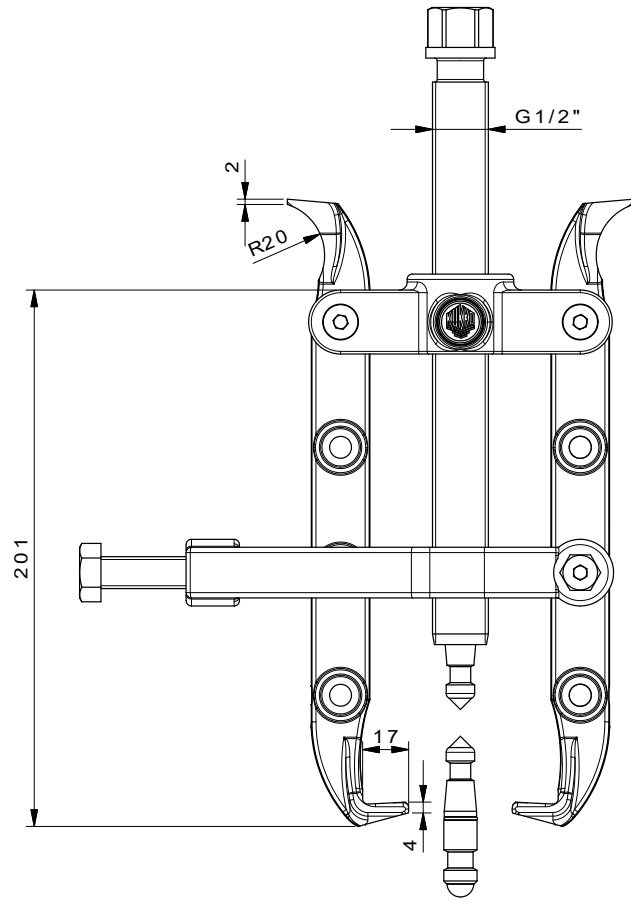

	<b>Kleinbongartz &amp; Kaiser oHG</b> Werkzeugfabrik Hilden - Germany	Dokumentname: 210-1_2-armiger Trennabzieher-Cobra	Toleranz: DIN ISO 2768-m
	Dokumentbeschreibung: Baugruppe	Erweit. von: Schultes	Erstellungsdatum: 07/04/2016
Teilbeschreibung: 2-armiger Trennabzieher-Cobra/ 2-jaw separator puller "Cobra" with adjustable reach		Wärmebehandlung / Härte: vergüteter Stahl/ tempered steel Oberflächenbehandlung:	
Artikelnummer / ZNR: 210-1	Dokumentversion: -	Schutzvermerk: ISO 16949 beachten	